



196270
196271

A-HS-20/52-24 A-HS-20/52-24-Set



- DE** Akku-Heckenschere
IT Cesoia a batteria
FR Taille-haie sans fil
GB Cordless hedge trimmer
CZ Akumulátorové nůžky na živý plot
SK Akumulátorové nožnice na živý plot
PL Akumulatorowe nożyce do żywopłotu
- SI** Akumulatorske škarje za živo mejo
HU Akkumulátoros sövényvágó olló
BA/HR Škare za rezanje živice na akumulatorski pogon
GR Επαναφορτιζόμενο μπορντουροψάλιδο
NL Accu-heggenschaar
SE Batteridrivnen häcksax
FI Akkukäyttöinen pensasleikkuri

DE	Originalbetriebsanleitung	4
IT	Traduzione delle istruzioni originali	11
FR	Traduction de la notice originale	18
GB	Translation of the original instructions	25
CZ	Překlad původního návodu k používání	31
SK	Preklad pôvodného návodu na použitie	37
PL	Tłumaczenie instrukcji oryginalnej	44
SI	Prevod izvirnih navodil	51
HU	Eredeti használati utasítás fordítása	57
BA/HR	Prevod originalnog uputstva za upotrebu	64
GR	Μετάφραση του πρωτοτύπου των οδηγιών χρήσης	70
NL	Vertaling van de oorspronkelijke gebruiksaanwijzing	77
SE	Översättning av bruksanvisning i original	84
FI	Alkuperäisten ohjeiden käännös	90

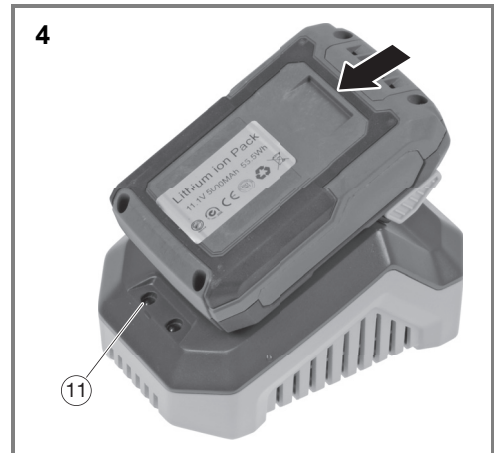
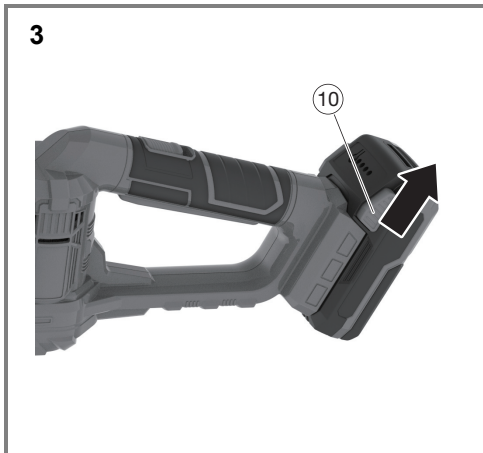
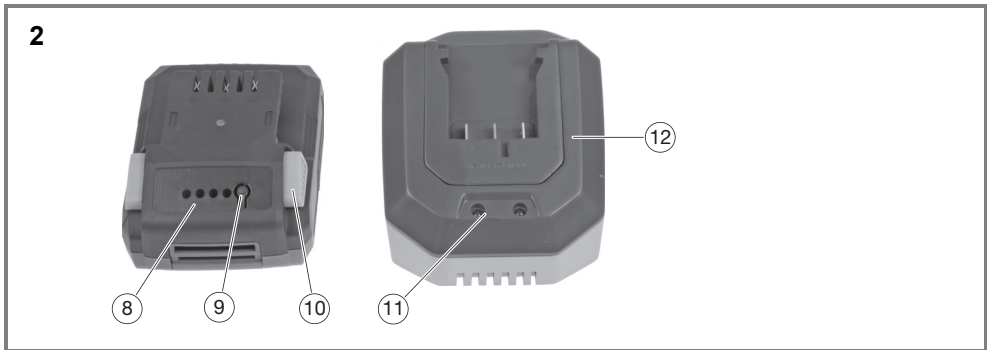
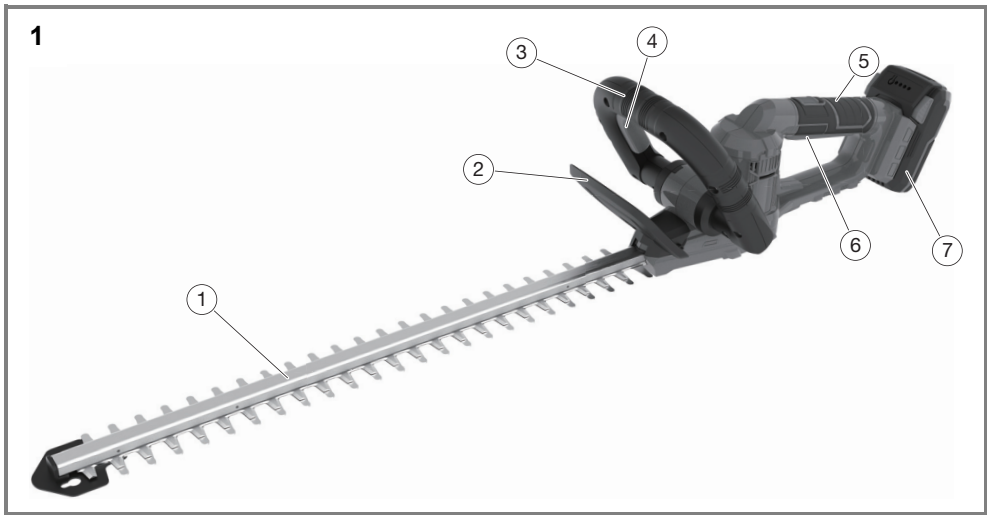

Inhaltsverzeichnis

Bevor Sie beginnen...	4
Zu Ihrer Sicherheit	4
Ihr Gerät im Überblick	8
Bedienung	8
Reinigung und Wartung	9
Aufbewahrung, Transport	9
Störungen und Hilfe	9
Entsorgung	9
Technische Daten	10
Mängelansprüche	96

Bevor Sie beginnen...

Bestimmungsgemäßer Gebrauch

Dieses Gerät ist ausschließlich zum Rückschneiden von Hecken, Sträuchern und Büschen im Freien bestimmt.

Das Gerät darf nur auf Privatgrundstücken betrieben werden.

Das Gerät ist nicht für den gewerblichen Gebrauch konzipiert. Allgemein anerkannte Unfallverhütungsvorschriften und beigelegte Sicherheitshinweise müssen beachtet werden.

Führen Sie nur Tätigkeiten durch, die in dieser Gebrauchsanweisung beschrieben sind. Jede andere Verwendung ist unerlaubter Fehlgebrauch. Der Hersteller haftet nicht für Schäden die hieraus entstehen.

Was bedeuten die verwendeten Symbole?

Gefahrenhinweise und Hinweise sind in der Gebrauchsanweisung deutlich gekennzeichnet. Es werden folgende Symbole verwendet:



GEFAHR! Unmittelbare Lebens- oder Verletzungsgefahr! Unmittelbar gefährliche Situation, die Tod oder schwere Verletzungen zur Folge haben wird.



WARNUNG! Wahrscheinliche Lebens- oder Verletzungsgefahr! Allgemein gefährliche Situation, die Tod oder schwere Verletzungen zur Folge haben kann.



VORSICHT! Eventuelle Verletzungsgefahr! Gefährliche Situation, die Verletzungen zur Folge haben kann.



ACHTUNG! Gefahr von Geräteschäden! Situation, die Sachschäden zur Folge haben kann.



Hinweis: Informationen, die zum besseren Verständnis der Abläufe gegeben werden.

Diese Symbole kennzeichnen die benötigte persönliche Schutzausrüstung:



Zu Ihrer Sicherheit

Allgemeine Sicherheitshinweise

- Für einen sicheren Umgang mit diesem Gerät muss der Benutzer des Gerätes diese Gebrauchsanweisung vor der ersten Benutzung gelesen und verstanden haben.
- Wenn Sie das Gerät verkaufen oder weitergeben, händigen Sie unbedingt auch diese Gebrauchsanweisung aus.

Allgemeine Sicherheitshinweise für Elektrowerkzeuge



WARNUNG! Lesen Sie alle Sicherheitshinweise, Anweisungen, Bebilderungen und technischen Daten, mit denen dieses Elektrowerkzeug versehen ist. Versäumnisse bei der Einhaltung der Sicherheitshinweise und nachfolgenden Anweisungen können elektrischen Schlag, Brand und/oder schwere Verletzungen verursachen.

- Bewahren Sie alle Sicherheitshinweise und Anweisungen für die Zukunft auf.** Der in den Sicherheitshinweisen verwendete Begriff „Elektrowerkzeug“ bezieht sich auf netzbetriebene Elektrowerkzeuge (mit Netzleitung) und auf akkubetriebene Elektrowerkzeuge (ohne Netzleitung).

Arbeitsplatzsicherheit

- Halten Sie Ihren Arbeitsbereich sauber und gut beleuchtet.** Unordnung oder unbeleuchtete Arbeitsbereiche können zu Unfällen führen.
- Arbeiten Sie mit dem Elektrowerkzeug nicht in explosionsgefährdeter Umgebung, in der sich brennbare Flüssigkeiten, Gase oder Stäube befinden.** Elektrowerkzeuge erzeugen Funken, die den Staub oder die Dämpfe entzünden können.
- Halten Sie Kinder und andere Personen während der Benutzung des Elektrowerkzeugs fern.** Bei Ablenkung können Sie die Kontrolle über das Elektrowerkzeug verlieren.

Elektrische Sicherheit

- Der Anschlussstecker des Elektrowerkzeugs muss in die Steckdose passen. Der Stecker darf in keiner Weise verändert werden. Verwenden Sie keine Adapterstecker gemeinsam mit schutzgeerdeten Elektrowerkzeugen.** Unveränderte Stecker und passende Steckdosen verringern das Risiko eines elektrischen Schlages.
- Vermeiden Sie Körperkontakt mit geerdeten Oberflächen wie von Rohren, Heizungen, Herden und Kühlschränken.** Es besteht ein erhöhtes Risiko durch elektrischen Schlag, wenn Ihr Körper geerdet ist.
- Halten Sie Elektrowerkzeuge von Regen oder Nässe fern.** Das Eindringen von Wasser in ein Elektrowerkzeug erhöht das Risiko eines elektrischen Schlages.

- **Zweckentfremden Sie die Anschlussleitung nicht, um das Elektrowerkzeug zu tragen, aufzuhängen oder um den Stecker aus der Steckdose zu ziehen. Halten Sie die Anschlussleitung fern von Hitze, Öl, scharfen Kanten oder sich bewegenden Teilen.** Beschädigte oder verwickelte Anschlussleitungen erhöhen das Risiko eines elektrischen Schlages.
- **Wenn Sie mit einem Elektrowerkzeug im Freien arbeiten, verwenden Sie nur Verlängerungsleitungen, die auch für den Außenbereich geeignet sind.** Die Anwendung einer für den Außenbereich geeigneten Verlängerungsleitung verringert das Risiko eines elektrischen Schlages.
- **Wenn der Betrieb des Elektrowerkzeugs in feuchter Umgebung nicht vermeidbar ist, verwenden Sie einen Fehlerstromschutzschalter.** Der Einsatz eines Fehlerstromschutzschalters vermindert das Risiko eines elektrischen Schlages.

Sicherheit von Personen

- **Seien Sie aufmerksam, achten Sie darauf, was Sie tun, und gehen Sie mit Vernunft an die Arbeit mit einem Elektrowerkzeug. Benutzen Sie kein Elektrowerkzeug, wenn Sie müde sind oder unter dem Einfluss von Drogen, Alkohol oder Medikamenten stehen.** Ein Moment der Unachtsamkeit beim Gebrauch des Elektrowerkzeugs kann zu ernsthaften Verletzungen führen.
- **Tragen Sie persönliche Schutzausrüstung und immer eine Schutzbrille.** Das Tragen persönlicher Schutzausrüstung, wie Staubmaske, rutschfeste Sicherheitsschuhe, Schutzhelm oder Gehörschutz, je nach Art und Einsatz des Elektrowerkzeugs, verringert das Risiko von Verletzungen.
- **Vermeiden Sie eine unbeabsichtigte Inbetriebnahme. Vergewissern Sie sich, dass das Elektrowerkzeug ausgeschaltet ist, bevor Sie es an die Stromversorgung und/oder den Akku anschließen, es aufnehmen oder tragen.** Wenn Sie beim Tragen des Elektrowerkzeugs den Finger am Schalter haben oder das Gerät eingeschaltet an die Stromversorgung anschließen, kann dies zu Unfällen führen.
- **Entfernen Sie Einstellwerkzeuge oder Schraubenschlüssel, bevor Sie das Elektrowerkzeug einschalten.** Ein Werkzeug oder Schlüssel, der sich in einem drehenden Geräteteil befindet, kann zu Verletzungen führen.
- **Vermeiden Sie eine abnormale Körperhaltung. Sorgen Sie für einen sicheren Stand und halten Sie jederzeit das Gleichgewicht.** Dadurch können Sie das Elektrowerkzeug in unerwarteten Situationen besser kontrollieren.
- **Tragen Sie geeignete Kleidung. Tragen Sie keine weite Kleidung oder Schmuck. Halten Sie Haare und Kleidung fern von sich bewegenden Teilen.** Lockere Kleidung, Schmuck oder lange Haare können von sich bewegenden Teilen erfasst werden.
- **Wenn Staubabsaug- und -auffangeinrichtungen montiert werden können, sind diese anzuschließen und richtig zu verwenden.** Verwendung einer Staubabsaugung kann Gefährdungen durch Staub verringern.
- **Wiegen Sie sich nicht in falscher Sicherheit und setzen Sie sich nicht über die Sicherheitsregeln für Elektrowerkzeuge hinweg, auch wenn Sie nach vielfachem Gebrauch mit dem Elektrowerkzeug vertraut sind.** Achtloses Handeln kann binnen Sekundenbruchteilen zu schweren Verletzungen führen.

Verwendung und Behandlung des Elektrowerkzeugs

- **Überlasten Sie das Elektrowerkzeug nicht. Verwenden Sie für Ihre Arbeit das dafür bestimmte Elektrowerkzeug.** Mit dem passenden Elektrowerkzeug arbeiten Sie besser und sicherer im angegebenen Leistungsbereich.
- **Benutzen Sie kein Elektrowerkzeug, dessen Schalter defekt ist.** Ein Elektrowerkzeug, das sich nicht mehr ein- oder ausschalten lässt, ist gefährlich und muss repariert werden.
- **Ziehen Sie den Stecker aus der Steckdose und/oder entfernen Sie einen abnehmbaren Akku, bevor Sie Geräteeinstellungen vornehmen, Einsatzwerkzeugteile wechseln oder das Elektrowerkzeug weglegen.** Diese Vorsichtsmaßnahme verhindert den unbeabsichtigten Start des Elektrowerkzeugs.
- **Bewahren Sie unbenutzte Elektrowerkzeuge außerhalb der Reichweite von Kindern auf. Lassen Sie keine Personen das Elektrowerkzeug benutzen, die mit diesem nicht vertraut sind oder diese Anweisungen nicht gelesen haben.** Elektrowerkzeuge sind gefährlich, wenn sie von unerfahrenen Personen benutzt werden.
- **Pflegen Sie Elektrowerkzeuge und Einsatzwerkzeug mit Sorgfalt. Kontrollieren Sie, ob bewegliche Teile einwandfrei funktionieren und nicht klemmen, ob Teile gebrochen oder so beschädigt sind, dass die Funktion des Elektrowerkzeuges beeinträchtigt ist. Lassen Sie beschädigte Teile vor dem Einsatz des Gerätes reparieren.** Viele Unfälle haben ihre Ursache in schlecht gewarteten Elektrowerkzeugen.
- **Halten Sie Schneidwerkzeuge scharf und sauber.** Sorgfältig gepflegte Schneidwerkzeuge mit scharfen Schneidkanten verklemmen sich weniger und sind leichter zu führen.
- **Verwenden Sie Elektrowerkzeug, Zubehör, Einsatzwerkzeuge usw. entsprechend diesen Anweisungen. Berücksichtigen Sie dabei die Arbeitsbedingungen und die auszuführende Tätigkeit.** Der Gebrauch von Elektrowerkzeugen für andere als die vorgesehenen Anwendungen kann zu gefährlichen Situationen führen.
- **Halten Sie Griffe und Griffflächen trocken, sauber und frei von Öl und Fett.** Rutschige Griffe und Griffflächen erlauben keine sichere Bedienung und Kontrolle des Elektrowerkzeugs in unvorhergesehenen Situationen.

Verwendung und Behandlung des Akkuwerkzeuges

- **Laden Sie die Akkus nur mit Ladegeräten auf, die vom Hersteller empfohlen werden.** Durch ein Ladegerät, das für eine bestimmte Art von Akkus geeignet ist, besteht Brandgefahr, wenn es mit anderen Akkus verwendet wird.
- **Verwenden Sie nur die dafür vorgesehenen Akkus in den Elektrowerkzeugen.** Der Gebrauch von anderen Akkus kann zu Verletzungen und Brandgefahr führen.
- **Halten Sie den nicht benutzten Akku fern von Büroklammern, Münzen, Schlüsseln, Nägeln, Schrauben oder anderen kleinen Metallgegenständen, die eine Überbrückung der Kontakte verursachen könnten.** Ein Kurzschluss zwischen den Akkukontakten kann Verbrennungen oder Feuer zur Folge haben.
- **Bei falscher Anwendung kann Flüssigkeit aus dem Akku austreten. Vermeiden Sie den Kontakt damit. Bei zufälligem Kontakt mit Wasser abspülen. Wenn die Flüssigkeit in die Augen kommt, nehmen Sie zusätzliche ärztliche Hilfe in Anspruch.** Austretende Akkuflüssigkeit kann zu Hautreizungen oder Verbrennungen führen.
- **Benutzen Sie keine beschädigten oder veränderten Akkus.** Beschädigte oder veränderte Akkus können sich unvorhersehbar verhalten und zu Feuer, Explosion oder Verletzungsgefahr führen.
- **Setzen Sie einen Akku keinem Feuer oder zu hohen Temperaturen aus.** Feuer oder Temperaturen über 130 °C können eine Explosion hervorrufen.
- **Befolgen Sie alle Anweisungen zum Laden und laden Sie den Akku oder das Akkuwerkzeug niemals außerhalb des in der Betriebsanleitung angegebenen Temperaturbereichs.** Falsches Laden oder Laden außerhalb des zugelassenen Temperaturbereichs kann den Akku zerstören und die Brandgefahr erhöhen.
- **Verwenden Sie den Akku nur in Produkten des Herstellers.** Nur so wird der Akku vor gefährlicher Überlastung geschützt.

Service

- **Lassen Sie Ihr Elektrowerkzeug nur von qualifiziertem Fachpersonal und nur mit Original-Ersatzteilen reparieren.** Damit wird sichergestellt, dass die Sicherheit des Elektrowerkzeugs erhalten bleibt.
- **Warten Sie niemals beschädigte Akkus.** Sämtliche Wartung von Akkus sollte nur durch den Hersteller oder bevollmächtigte Kundendienststellen erfolgen.
- **Öffnen Sie den Akku nicht.** Durch unsachgemäße Eingriffe kann der Akku beschädigt werden.
- **Setzen Sie den Akku keiner Hitze, Feuer, Wasser und Feuchtigkeit aus.** Es besteht Explosionsgefahr.
- **Bei Beschädigung und unsachgemäßem Gebrauch des Akkus können Dämpfe austreten. Der Akku kann brennen oder explodieren.** Führen Sie Frischluft zu und suchen Sie bei Beschwerden einen Arzt auf. Die Dämpfe können die Atemwege reizen.

- **Durch spitze Gegenstände wie z.B. Nagel oder Schraubenzieher oder durch äußere Kräfteinwirkung kann der Akku beschädigt werden.** Es kann zu einem internen Kurzschluss kommen und der Akku brennen, rauchen, explodieren oder überhitzen.
- **Schützen Sie den Akku vor Hitze, z.B. auch vor dauernder Sonneneinstrahlung, Feuer, Schmutz, Wasser und Feuchtigkeit.** Es besteht Explosions- und Kurzschlussgefahr.

Sicherheitshinweise für Ladegeräte

- **Halten Sie das Ladegerät von Regen oder Nässe fern.** Das Eindringen von Wasser in ein Ladegerät erhöht das Risiko eines elektrischen Schlages.
- **Halten Sie das Ladegerät sauber.** Durch Verschmutzung besteht die Gefahr eines elektrischen Schlages.
- **Überprüfen Sie vor jeder Benutzung Ladegerät, Kabel und Stecker.** Benutzen Sie das Ladegerät nicht, sofern Sie Schäden feststellen.
- **Öffnen Sie das Ladegerät nicht selbst und lassen Sie es nur von qualifiziertem Fachpersonal und nur mit Original-Ersatzteilen reparieren.** Beschädigte Ladegeräte, Kabel und Stecker erhöhen das Risiko eines elektrischen Schlages.
- **Betreiben Sie das Ladegerät nicht auf leicht brennbarem Untergrund (z.B. Papier, Textilien etc.) bzw. in brennbarer Umgebung.** Wegen der beim Laden auftretenden Erwärmung des Ladegerätes besteht Brandgefahr.
- **Beaufsichtigen Sie Kinder und stellen Sie sicher, dass Kinder nicht mit dem Ladegerät spielen. Kinder und Personen mit mentalen oder physischen Einschränkungen dürfen das Ladegerät nur unter Aufsicht benutzen oder wenn sie in die Benutzung eingewiesen wurden.** Eine sorgfältige Einweisung verringert Fehlbedienung und Verletzungen.

Sicherheitshinweise für Heckenscheren

- **Halten Sie alle Körperteile vom Messer fern. Versuchen Sie nicht, bei laufenden Messern Schnittgut zu entfernen oder zu schneidendes Material festzuhalten.** Die Messer bewegen sich nach dem Ausschalten des Schalters weiter. Ein Moment der Unachtsamkeit bei Benutzung der Heckenschere kann zu schweren Verletzungen führen.
- **Tragen Sie die Heckenschere am Griff bei stehendem Messer und ohne die Finger in der Nähe der Leistungsschalter zu haben.** Das richtige Tragen der Heckenschere verringert die Gefahr des unbeabsichtigten Betriebs und eine dadurch verursachte Verletzung durch das Messer.
- **Bei Transport oder Aufbewahrung der Heckenschere stets die Abdeckung über die Messer ziehen.** Sachgemäßer Umgang mit der Heckenschere verringert die Verletzungsgefahr durch das Messer.

- **Vergewissern Sie sich, dass alle Leistungsschalter ausgeschaltet sind und der Akkublock entnommen oder getrennt ist, wenn Sie eingeklemmtes Schnittgut entfernen oder Wartungsarbeiten vornehmen.** Unbeabsichtigtes Einschalten der Heckenschere während der Entfernung von eingeklemmtem Schnittgut oder der Wartung kann zu schweren Verletzungen führen.
- **Vergewissern Sie sich, dass alle Leistungsschalter ausgeschaltet sind und die Einschaltsperre aktiviert ist, wenn Sie eingeklemmtes Schnittgut entfernen oder Wartungsarbeiten vornehmen.** Unbeabsichtigtes Einschalten der Heckenschere während der Entfernung von eingeklemmtem Schnittgut oder der Wartung kann zu schweren Verletzungen führen.
- **Halten Sie die Heckenschere ausschließlich an den isolierten Griffflächen, da das Messer in Berührung mit verborgenen Leitungen kommen kann.** Die Berührung der Messer mit einer spannungsführenden Leitung kann Metallteile unter Spannung setzen und zu einem elektrischen Schlag führen.
- **Halten Sie jegliche Leitungen aus dem Schnittbereich fern.** Leitungen können in Hecken und Büschen verborgen sein und versehentlich durch das Messer angeschnitten werden.
- **Benutzen Sie die Heckenschere nicht bei schlechtem Wetter, besonders bei Blitzgefahr.** Dies verringert die Gefahr eines Blitzschlages.
- **Halten Sie Handgriffe trocken und frei von Fett.** Rutschige Handgriffe können zu Unfällen führen.
- **Immer die gültigen nationalen und internationalen Sicherheits-, Gesundheits- und Arbeitsvorschriften beachten.** Informieren Sie sich vor Aufnahme der Arbeit über die am Einsatzort des Gerätes gültigen Vorschriften.
- **Lassen Sie keine Werkzeuge, Gegenstände oder Kabel im Arbeitsbereich des Gerätes liegen.** Durch Stolpern können Sie sich am Elektrowerkzeug verletzen.
- Stellen Sie sicher, dass alle Schutzvorrichtungen und Griffe bei Benutzung des Gerätes montiert sind.
- Versuchen Sie niemals, ein unvollständig montiertes Gerät oder ein Gerät mit nicht zulässigen Modifikationen in Betrieb zu nehmen.
- Inspizieren Sie die zu schneidende Hecke sorgfältig und beseitigen Sie alle Drähte und sonstige Fremdkörper.
- Warten Sie, bis das Elektrowerkzeug zum Stillstand gekommen ist, bevor Sie es ablegen.
- Achtung beim Rückwärtsgehen. Stolpergefahr!
- Beachten Sie, dass sich die bewegenden Teile auch hinter Be- und Entlüftungsöffnungen befinden können.
- Symbole, die sich an Ihrem Gerät befinden, dürfen nicht entfernt oder abgedeckt werden. Nicht mehr lesbare Hinweise am Gerät müssen umgehend ersetzt werden.

Zusätzliche Sicherheitshinweise

- Dieses Gerät ist nicht dafür bestimmt, von Personen (einschließlich Kinder) mit eingeschränkten physischen, sensorischen oder geistigen Fähigkeiten oder mangelnder Erfahrung und/oder mangelndem Wissen benutzt zu werden, es sei denn, sie werden durch eine für ihre Sicherheit zuständige Person beaufsichtigt oder erhalten von ihr Anweisungen, wie das Gerät zu benutzen ist.
- Kinder sollten beaufsichtigt werden, um sicherzustellen, dass sie nicht mit dem Gerät spielen.
- Die Betriebsanleitung sollte immer griffbereit sein.
- **Verwenden Sie kein Zubehör, das vom Hersteller nicht speziell für dieses Elektrowerkzeug vorgesehen und empfohlen wurde.** Nur weil Sie das Zubehör an Ihrem Elektrowerkzeug befestigen können, garantiert das keine sichere Verwendung.
- **Benutzen Sie das Elektrowerkzeug nicht mit beschädigtem Kabel. Berühren Sie ein beschädigtes Kabel nicht und ziehen Sie umgehend den Netzstecker.** Beschädigte Kabel erhöhen das Risiko eines elektrischen Schlages.
- **Verhindern Sie unkontrollierten Wiederanlauf.** Schalten Sie das Gerät aus, wenn die Stromversorgung unterbrochen wird, z. B. durch Stromausfall oder Ziehen des Netzsteckers.
- **Halten Sie das Elektrowerkzeug beim Arbeiten fest mit beiden Händen und sorgen Sie für einen sicheren Stand.** Das Elektrowerkzeug wird mit zwei Händen sicherer geführt.



Vor Inbetriebnahme Gebrauchsanweisung lesen und beachten.



Gerät vor Nässe schützen. Trocken aufbewahren.



Akku nur in Innenräumen aufladen.



Akku nicht im Hausmüll entsorgen!



Akku nicht in Gewässern entsorgen!



Akku nicht verbrennen!



Akku keiner Sonnenstrahlung oder überhöhten Temperaturen aussetzen!

Gefahr durch Vibration



VORSICHT! Verletzungsgefahr durch Vibration! Durch Vibration kann es, vor allem bei Personen mit Kreislaufstörungen, zu Schäden an Blutgefäßen oder Nerven kommen.

Bei folgenden Symptomen unterbrechen Sie sofort die Arbeit und suchen Sie einen Arzt auf: Einschlafen von Körperteilen, Gefühlsverlust, Jucken, Stechen, Schmerz, Veränderungen der Hautfarbe.

Der in den technischen Daten angegebene Vibrationswert repräsentiert die hauptsächlichlichen Anwendungen des Gerätes. Die tatsächlich vorhandene Vibration während der Benutzung kann aufgrund folgender Faktoren hiervon abweichen:

- Nicht bestimmungsgemäßer Gebrauch;
- ungeeignete Einsatzwerkzeuge;
- ungeeigneter Werkstoff;
- ungenügende Wartung.

Sie können die Gefahren deutlich reduzieren, wenn Sie sich an folgende Hinweise halten:

- Warten Sie das Gerät entsprechend den Anweisungen in der Gebrauchsanweisung.
- Vermeiden Sie das Arbeiten bei niedrigen Temperaturen.
- Halten Sie Ihren Körper und besonders die Hände bei kaltem Wetter warm.
- Machen Sie regelmäßig Pause und bewegen Sie dabei die Hände, um die Durchblutung anzuregen.

Persönliche Schutzausrüstung



Schutzbrille tragen



Gehörschutz tragen



Sicherheitsschuhe tragen



Schutzhandschuhe tragen



Eng anliegende Arbeitskleidung tragen

Ihr Gerät im Überblick



Hinweis: Das tatsächliche Aussehen Ihres Gerätes kann von den Abbildungen abweichen.

► S. 3, Punkt 1

1. Schneidwerk
2. Handschutz
3. Vorderer Handgriff
4. Einschaltsperr
5. Hinterer Handgriff
6. Ein-Aus-Schalter
7. Akku (nur 196271)

► S. 3, Punkt 2

8. Anzeige für Restkapazität
9. Taste für Kapazitätsanzeige
10. Verriegelungstaste
11. Kontrollleuchten
12. Akku-Ladestation (nur 196271)

Lieferumfang

- Gebrauchsanweisung
- Akku-Heckenschere
- Akku (nur 196271)
- Akku-Ladestation (nur 196271)
- Messerschutz

Bedienung



Akku laden



VORSICHT! Verletzungsgefahr! Sicherheitshinweise zum Umgang mit Akkugeräten beachten.



ACHTUNG! Gefahr von Geräteschäden! Akku nicht tiefentladen.



ACHTUNG! Gefahr von Geräteschäden! Drücken Sie nach dem automatischen Ausschalten des Gerätes nicht weiter auf den Ein-Aus-Schalter



Hinweis: Der Li-Ionen Akku kann jederzeit aufgeladen werden, ohne die Lebensdauer zu verkürzen. Eine Unterbrechung des Ladevorganges beschädigt den Akku nicht.



Hinweis: Ist der Akku vollständig geladen, stellt sich die Ladestation automatisch auf Erhaltungsladung um. Der Akku kann dauerhaft in der Ladestation verbleiben.

Vor der ersten Inbetriebnahme muss der Akku aufgeladen werden (Ladezeit: ► *Technische Daten* – S. 10).

- Verriegelungstaste (10) drücken und Akku aus Gerät herausziehen.
- Akku in Ladestation einsetzen.
- Netzstecker der Ladestation in Steckdose stecken.

Der Ladezustand wird durch die Kontrollleuchten (11) angezeigt.

- Akku in Gerät einsetzen und sicher einrasten lassen.

Restkapazität des Akkus überprüfen

- Taste (9) drücken.

Die Restkapazität des Akkus wird von den Kontrollleuchten (8) angezeigt.

Vor dem Starten überprüfen!



GEFAHR! Vorsicht, Verletzungsgefahr! Das Gerät darf nur in Betrieb genommen werden, wenn keine Fehler gefunden werden. Ist ein Teil defekt, muss es unbedingt vor dem nächsten Gebrauch ersetzt werden.

Überprüfen Sie die Sicherheitseinrichtungen und den sicheren Zustand des Gerätes:

- Prüfen Sie alle Teile auf festen Sitz.
- Prüfen Sie, ob es sichtbare Defekte gibt: gebrochene Teile, Risse usw.

Hecken schneiden



ACHTUNG! Gefahr von Geräteschäden! Im Bereich von Zäunen besonders vorsichtig arbeiten!

Wenn sich Schneidgut, Zaundraht o. ä. im Schneidwerk verfängt, Gerät sofort ausschalten.

- Messerschutz abziehen.

► S. 3, Punkt 1

- Einschalten: Einschaltsperr (4) und Ein-Aus-Schalter (6) gleichzeitig drücken. Nicht mit der Spitze in die Hecke stechen.
- Ausschalten: Ein-Aus-Schalter (6) loslassen.
- Nach Ausschalten abwarten, bis das Messer zum Stillstand kommt.
- Messerschutz aufsetzen.

Hinweise zum Schneiden von Hecken



ACHTUNG! Gefahr von Umweltschäden! Arbeiten mit Heckenscheren dürfen nicht während der üblichen Ruhezeiten durchgeführt werden.

Vor dem Schneiden einer Hecke muss überprüft werden, dass keine Vögel in der Hecke brüten.

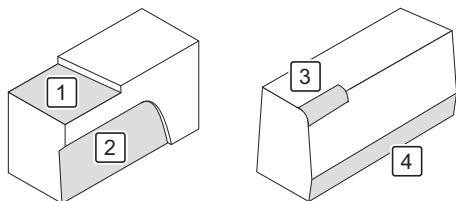

1. Hecke auf gewünschte Höhe schneiden.
2. Hecke von unten nach oben trapezförmig verjüngen.
3. Obere Kanten der Hecke abrunden.
4. Bodenbereich der Hecke etwas beschneiden.

Reinigung und Wartung



GEFAHR! Verletzungsgefahr! Vor jeder Wartung und/oder Reinigung:

- Akku entfernen.
- Gerät abkühlen lassen.

Reinigungsübersicht

Bei Bedarf

Was?	Wie?
Gerät reinigen	► <i>Gerät reinigen</i> – S. 9
Schneidwerk ölen	Schneidwerk mit Pinsel reinigen. Anschließend das Schneidwerk von allen Seiten mit Öl einsprühen.

Gerät reinigen

- Groben Schmutz entfernen.
- Gerät mit einem leicht angefeuchteten Tuch abwischen.

Aufbewahrung, Transport

Aufbewahrung



GEFAHR! Verletzungsgefahr! Stellen Sie sicher, dass unbefugte Personen keinen Zugang zu dem Gerät haben!

- Schutzhülle auf Sägeschiene aufstecken.
- Lagern Sie das Gerät an einem trockenen, gut belüfteten Ort.

Transport

- Schutzhülle auf Schneidwerk aufstecken.
- Gerät gegen Verrutschen sichern.
- Beim Versand nach Möglichkeit die Originalverpackung verwenden.

Störungen und Hilfe

Wenn etwas nicht funktioniert...



GEFAHR! Verletzungsgefahr! Unsachgemäße Reparaturen können dazu führen, dass Ihr Gerät nicht mehr sicher funktioniert. Sie gefährden damit sich und Ihre Umgebung.

Offt sind es nur kleine Fehler, die zu einer Störung führen. Meistens können Sie diese leicht selbst beheben. Bitte sehen Sie zuerst in der folgenden Tabelle nach, bevor Sie sich an den Händler wenden. So ersparen Sie sich viel Mühe und eventuell auch Kosten.

Fehler/Störung	Ursache	Abhilfe
Gerät funktioniert nicht.	Akku nicht eingesteckt?	Akku einrasten.
	Akku entladen?	► <i>Akku laden</i> – S. 8.
	Akku defekt?	Händler kontaktieren.
	Gerät defekt?	

Können Sie den Fehler nicht selbst beheben, wenden Sie sich bitte direkt an den Händler. Beachten Sie bitte, dass durch unsachgemäße Reparaturen auch der Gewährleistungsanspruch erlischt und Ihnen ggf. Zusatzkosten entstehen.

Entsorgung

Gerät entsorgen

Das Symbol der durchgestrichenen Mülltonne bedeutet: Batterien und Akkus, Elektro- und Elektronikgeräte dürfen nicht in den Hausmüll. Sie können umwelt- und gesundheitsschädigende Stoffe enthalten.



Verbraucher sind verpflichtet, Elektro-Altgeräte, Gerätealtbatterien und Akkus getrennt vom Hausmüll über eine offizielle Sammelstelle zu entsorgen um eine sachgerechte Weiterverarbeitung zu gewährleisten. Die Rückgabe kann gemäß gesetzlicher Regelung kostenfrei z. B. über einen kommunalen Entsorgungsbetrieb oder über einen Händler erfolgen.

Batterien, Akkus und Lampen, die nicht fest in Elektro-Altgeräten verbaut sind und zerstörungsfrei entnommen werden können, müssen vor der Entsorgung entnommen und getrennt entsorgt werden. Lithiumbatterien und Akkupacks aller Systeme sind nur im entladenen Zustand



bei den Rücknahmestellen abzugeben. Die Batterien sind immer durch Abkleben der Pole vor Kurzschlüssen zu sichern.

Jeder Endnutzer ist selbst für die Löschung personenbezogener Daten auf den zu entsorgenden Altgeräten verantwortlich.

Verpackung entsorgen

Die Verpackung besteht aus Karton und entsprechend gekennzeichneten Kunststoffen, die wiederverwertet werden können.



- Führen Sie diese Materialien der Wiederverwertung zu.

Technische Daten

Artikelnummer	196270, 196271
Schnittlänge	520 mm
Max. Astdurchmesser	14 mm
Hubzahl	2200 min ⁻¹
Schalldruckpegel (L _{PA})*	79 dB(A) (K = 3 dB(A))
Schalleistungspegel (L _{WA})*	90 dB(A) (K = 3 dB(A))
Vibration**	< 2,5 m/s ² (K = 1,5 m/s ²)
Gewicht (ohne Akku)	2 kg
Max. Betriebsdauer bei vollem Akku	30 min
Akku-Ladestation	
Nennspannung	230 V~, 50 Hz
Ladespannung	20,9 V=
Ladestrom	2,4 A

Ladegerät	196264	196054, 196055
2 Ah-Akku (196051)		
Ladestrom	3 A	2,50 A
Ladezeit	45 min	60 min
4 Ah-Akku (196052)		
Ladestrom	4,30 A	2,50 A
Ladezeit	60 min	120 min
6 Ah-Akku (196263)		
Ladestrom	4,30 A	2,49 A
Ladezeit	90 min	180 min

Zubehör



Weitere Informationen zu passenden Akkus und Ersatzteilen des 1 Power-Systems erhalten Sie hier: siehe QR-Code

Artikelnummer	196270, 196271
Schutzklasse	II
Akku	
Akkutyp	Li-Ion
Nennspannung	
• maximal	20 V=
• nominal	18 V=
Kapazität	2000 mAh
Ladezeit	60 min

*) Die angegebenen Geräuschemissionswerte sind nach einem genormten Prüfverfahren gemessen worden und können zum Vergleich eines Elektrowerkzeugs mit einem anderen verwendet werden. Die angegebenen Geräuschemissionswerte können auch zu einer vorläufigen Einschätzung der Belastung verwendet werden. Ein Warnhinweis: Die Geräuschemissionen können während der tatsächlichen Benutzung des Elektrowerkzeugs von den Angabewerten abweichen, abhängig von der Art und Weise, in der das Elektrowerkzeug verwendet wird, insbesondere, welche Art von Werkstück bearbeitet wird. Es ist notwendig, Sicherheitsmaßnahmen zum Schutz des Bedieners festzulegen, die auf einer Abschätzung der Schwingungsbelastung während der tatsächlichen Benutzungsbedingungen beruhen (hierbei sind alle Anteile des Betriebszyklus zu berücksichtigen, beispielsweise Zeiten, in denen das Elektrowerkzeug abgeschaltet ist, und solche, in denen es zwar eingeschaltet ist, aber ohne Belastung läuft).

Angaben zur Geräuschemission gemäß Produktsicherheitsgesetz (ProdSG) bzw. EG-Maschinenrichtlinie: Der Schalldruckpegel am Arbeitsplatz kann 80 dB(A) überschreiten. In dem Fall sind Schallschutzmaßnahmen für den Bediener erforderlich (z.B. Tragen eines geeigneten und dafür vorgesehenen Gehörschutz sowie eine Einhaltung von regelmäßigen Pausen).

**) Der angegebene Schwingungsemissionswert ist nach einem genormten Prüfverfahren gemessen worden und kann zum Vergleich eines Werkzeugs mit einem anderen verwendet werden; Der angegebene Schwingungsemissionswert kann auch zu einer einleitenden Einschätzung der Aussetzung verwendet werden. Der Schwingungsemissionswert kann sich während der tatsächlichen Benutzung des Werkzeugs von dem Angabewert unterscheiden, abhängig von der Art und Weise, in der das Werkzeug verwendet wird; Versuchen Sie, die Belastung durch Vibrationen so gering wie möglich zu halten. Eine Maßnahme zur Verringerung der Vibrationsbelastung ist z. B. die Begrenzung der Arbeitszeit. Dabei sind alle Anteile des Betriebszyklus zu berücksichtigen (beispielsweise Zeiten, in denen das Werkzeug abgeschaltet ist, und solche, in denen es zwar eingeschaltet ist, aber ohne Belastung läuft). Ermittlung der Schwingungsemissionswerte nach EN 60745-1 & EN 60745-2-15.

Indice

Prima di cominciare...	11
Per la vostra sicurezza	11
Panoramica del Suo apparecchio	15
Utilizzo	15
Pulizia e manutenzione	16
Conservazione, trasporto	16
Guasti e assistenza	16
Smaltimento	16
Dati tecnici	17
Reclami per difetti	96

Prima di cominciare...

Utilizzo conforme alla destinazione d'uso

Questo apparecchio è esclusivamente per la tosatura di siepi, arbusti e cespugli all'aperto.

L'apparecchio può essere utilizzato solo su terreni privati.

Questo apparecchio non è destinato all'uso commerciale. Osservare le norme generali relative alla prevenzione degli incidenti e le indicazioni di sicurezza in dotazione.

Eseguire unicamente le attività descritte nel presente manuale di istruzioni. Qualsiasi altro impiego verrà considerato come un utilizzo improprio. Il produttore non risponde per eventuali danni derivanti da tale utilizzo.

Cosa significano i simboli usati?

Indicazioni di pericolo e note sono contraddistinte chiaramente nel manuale di istruzioni. Si utilizzano i simboli seguenti:



PERICOLO! Elevato pericolo di lesioni gravi o mortali! Situazione altamente pericolosa che può comportare lesioni gravi o mortali.



AVVERTENZA! Probabile pericolo di lesioni gravi o mortali! Situazione generalmente pericolosa che può comportare lesioni gravi o mortali.



ATTENZIONE! Potenziale pericolo di lesioni! Situazione pericolosa che può comportare lesioni.



AVVISO! Pericolo di danni all'apparecchio! Situazione che può comportare danni materiali.



Nota: Informazioni indicate per una migliore comprensione dei procedimenti.

Questi simboli indicano l'equipaggiamento di sicurezza personale necessario:



Per la vostra sicurezza

Precauzioni generali

- Per lavorare e gestire questo apparecchio in sicurezza è necessario che l'utilizzatore se ne serva per la prima volta dopo aver letto e ben compreso le presenti istruzioni per l'uso.
- In caso di vendita o di cessione dell'apparecchio, è indispensabile consegnare insieme anche le presenti istruzioni per l'uso.

Avvertenze generali sulla sicurezza per utensili elettrici



AVVERTENZA! Leggere tutte le avvertenze per la sicurezza, le indicazioni, le illustrazioni e i dati tecnici riportati sull'utensile elettrico. Eventuali errori nell'osservanza delle avvertenze per la sicurezza e delle seguenti indicazioni possono provocare scosse elettriche, incendi e/o gravi lesioni.

- **Conservare tutte le istruzioni per l'uso e le avvertenze di sicurezza per poterle consultare in futuro.** Il termine «utensile elettrico» utilizzato nelle presenti avvertenze per la sicurezza indica utensili azionati elettricamente (con cavo di rete) e tramite batteria (senza cavo di rete).

Sicurezza sul posto di lavoro

- **Mantenere sempre ben pulita e ordinata la zona di lavoro.** Il disordine o le zone di lavoro non illuminate possono comportare il verificarsi di incidenti.
- **Non lavorare con l'utensile elettrico in ambienti a rischio di esplosione in cui si trovano liquidi, gas o polveri infiammabili.** Gli utensili elettrici generano scintille che potrebbero incendiare la polvere o i vapori.
- **Tenere a debita distanza i bambini o comunque altre persone quando si utilizza l'utensile elettrico.** Una distrazione potrebbe far perdere il controllo dell'utensile elettrico.

Sicurezza elettrica

- **La spina dell'utensile elettrico deve essere adatta alla presa. Non modificare per nessun motivo la spina. Non utilizzare alcuna spina adattatrice insieme a utensili elettrici con messa a terra.** Le spine non modificate e le prese idonee riducono il rischio di una scossa elettrica.
- **Evitare il contatto fra corpo e superfici con messa a terra, quali tubature, riscaldamento, forni e frigoriferi.** Qualora il corpo subisse la messa a terra si incorre in un alto rischio di subire una scossa elettrica.
- **Non sottoporre gli utensili elettrici dalla pioggia.** La penetrazione d'acqua al loro interno aumenta la possibilità di scosse elettriche.
- **Non utilizzare erroneamente la linea di allacciamento, ad es. per trainare l'utensile elettrico, appenderlo oppure per scollegare la**

spina dalla presa di corrente. Tenere la linea di allacciamento lontano da fonti di calore, olio, bordi taglienti o da parti in movimento. Le linee di allacciamento danneggiate o attorcigliate aumentano il rischio di scosse elettriche.

- **Se si utilizza l'utensile elettrico all'aperto, utilizzare esclusivamente prolunge idonee per l'utilizzo in ambiente esterno.** L'impiego di prolunge per esterni riduce il pericolo di scossa elettrica.
- **Qualora sia inevitabile l'utilizzo dell'apparecchio in ambienti umidi, utilizzare un interruttore di corrente di dispersione.** L'uso di un interruttore di corrente di dispersione riduce il rischio di scosse elettriche.

Sicurezza delle persone

- **Lavorare con attenzione, prestare molta attenzione a ciò che si fa, lavorare assennatamente con l'utensile elettrico. Non utilizzare nessun utensile elettrico se si è stanchi o se si è sotto l'influsso di droghe, alcol o medicinali.** Un attimo di disattenzione durante l'uso dell'utensile elettrico potrebbe comportare severe lesioni.
- **Indossare sempre un equipaggiamento protettivo e, sempre, degli occhiali protettivo.** Indossare un equipaggiamento protettivo personale, quale la mascherina antipolvere, le scarpe antinfortunistiche, il casco protettivo o una protezione per l'udito, a seconda del tipo d'impiego dell'utensile elettrico, riduce il rischio di lesioni.
- **Evitare di mettere in funzione l'apparecchio involontariamente. Prima di collegare l'apparecchio all'alimentazione elettrica o alla batteria, prima di prenderlo in mano o portarlo su di sé, assicurarsi che sia spento.** Se mentre si tiene l'utensile elettrico, il dito poggia sull'interruttore oppure si collega l'utensile elettrico acceso all'alimentazione, si rischia di incorrere in incidenti.
- **Prima di accendere l'utensile elettrico, rimuovere tutti gli utensili di regolazione o le chiavi.** Un utensile o una chiave attaccato ad una parte in movimento dell'apparecchio può comportare lesioni.
- **Evitare di tenere una postura anomala. Assicurarsi quindi di mantenere una postura sicura e mantenere sempre un buon equilibrio.** In questo modo è possibile controllare meglio l'utensile elettrico qualora si dovessero verificare situazioni impreviste.
- **Indossare abiti idonei. Non indossare altri abiti o gioielli. Tenere i capelli e gli abiti lontano dalle parti in movimento.** Gli abiti larghi, i gioielli o i capelli lunghi possono venir catturati dalle parti in movimento.
- **Se è possibile montare dispositivi di aspirazione e raccolta della polvere, questi devono essere collegati e utilizzati correttamente.** L'uso di un aspiratore di polveri riduce i pericoli derivanti dalle polveri stesse.
- **È assolutamente sconsigliabile cedere a un senso di falsa sicurezza e non tenere conto delle norme di sicurezza per gli utensili elettrici, anche se si ha dimestichezza con l'utensile elettrico per averlo utilizzato molte volte.** Un comportamento negligente può portare a lesioni gravi in frazioni di secondo.

Uso e trattamento dell'utensile elettrico

- **Non sovraccaricare mai l'utensile elettrico. Usare l'utensile elettrico adatto per il lavoro che si deve svolgere.** Con l'utensile elettrico adatto si lavora meglio e in condizioni più sicure.
- **Non utilizzare mai un utensile che presenta un interruttore difettoso.** Un utensile elettrico che non si può accendere o spegnere correttamente è pericoloso e deve essere assolutamente riparato.
- **Prima di effettuare regolazioni all'utensile, sostituire componenti dell'utensile impiegato o riporre l'utensile elettrico, estrarre la spina dalla presa e/o estrarre la batteria rimovibile.** Questa misura precauzionale impedisce che l'utensile elettrico possa accendersi inavvertitamente.
- **Conservare gli utensili elettrici inutilizzati fuori dalla portata dei bambini. Non far utilizzare l'utensile elettrico da persone che non hanno familiarità con esso o che non hanno letto le presenti istruzioni.** Gli utensili elettrici sono pericolosi quando vengono utilizzati da persone inesperte.
- **Sottoporre ad accurata manutenzione gli utensili elettrici e gli utensili impiegati. Controllare che le parti mobili funzionino correttamente e che non si inceppino, che non vi siano componenti rotti o danneggiati e che le funzioni dell'apparecchio non siano compromesse. Prima di utilizzare l'apparecchio riparare le parti danneggiate.** La causa di molti incidenti va ricercata negli utensili elettrici sottoposti a cattiva manutenzione.
- **Tenere gli utensili di taglio sempre puliti ed affilati.** Gli utensili di taglio ben mantenuti, con bordi taglienti acuminati, si inceppano con minor frequenza e sono più facili da gestire.
- **Utilizzare gli utensili elettrici, gli accessori, gli utensili vari, ecc. conformemente alle presenti istruzioni per l'uso. Considerare sempre le condizioni di lavoro e l'attività che dovranno svolgere.** L'uso di utensili elettrici per scopi diversi da quelli previsti può comportare situazioni a rischio.
- **Mantenere le impugnature e le relative superfici asciutte e pulite da olio e grasso.** Impugnature e relative superfici scivolose non consentono di utilizzare l'utensile elettrico in sicurezza e compromettono il controllo dello stesso nelle situazioni impreviste.

Uso e trattamento dell'utensile a batteria ricaricabile

- **Ricaricare la batteria unicamente con cariche batterie del tipo raccomandato dal produttore.** Un caricabatterie progettato per un tipo specifico di batteria può causare un rischio di incendio se utilizzato con batterie di altro tipo.
- **Utilizzare solamente batterie idonee negli elettrodomestici.** L'uso di altre batterie potrebbe provocare lesioni e incendi.

- **Quando non usata, mantenere la batteria lontana da graffette, monete, chiavi, aghi, viti o altri oggetti metallici di piccole dimensioni che potrebbero provocare un cortocircuito dei contatti.** Un eventuale cortocircuito tra i contatti della batteria potrebbe provocare scottature o incendi.
- **In caso di utilizzo improprio, dalla batteria può fuoriuscire del liquido. Evitare il contatto con questo liquido. In caso di contatto accidentale, lavare con acqua. Qualora il liquido entri in contatto con gli occhi, richiedere immediata assistenza medica.** Il liquido fuoriuscito dalla batteria può provocare irritazioni cutanee ed ustioni.
- **Non utilizzare una batteria danneggiata o alterata.** Le batterie danneggiate o alterate possono avere un comportamento imprevedibile e causare incendi, esplosioni o lesioni.
- **Non esporre la batteria a fiamme o a temperature eccessive.** Le fiamme o le temperature superiori a 130 °C possono provocare un'esplosione.
- **Seguire tutte le istruzioni per la carica e non caricare mai la batteria o l'utensile al di fuori dell'intervallo di temperatura specificato nelle istruzioni per l'uso.** La carica errata o al di fuori dell'intervallo di temperatura approvato può distruggere la batteria e aumentare il rischio di incendio.
- **Utilizzare la batteria solo per prodotti del produttore.** Soltanto in questo modo la batteria verrà protetta da pericolosi sovraccarichi.

Assistenza

- **Far riparare l'utensile elettrico esclusivamente da personale qualificato. Utilizzare inoltre solo ricambi originali.** Solo in questo modo è possibile garantire la sicurezza dell'utensile elettrico.
- **Non sottoporre mai a manutenzione le batterie danneggiate.** Tutti gli interventi di manutenzione sulle batterie devono essere eseguiti esclusivamente dal produttore o dai centri di assistenza autorizzati.
- **Non aprire la batteria.** Se sottoposta a interventi dannosi, la batteria può essere danneggiata.
- **Non esporre la batteria a fonti di calore, fuoco, acqua e umidità.** Pericolo di esplosione.
- **In caso di danni o di utilizzo improprio della batteria, vi è rischio di fuoriuscita di vapori. La batteria può incendiarsi o esplodere.** Far entrare aria fresca nell'ambiente e contattare un medico in caso di malessere. I vapori possono irritare le vie respiratorie.
- **Qualora si utilizzino oggetti appuntiti, come ad es. chiodi o cacciaviti, oppure se si esercita forza dall'esterno, la batteria potrebbe danneggiarsi.** Potrebbe verificarsi un cortocircuito interno e la batteria potrebbe incendiarsi, emettere fumo, esplodere o surriscaldarsi.
- **Proteggere la batteria dal calore, ad esempio anche da irradiazione solare continua, fuoco, sporcizia, acqua ed umidità.** Sussiste il pericolo di esplosioni e cortocircuito.

Indicazioni di sicurezza per caricabatterie

- **Tenere il caricabatterie lontano da pioggia e umidità.** Se penetra dell'acqua in un caricabatterie vi è il rischio di una scossa elettrica.
- **Tenere pulito il caricabatterie.** La presenza di impurità comporta il pericolo di folgorazione.
- **Prima di ogni utilizzo controllare il caricabatterie, il cavo e la spina.** Non utilizzare il caricabatterie se presenta dei danni.
- **Non aprire autonomamente il caricabatterie e farlo riparare da personale qualificato e utilizzando solo pezzi di ricambio originali.** I caricabatterie, i cavi e le spine danneggiati aumentano il rischio di folgorazione.
- **Non utilizzare i caricabatterie su superfici facilmente infiammabili (p.es. carta, prodotti tessili ecc.) o in ambienti infiammabili.** Il riscaldamento del caricabatterie dovuto alla ricarica comporta un pericolo d'incendio.
- **Sorvegliare i bambini e assicurarsi che non giochino con il caricabatterie. Bambini o persone con limitazioni mentali o fisiche possono utilizzare il caricabatterie solo sotto sorveglianza o se sono stati istruiti riguardo all'uso.** Un addestramento dettagliato limita l'uso errato e le lesioni.

Indicazioni di sicurezza per tagliasiepi

- **Tenere la lama lontano dalle parti del corpo. Non tentare mai di rimuovere le parti tagliate o tener saldo il materiale da tagliare mentre la lama è in movimento.** Le lame continuano a muoversi anche dopo aver azionato l'interruttore di spegnimento. Un momento di disattenzione nell'uso del tagliasiepi può causare gravi lesioni.
- **Trasportare il tagliasiepi per l'impugnatura con le lame ferme e tenendo le dita lontane dagli interruttori.** Trasportare il tagliasiepi in modo corretto riduce il rischio di azionarlo accidentalmente e di conseguenti lesioni causate dalla lama.
- **Quando si trasporta o si ripone il tagliasiepi, posizionare sempre la copertura sulle lame.** Un uso corretto del tagliasiepi riduce il rischio di lesioni causate dalla lama.
- **Assicurarsi che tutti gli interruttori siano spenti e che la batteria sia rimossa o scollegata quando si rimuovono i residui di taglio o si eseguono operazioni di manutenzione.** L'eventuale accensione involontaria del tagliasiepi mentre si rimuovono gli sfalci o si eseguono operazioni di manutenzione può causare gravi lesioni.
- **Assicurarsi che tutti gli interruttori siano spenti e che sia attivato il blocco dell'alimentazione quando si rimuovono i residui di taglio o si eseguono operazioni di manutenzione.** L'eventuale accensione involontaria del tagliasiepi mentre si rimuovono gli sfalci o si eseguono operazioni di manutenzione può causare gravi lesioni.
- **Poiché la lama potrebbe entrare in contatto con cavi non visibili, tenere il tagliasiepi solo per le superfici isolate dell'impugnatura.** Il contatto delle lame con un cavo elettrico sotto tensione può mettere sotto tensione le parti metalliche e provocare una scossa elettrica.

- **Tenere i cavi lontano dall'area di taglio.** I cavi possono essere nascosti in siepi e cespugli e tagliati accidentalmente dalla lama.
- **Non utilizzare il tagliasepi in caso di maltempo, soprattutto se vi è un rischio di fulmini.** In questo modo si riduce il rischio di fulminazione.

Indicazioni di sicurezza supplementari

- Questo dispositivo non è concepito per essere utilizzato da persone (inclusi i bambini) con limitazioni fisiche, psichiche o sensoriali o prive di esperienza o conoscenze riguardo all'uso del dispositivo stesso, a meno che non siano sorvegliate da una persona responsabile per la loro sicurezza o non vengano istruite da essa sull'uso corretto del dispositivo.
- I bambini dovrebbero essere tenuti lontani, per non farli giocare con il dispositivo.
- Le istruzioni d'uso devono essere sempre a portata di mano.
- **Utilizzare solo accessori appositamente previsti e raccomandati dal costruttore per questo utensile elettrico.** Il fatto che l'accessorio possa essere fissato all'utensile elettrico, non garantisce un utilizzo sicuro dello stesso.
- **Non utilizzare mai l'utensile elettrico con il cavo di alimentazione danneggiato. Non toccare mai un cavo di alimentazione danneggiato e staccare immediatamente la spina dalla presa di corrente.** I cavi danneggiati aumentano il rischio di scosse elettriche.
- **Evitare un riavviamento incontrollato.** Spegnerne l'apparecchio in caso di un'interruzione dell'alimentazione, ad esempio, mancanza di corrente, oppure staccare la spina dalla presa di corrente.
- **Durante il lavoro si raccomanda di mantenere sempre ben fermo l'utensile elettrico con due mani e assumere una posizione sicura.** Utensile elettrico viene condotto con sicurezza con due mani.
- **Mantenere le impugnature asciutte e pulite dal grasso.** Le impugnature scivolose possono causare degli infortuni.
- **Osservare sempre le normative nazionali e internazionali in vigore e inerenti alla sicurezza, alla salute e al lavoro.** Prima di iniziare i lavori, informarsi sulle prescrizioni vigenti presso il luogo d'intervento dell'apparecchio.
- **Non lasciare in giro utensili, oggetti o cavi nella zona di lavoro dell'apparecchio.** Inciampando sull'utensile elettrico si rischia di subire lesioni.
- Assicurarsi che durante l'uso dell'apparecchio siano montati tutti i dispositivi di protezione e tutte le impugnature.
- Non cercare mai di mettere in servizio un apparecchio montato in modo incompleto o a cui sono state effettuate modifiche non consentite.
- Ispezionare attentamente la siepe da tagliare e rimuovere tutti i cavi e altri detriti.
- Prima di posare l'utensile elettrico, attendere che si sia fermato.
- Attenzione mentre si indietreggia. Pericolo di inciampare!

- Si osservi che i componenti mobili possono trovarsi anche dietro i fori di ventilazione e scarico.
- I simboli presenti sul Suo apparecchio non possono essere rimossi o coperti. Indicazioni non più leggibili sull'apparecchio devono essere sostituite subito.



Prima della messa in funzione leggere le istruzioni per l'uso ed attenervi con cura.



Proteggere l'apparecchio dall'umidità. Conservare in luogo asciutto.



Ricaricare la batteria solo in locali chiusi.



Non smaltire la batteria tra i rifiuti domestici!



Non smaltire la batteria nelle falde acquifere!



Non bruciare la batteria!



Non esporre la batteria all'irradiazione solare o a temperature eccessive!

Pericolo a causa delle vibrazioni



ATTENZIONE! Rischio di lesioni a causa delle vibrazioni! Le vibrazioni possono causare, soprattutto nelle persone con disturbi alla circolazione sanguigna, danni ai vasi sanguigni o ai nervi.

Se si riscontrano i seguenti sintomi, interrompere immediatamente il lavoro e consultare un medico: torpore in parti del corpo, perdita di sensibilità, prurito, trafitture, dolore, cambiamenti del colore della pelle.

Il valore di vibrazione indicato nei dati tecnici rappresenta gli impieghi principali dell'attrezzo. La vibrazione effettivamente presente durante l'uso può risultare diversa in base ai seguenti fattori:

- impiego non appropriato;
- inserti non appropriati;
- materiale non appropriato;
- manutenzione insufficiente.

Si possono ridurre considerevolmente i rischi attenendosi alle seguenti indicazioni:

- Eseguire la manutenzione dell'attrezzo attenendosi alle indicazioni riportate nelle istruzioni per l'uso.
- Evitare di lavorare a temperature troppo basse.
- Mantenere caldo il corpo e in particolare le mani durante la stagione fredda.
- Fare pause frequenti durante le quali si devono tenere le mani in movimento per stimolare l'irrorazione sanguigna.

Dotazione personale di protezione



Indossare occhiali protettivi



Indossare cuffie di protezione acustica



Indossare scarpe antinfortunistiche



Indossare i guanti protettivi



Indossare indumenti stretti e aderenti

Panoramica del Suo apparecchio



Nota: L'aspetto reale dell'apparecchio può essere diverso da quanto riportato nelle illustrazioni.

► P. 3, punto 1

1. Dispositivo di taglio
2. Protezione delle mani
3. Impugnatura anteriore
4. Sicura
5. Impugnatura posteriore
6. Interruttore I/O
7. Batteria (solo 196271)

► P. 3, punto 2

8. Indicazione capacità residua
9. Tasto per indicazione della capacità
10. Pulsante di bloccaggio
11. Spie di controllo
12. Basetta di ricarica batteria (solo 196271)

Dotazione

- Istruzioni per l'uso
- Cesoia a batteria
- Batteria (solo 196271)
- Basetta di ricarica batteria (solo 196271)
- Protezione lama

Utilizzo



Caricamento della batteria



ATTENZIONE! Pericolo di lesioni! Attenersi alle informazioni sulla sicurezza sull'utilizzo delle batterie ricaricabili.



AVVISO! Pericolo di danni all'apparecchio! Non scaricare completamente la batteria.



AVVISO! Pericolo di danni all'apparecchio! Dopo lo spegnimento automatico dell'apparecchio non si deve premere ulteriormente l'interruttore ON/OFF



Nota: La batteria agli ioni di litio può essere ricaricata in qualsiasi momento senza per questo ridurre la durata utile. L'interruzione della ricarica non danneggia la batteria.



Nota: Quando la batteria è completamente carica, la basetta di ricarica commuta automaticamente alla carica di mantenimento. La batteria può rimanere sempre sulla basetta di ricarica.

Prima della prima accensione è necessario caricare la batteria (tempo di ricarica: ► *Dati tecnici* – p. 17).

- Premere il pulsante di bloccaggio (10) e togliere la batteria dall'apparecchio.
- Inserire la batteria nella basetta di ricarica.
- Inserire la spina della basetta di ricarica nella presa di corrente.

Lo stato di ricarica viene indicato dalle spie di controllo (11).

- Inserire la batteria nell'apparecchio e lasciarla scattare in posizione.

Controllare la capacità residua della batteria

- Premere il pulsante (9).

La capacità residua della batteria viene indicata dalle spie di controllo (8).

Controllare prima di avviare!



PERICOLO! Attenzione, pericolo di ferimento! L'apparecchio può essere messo in funzione solo se non sono stati trovati difetti. Se una parte è difettosa deve essere assolutamente sostituita prima del prossimo utilizzo.

Controlli i dispositivi di sicurezza e che l'apparecchio sia sicuro:

- controlli che tutte le parti siano stabili.
- Controlli se vi sono difetti visibili: parti rotte, lacerazioni etc.

Tagliare le siepi



AVVISO! Pericolo di danni all'apparecchio! Nella zona delle staccionate lavorare con un'attenzione particolare!

Se la parte da tagliare, il filo di recinzione o altro si blocca nel dispositivo di taglio, spegnere subito l'apparecchio.

- Togliere la protezione delle lame.
- P. 3, punto 1
- Accensione: Premere il blocco d'azionamento (4) e contemporaneamente l'interruttore ON/OFF (6). Non inserire con la punta nella siepe.
- Spegnimento: Rilasciare l'interruttore ON/OFF (6).
- Dopo lo spegnimento attendere che le lame si siano fermate.
- Applicare la protezione delle lame.

Indicazioni per il taglio di siepi



AVVISO! Pericolo di danni all'ambiente! I lavori con la taglia siepi non devono essere svolti durante i comuni orari di silenzio.

Prima di tagliare una siepe si deve controllare che non vi siano uccelli al suo interno.

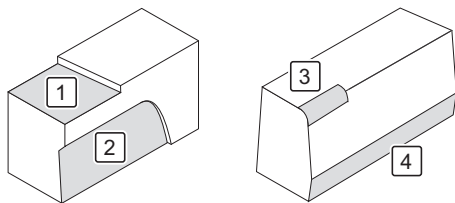

1. Tagliare la siepe all'altezza desiderata.
2. Per la potatura curativa potare la siepe dal basso verso l'alto a trapezio.
3. Arrotondare i bordi superiori della siepe.
4. Rifilare leggermente il settore del suolo della siepe.

Pulizia e manutenzione



PERICOLO! Pericolo di lesioni! Prima di ogni intervento di manutenzione e/o di pulizia:

- Rimuovere la batteria.
- Lasciar raffreddare l'apparecchio.

Panoramica della pulizia

In caso di bisogno

Cosa?	Come?
Pulire l'apparecchio	► <i>Pulire l'apparecchio – p. 16</i>
Lubrificazione delle lame	Pulire le lame con un pennello. Infine spruzzare dell'olio sulle lame da ogni lato.

Pulire l'apparecchio

- Rimuovere lo sporco grosso.

Errore/guasto	Causa	Rimedio
L'apparecchio non funziona.	Batteria non posizionata correttamente in sede?	Far scattare in sede la batteria.
	Accumulatore scarico?	► <i>Caricamento della batteria – p. 15.</i>
	Batteria difettosa?	Contattare il rivenditore.
	L'apparecchio è difettoso?	

Se non si è in grado di eliminare l'errore da soli, si prega di rivolgersi direttamente al rivenditore. Le riparazioni inappropriate invalidano la garanzia e possono causare costi aggiuntivi a suo carico.

Smaltimento

Smaltimento dell'apparecchio

Il simbolo del bidone della spazzatura barrato vuol dire che: batterie e accumulatori, apparecchiature elettriche ed elettroniche non vanno smaltiti nei rifiuti domestici. Questi potrebbero contenere sostanze dannose per l'ambiente e la salute.

I consumatori hanno l'obbligo di differenziare le apparecchiature elettroniche, le batterie vecchie delle apparecchiature e gli accumulatori dai rifiuti domestici e di smaltirle presso il centro di raccolta ufficiale per garantire un riutilizzo consono. In conformità con le disposizioni di legge, la restituzione può essere



- Passare sull'apparecchio un panno leggermente inumidito.

Conservazione, trasporto

Conservazione



PERICOLO! Pericolo di infortuni! Si assicuri che le persone non autorizzate non abbiano accesso all'apparecchio!

- Applicare l'involucro protettivo sui binari sega.
- Metta l'apparecchio in un posto asciutto e ben areato.

Trasporto

- Applicare l'involucro protettivo sul dispositivo di taglio.
- Assicurare l'apparecchio contro lo scivolamento.
- Quando si spedisce, se possibile, utilizzare l'imballo originale.

Guasti e assistenza

Se qualcosa non funziona...



PERICOLO! Pericolo di lesioni! Le riparazioni inappropriate mettono a repentaglio la sicurezza del vostro apparecchio. In questo modo mettete in pericolo voi stessi e ciò che vi circonda.

Spesso sono solo piccoli difetti che portano a un guasto. Di solito essi possono essere risolti facilmente dall'utente stesso. Si prega di controllare nella seguente tabella prima di rivolgersi al rivenditore. In tal modo si risparmiano molta fatica ed anche eventuali spese.

effettuata gratuitamente, ad esempio attraverso un'azienda di smaltimento dei rifiuti urbani o tramite un rivenditore.

Batterie, accumulatori e lampade non integrati in modo fisso nelle apparecchiature elettriche da smaltire, vanno tolti prima dello smaltimento e smaltiti separatamente. Le batterie al litio e gli accumulatori di tutti i sistemi vanno consegnati scarichi ai punti di raccolta. Le batterie vanno sempre assicurate da possibili cortocircuiti applicando del nastro adesivo sui poli.

L'utente finale è responsabile della cancellazione dei dati personali dalle apparecchiature da smaltire.

Smaltimento dell'imballaggio

L'imballaggio è composto da cartone e particolari in plastica adeguatamente contrassegnati per essere riciclati.

- Si raccomanda di inviare questi materiali al riciclaggio.



Dati tecnici

Codice articolo 196270, 196271

Lunghezza di taglio	520 mm
Diametro max. del ramo	14 mm
Corsa	2200 min ⁻¹
Livello di pressione sonora (L _{PA})*	79 dB(A) (K = 3 dB(A))
Livello di potenza sonora (L _{WA})*	90 dB(A) (K = 3 dB(A))
Vibrazione**	< 2,5 m/s ² (K = 1,5 m/s ²)
Peso (senza batteria)	2 kg
Max. durata di esercizio con batteria completamente carica	30 min

Basetta di ricarica batteria

Tensione nominale	230 V~, 50 Hz
Tensione di ricarica	20,9 V=
Corrente di ricarica	2,4 A
Classe di isolamento	II

Batteria

Tipo di batteria	Li-Ion
Tensione nominale	
• massimo	20 V=
• nominale	18 V=

Caricabatterie

Batteria da 2 Ah (196051)

Corrente di ricarica	3 A	2,50 A
Tempo di ricarica	45 min	60 min

Batteria da 4 Ah (196052)

Corrente di ricarica	4,30 A	2,50 A
Tempo di ricarica	60 min	120 min

Batteria da 6 Ah (196263)

Corrente di ricarica	4,30 A	2,49 A
Tempo di ricarica	90 min	180 min

Accessori



Per altre informazioni sulle batterie e sui ricambi adeguati del 1 Power Systems consultare qui: vedi codice QR

Codice articolo 196270, 196271

Capacità	2000 mAh
Tempo di ricarica	60 min

* I valori d'emissione sonora indicati sono stati rilevati secondo un metodo di controllo normalizzato e si possono utilizzare per confrontare un utensile elettrico con un altro. I valori d'emissione sonora indicati si possono usare anche per una valutazione preliminare del carico. Un avvertimento: Le emissioni sonore durante l'effettivo utilizzo dell'utensile elettrico possono variare rispetto ai valori indicati a seconda del modo in cui l'utensile elettrico viene utilizzato, e in particolare del tipo di pezzo che viene lavorato. È necessario stabilire delle misure di protezione per l'operatore basate su una valutazione del carico da vibrazioni durante le condizioni di utilizzo effettive (in proposito è necessario considerare tutte le componenti del ciclo di funzionamento, ad esempio il tempo per cui l'utensile elettrico è spento e quello per cui è acceso ma funziona senza carico).

Informazioni sulle emissioni acustiche in conformità alla legge sulla sicurezza dei prodotti (ProdSG) e alla direttiva macchine CE: il livello di pressione sonora sul luogo di lavoro può essere maggiore di 80 dB(A). In questo caso, sono necessarie misure di protezione dal rumore per l'operatore (ad esempio, indossare adeguate e apposite protezioni dell'udito e fare pause regolari).

** Il valore d'emissione dell'oscillazione indicato è stato rilevato secondo un metodo di controllo normalizzato e si può utilizzare per confrontare un utensile con un altro. Il valore d'emissione dell'oscillazione indicato si può utilizzare anche per stimare inizialmente la sospensione. Il valore d'emissione dell'oscillazione durante l'uso effettivo dell'utensile può differire dal valore indicato a seconda del modo DIN cui viene utilizzato l'utensile. Cercare di mantenere al minimo possibile le sollecitazioni dovute alle vibrazioni. Ad esempio, per ridurre le sollecitazioni dovute alle vibrazioni si può ridurre la durata del tempo di lavoro. Si devono considerare tutte le parti del ciclo di lavoro (ad esempio i tempi nei quali l'utensile è spento e quelli in cui, anche se è acceso, non funziona sotto carico). Rilevamento dei valori di emissione dell'oscillazione secondo EN 60745-1 & EN 60745-2-15.

Table des matières

Avant de commencer...	18
Pour votre sécurité	18
Aperçu de votre machine	22
Utilisation	22
Nettoyage et entretien	23
Entreposage, transport	23
Pannes et solutions	23
Mise au rebut	23
Spécifications techniques	24
Réclamations	96

Avant de commencer...

Utilisation conforme

Cet appareil est exclusivement destiné à la coupe périodique de haies, arbustes et buissons en plein air.

Cet appareil ne doit être utilisé que sur des terrains privés.

L'objet n'est pas conçu pour une utilisation commerciale. Les directives généralement reconnues en matière de prévention des accidents et les consignes de sécurité jointes doivent impérativement être respectées.

Réalisez uniquement des activités qui sont décrites dans ce mode d'emploi. Toute autre utilisation est une utilisation non conforme et non autorisée. Le fabricant décline toute responsabilité pour les dommages en résultant.

Signification des symboles utilisés

Les mises en garde contre des dangers éventuels et les consignes de sécurité sont distinctement identifiables dans le mode d'emploi. Les symboles suivants seront utilisés :



DANGER ! Danger de mort ou risque de blessure immédiat ! Situation dangereuse directe qui a pour conséquence de graves blessures ou la mort.



AVERTISSEMENT ! Danger de mort ou risque de blessure probable ! Situation dangereuse générale qui peut avoir pour conséquence de graves blessures ou la mort.



ATTENTION ! Éventuelle risque de blessure ! Situation dangereuse qui peut avoir des blessures pour conséquence.



AVIS ! Risque de dommages matériels ! Situation qui peut avoir des dommages matériels pour conséquence.



Remarque : Informations qui aident à une meilleure compréhension des opérations.

Ces symboles signifient que le port d'un équipement de protection individuelle est indispensable :



Pour votre sécurité

Consignes générales de sécurité

- Pour garantir une utilisation sûre de cet appareil, l'utilisateur doit avoir lu et compris le présent mode d'emploi avant la première mise en service de l'appareil.
- Si vous vendez ou donnez l'appareil à un tiers, remettez-lui toujours le manuel d'utilisation correspondant.

Consignes de sécurité générales pour appareils électriques



AVERTISSEMENT ! Lisez toutes les informations de sécurité, les instructions, les illustrations et les données techniques fournies avec cet outil électrique. Le non-respect des consignes de sécurité et des instructions suivantes peut causer un choc électrique, un incendie et/ou des blessures graves.

- **Conservez toutes les consignes de sécurité et instructions afin de pouvoir vous y référer ultérieurement.** Le terme « outil électrique » utilisé dans les consignes de sécurité se rapporte aux outils électriques fonctionnant sur secteur (avec câble secteur) et aux outils électriques alimentés par des accus (sans câble secteur).

Sécurité du lieu de travail

- **Maintenez votre lieu de travail propre et rangé et veillez à un bon éclairage.** Des zones de travail en désordre ou mal éclairées peuvent être la cause d'accidents.
- **Ne travaillez pas avec l'appareil électrique dans un environnement présentant des risques d'explosion dans lequel se trouvent des liquides, gaz ou poussières inflammables.** Les appareils électriques génèrent des étincelles risquant d'enflammer la poussière ou les vapeurs.
- **Gardez les enfants et autres personnes à distance de l'appareil électrique pendant son utilisation.** Vous risquez que l'outil électrique devienne incontrôlable si vous ne faites pas preuve de vigilance.

Sécurité électrique

- **La fiche de raccordement de l'appareil électrique doit être appropriée à la prise. La fiche ne doit être modifiée d'aucune manière. N'utilisez pas d'adaptateur avec des appareils électriques mis à la terre.** Les fiches non modifiées et les prises adéquates réduisent le risque de choc électrique.
- **Évitez un contact physique avec les surfaces mises à la terre telles que tuyaux, chauffages, cuisinières et frigos.** Il existe un risque accru de choc électrique si votre corps est relié à la terre.
- **N'exposez pas les appareils électriques à la pluie ou à l'humidité.** La pénétration d'eau dans un appareil électrique augmente le risque de choc électrique.

- **N'utilisez pas le câble de raccordement à d'autres fins, pour porter l'appareil électrique, le suspendre ou pour retirer la fiche de la prise. Gardez le câble de raccordement loin de la chaleur, des huiles, des arêtes coupantes ou des pièces en mouvement.** Les câbles de raccordement endommagés ou enchevêtrés augmentent le risque d'électrocution.
- **Si vous travaillez en plein air avec un outil électrique, n'utilisez que des rallonges adaptées à l'extérieur.** L'utilisation d'une rallonge appropriée pour l'extérieur réduit le risque de choc électrique.
- **S'il n'est pas possible d'éviter d'employer l'appareil électrique dans un environnement humide, utilisez un disjoncteur différentiel.** L'utilisation d'un disjoncteur différentiel réduit le risque de choc électrique.

Sécurité des personnes

- **Soyez prudent, surveillez ce que vous faites et faites preuve de bon sens lorsque vous travaillez avec un appareil électrique. N'utilisez pas d'appareil électrique si vous êtes fatigué ou sous l'influence de drogues, d'alcool ou de médicaments.** Un moment d'inattention en utilisant l'appareil électrique peut provoquer des blessures graves.
- **Portez un équipement de protection personnelle et portez toujours des lunettes de protection.** Le port d'un équipement de protection personnelle, tel que masque antipoussière, chaussures de sécurité antidérapantes, un casque ou une protection auditive, selon le type et l'utilisation de l'appareil électrique, réduit le risque de blessures.
- **Évitez une mise en service involontaire. Assurez-vous que l'appareil électrique est éteint avant de le raccorder à l'alimentation et/ou aux accus, de le prendre dans les mains ou de le porter.** Le fait d'avoir le doigt sur l'interrupteur pendant que vous portez l'outil électrique ou de brancher l'appareil à l'alimentation quand il est activé peut provoquer des accidents.
- **Retirez les outils de réglage ou les clés avant d'allumer l'appareil électrique.** Un outil ou une clé se trouvant sur un élément rotatif de l'appareil peut entraîner des blessures.
- **Évitez une position anormale de votre corps. Veillez à avoir une position stable et gardez toujours votre équilibre.** Vous pouvez ainsi mieux contrôler l'appareil électrique dans des situations inattendues.
- **Portez des vêtements appropriés. Ne portez pas de vêtements vastes ni de bijoux. Gardez cheveux et vêtements éloignés des pièces en mouvement.** Vêtements lâches, bijoux ou cheveux longs peuvent être happés par les pièces en mouvement.
- **Si des dispositifs d'extraction et de collecte des poussières peuvent être installés, connectez-les et utilisez-les correctement.** L'utilisation d'un dispositif d'aspiration des poussières peut réduire les risques dus à la poussière.
- **Ne vous laissez pas bercer par un faux sentiment de sécurité et n'ignorez pas les règles de sécurité relatives aux outils électriques,**

même si vous connaissez bien l'outil électrique après l'avoir utilisé de nombreuses fois. Des actions imprudentes peuvent entraîner des blessures graves en quelques fractions de seconde.

Utilisation et maniement de l'appareil électrique

- **Ne soumettez pas l'appareil électrique à des surcharges. Utilisez l'outil électrique désigné pour votre travail.** Vous travaillez mieux et plus sûrement avec l'appareil électrique adéquat dans la plage de puissance indiquée.
- **N'utilisez pas d'appareil électrique dont l'interrupteur est défectueux.** Un appareil électrique qu'il n'est plus possible d'allumer ou d'éteindre est dangereux et doit être réparé.
- **Débranchez l'outil électrique et/ou retirez une batterie amovible avant d'effectuer tout réglage, de changer des pièces de l'outil ou de ranger l'outil.** Ces mesures de précaution évitent le démarrage involontaire de l'appareil électrique.
- **Gardez les appareils électriques non utilisés hors de portée des enfants. Ne laissez pas des personnes qui ne sont pas familiarisées avec l'outil électrique ou qui n'ont pas lu ces instructions.** Les appareils électriques sont dangereux lorsqu'ils sont utilisés par des personnes inexpérimentées.
- **Entretenez soigneusement vos outils électriques ou l'outil insérable. Contrôlez si les parties mobiles fonctionnent correctement et ne coïncent pas, si des pièces sont cassées ou endommagées de sorte que le fonctionnement de l'appareil électrique s'en trouve altéré. Faites réparer les pièces endommagées avant d'utiliser l'appareil.** De nombreux accidents sont causés par des appareils électriques mal entretenus.
- **Veillez à ce que les outils de coupe soient bien affûtés et propres.** Les outils de coupe entretenus soigneusement avec des arêtes tranchantes se coincent moins souvent et sont plus faciles à guider.
- **Utilisez l'appareil électrique, les accessoires, etc. conformément aux instructions. Tenez compte des conditions de travail et du travail à effectuer.** L'utilisation d'appareils électriques à d'autres fins que celles prévues peut mener à des situations dangereuses.
- **Veillez à ce que les poignées et les surfaces de préhension restent sèches, propres et sans traces de graisse ou d'huile.** Les poignées et surfaces de préhension glissantes ne permettent pas d'utiliser et de contrôler l'outil électrique en toute sécurité dans des situations imprévues.

Utilisation et maniement de l'appareil à piles rechargeables

- **Ne chargez les accus qu'avec des chargeurs recommandés par le fabricant.** Un chargeur adapté à un certain type d'accus peut présenter un risque d'incendie s'il est utilisé avec d'autres accus.

- **Aussi, n'utilisez que les piles rechargeables prévues dans les appareils électriques.** L'utilisation d'autres piles rechargeables peut entraîner des risques de blessure et d'incendie.
- **Tenez les piles rechargeables non utilisées à l'écart de trombones, de pièces de monnaie, de clés, d'épingles, de vis ou d'autres petites pièces métalliques pouvant entraîner un court-circuit des contacts.** Un court-circuit entre les contacts des piles peut entraîner des risques de brûlure ou d'incendie.
- **En cas d'utilisation non conforme, du liquide peut s'échapper de l'accu. Évitez tout contact avec le liquide. En cas de contact accidentel, rincez à l'eau. Si du liquide entre en contact avec les yeux, demandez en plus une aide médicale.** Le liquide s'échappant des piles peut provoquer des irritations cutanées et des brûlures.
- **N'utilisez pas un accu endommagé ou modifié.** Des accus endommagés ou modifiés peuvent avoir un comportement imprévisible et entraîner un incendie, une explosion ou un risque de blessure.
- **N'exposez pas un accu au feu ou à des températures élevées.** Le feu ou des températures supérieures à 130 °C peuvent provoquer une explosion.
- **Respectez toutes les consignes de charge et ne rechargez jamais l'accu ou l'outil sans fil en dehors de la plage de températures indiquée dans le manuel d'utilisation.** Une recharge incorrecte ou en dehors de la plage de températures autorisée peut détruire l'accu et augmenter le risque d'incendie.
- **N'utilisez l'accu qu'avec des produits du fabricant.** Tout risque de surcharge dangereuse sera alors exclu.

Entretien

- **Faites réparer votre appareil électrique uniquement par un personnel spécialisé qualifié et uniquement avec des pièces de rechange d'origine.** Il est ainsi sûr que la sécurité de l'appareil électrique est maintenue.
- **Ne procédez jamais à la maintenance d'accus endommagés.** Toutes les opérations de maintenance sur les accus doivent être réalisées uniquement par le fabricant ou par des centres de service clients habilités.
- **N'ouvrez pas l'accumulateur.** Suite à des interventions non conformes, l'accu peut être endommagé.
- **N'exposez pas l'accu à la chaleur, au feu, à l'eau et à l'humidité.** Risque d'explosion.
- **Si l'accu est endommagé ou utilisé de manière non conforme, des vapeurs peuvent s'échapper. L'accu peut brûler ou exploser.** Ventilez le local et consultez un médecin en cas de malaise. Les vapeurs peuvent entraîner des irritations des voies respiratoires.
- **Les objets pointus comme un clou ou un tournevis et le fait d'exercer une force extérieure sur le boîtier risque d'endommager l'accu.** Il peut en résulter un court-circuit interne et l'accu risque de s'enflammer, de dégager des fumées, d'exploser ou de surchauffer.

- **Conservez la batterie à l'abri de la chaleur, en la protégeant p.ex. de l'ensoleillement direct, du feu, de la saleté, de l'eau et de l'humidité.** Il existe un risque d'explosion et de courts-circuits.

Consignes de sécurité pour les chargeurs

- **Maintenez le chargeur à l'écart de la pluie et de l'humidité.** La pénétration d'eau dans un chargeur accroît le risque d'un choc électrique.
- **Maintenez le chargeur dans un état propre.** Risque de choc électrique par un encrassement.
- **Avant chaque utilisation, contrôlez le chargeur, le câble et la prise.** N'utilisez pas le chargeur lorsque vous constatez des détériorations.
- **N'ouvrez pas le chargeur de votre propre chef ; laissez uniquement réparer l'appareil par du personnel professionnel qualifié et uniquement avec des pièces de rechange d'origine.** Les chargeurs, câbles et prises endommagés accroissent le risque d'électrocution.
- **N'exploitez pas le chargeur sur un support facilement inflammable (comme du papier, des textiles, etc.) ou dans un environnement combustible.** Risque d'incendie en raison du réchauffement causé par le chargeur pendant la procédure de charge.
- **Surveillez les enfants et assurez-vous que les enfants ne jouent pas avec le chargeur. Les enfants et les personnes avec des limites mentales ou physiques peuvent utiliser le chargeur uniquement sous surveillance ou lorsqu'elles ont été instruites des modalités d'utilisation.** Des instructions minutieuses réduisent une commande erronée et des blessures.

Consignes de sécurité pour les coupe-haies

- **Maintenez toutes les parties du corps à distance de la lame. N'essayez pas d'enlever des branches coupées ou de tenir des branches à couper pendant que les lames fonctionnent.** Les lames continuent de se déplacer après la désactivation de l'interrupteur. Un moment d'inattention lors de l'utilisation du taille-haie peut provoquer des blessures graves.
- **Portez le taille-haie par la poignée lorsque la lame est à l'arrêt, et sans mettre les doigts à proximité des interrupteurs de puissance.** Le transport correct du taille-haie réduit le risque de fonctionnement accidentel et de blessure consécutive par la lame.
- **Lors du transport ou de l'entreposage du taille-haie, installez toujours le cache sur les lames.** Une manipulation adéquate du taille-haie réduit le risque de blessure par la lame.
- **Veillez à ce que tous les interrupteurs de puissance soient désactivés et à ce que le bloc d'accus soit retiré ou débranché lorsque vous enlevez des branches coupées coincées ou que vous procédez à des travaux de maintenance.** Une mise en marche accidentelle du taille-haie pendant le retrait de branches coupées coincées ou pendant des opérations de maintenance peut entraîner des blessures graves.

- **Veillez à ce que tous les interrupteurs de puissance soient désactivés et à ce que le blocage de démarrage soit activé lorsque vous enlevez des branches coupées coincées ou que vous procédez à des travaux de maintenance.** Une mise en marche accidentelle du taille-haie pendant le retrait de branches coupées coincées ou pendant des opérations de maintenance peut entraîner des blessures graves.
- **Tenez la taille-haie exclusivement par les surfaces de préhension isolées, car la lame peut entrer en contact avec des câbles dissimulés.** Le contact des lames avec un câble conducteur de tension peut mettre des pièces métalliques sous tension et provoquer un choc électrique.
- **Éloignez tous les câbles de la zone de coupe.** Les câbles peuvent être dissimulés dans des haies et des buissons et être accidentellement coupés par la lame.
- **N'utilisez pas le taille-haie par mauvais temps, notamment en cas de risque de foudre.** Cela permet de réduire le risque de foudroiement.

Consignes de sécurité supplémentaires

- L'utilisation de cet appareil n'est pas prévu par des personnes (y compris des enfants) avec des aptitudes physiques, sensorielles ou mentales limitées ou des déficits dans l'expérience et/ou les connaissances, sauf si elles sont surveillées par une personne responsable de leur sécurité ou si elles ont reçu des instructions de ces personnes stipulant de quelle manière l'appareil doit être utilisé.
- Il est recommandé de surveiller les enfants afin de s'assurer qu'ils ne jouent pas avec l'appareil.
- Il est recommandé de maintenir le manuel d'utilisation toujours à portée de main.
- **N'utilisez pas d'accessoires qui n'ont pas été spécialement recommandés ou prévus par le fabricant pour cet outil électrique.** Ce n'est pas uniquement parce que vous pouvez fixer l'accessoire sur votre outil électrique que ceci vous garantit une utilisation sûre.
- **N'utilisez pas l'appareil électrique avec un câble endommagé. Ne touchez pas un câble endommagé et débranchez immédiatement la fiche secteur.** Les câbles endommagés augmentent le risque d'électrocution.
- **Évitez toute reprise de processus non contrôlée.** Mettez l'appareil hors service lorsque l'alimentation est interrompue, par exemple par le biais d'une coupure de courant ou du débranchement de la prise secteur.
- **Tenez fermement l'appareil des deux mains pendant le travail et veillez à un maintien de sécurité.** L'appareil est utilisé plus sûrement à deux mains.
- **Veillez à ce que les poignées restent sèches et sans traces de graisse.** Des poignées glissantes peuvent provoquer des accidents.
- **Respectez systématiquement les règles de sécurité, d'hygiène et de travail en vigueur à l'échelle nationale et internationale.** Renseignez-vous, avant d'accepter le travail, sur les dispositions en vigueur sur le site d'utilisation de l'appareil.

- **Ne laissez traîner aucun outil, objet ou câble dans la zone de travail de l'appareil.** Si vous trébuchez, vous risquez de vous blesser avec l'appareil électrique.
- Assurez-vous que tous les dispositifs de protection et les poignées sont montés lors de l'utilisation de l'appareil.
- N'essayez jamais de mettre un appareil non intentionnellement monté ou un appareil avec des modifications non autorisées en exploitation.
- Inspectez soigneusement la haie à tailler et enlevez tous les fils et autres corps étrangers.
- Attendez que l'outil électrique soit immobilisé avant de le poser.
- Attention lorsque vous reculez. Risque de trébuchement !
- Attention, les pièces mobiles peuvent également se trouver derrière les ouvertures d'arrivée et de sortie d'air.
- Les symboles et pictogrammes apposés sur votre appareil ne doivent pas être enlevés ou masqués. Les indications apposées sur l'appareil qui ne sont plus lisibles doivent être remplacées sans tarder.



Veillez lire les instructions d'utilisation avant la mise en service de l'appareil et les respecter.



Protégez l'appareil contre l'humidité. Conservez l'appareil au sec.



Utiliser l'accu uniquement à l'intérieur.



L'accumulateur ne doit pas être éliminé avec les ordures ménagères !



L'accumulateur ne doit pas être éliminé avec les eaux usées !



Ne pas brûler l'accumulateur !



Ne pas exposer l'accumulateur aux rayons du soleil ou à une température trop élevée !

Danger lié aux vibrations



ATTENTION ! Danger de blessure lié aux vibrations ! Les vibrations peuvent entraîner des dommages sur les vaisseaux sanguins et les nerfs, en particulier pour les personnes souffrant de troubles de la circulation.

Si les symptômes suivants surviennent, cessez immédiatement le travail et consultez un médecin : endormissement de parties du corps, perte de sensation, démangeaisons, picotements, douleurs, modification de la couleur de la peau.

Le niveau de vibrations indiqué dans les caractéristiques techniques représente les utilisations principales de l'appareil. Les vibrations effectives pendant l'utilisation peuvent diverger en raison des facteurs suivants :

- utilisation non conforme aux prescriptions ;

- outils inappropriés ;
- matière inappropriée ;
- maintenance insuffisante.

Vous pouvez largement réduire les risques en respectant les consignes suivantes :

- Effectuez la maintenance de l'appareil conformément aux consignes du mode d'emploi.
- Évitez le travail à basse température.
- Tenez votre corps, en particulier les mains, au chaud en cas de conditions météorologiques froides.
- Faites des pauses régulières et agitez les mains pendant ces pauses afin de stimuler la circulation.

Équipement personnel de protection



Portez des lunettes de protection



Portez des protecteurs d'oreilles



Portez des chaussures de sécurité



Portez des gants de protection



Portez des vêtements de travail bien ajustés

Aperçu de votre machine



Remarque : L'apparence réelle de votre appareil peut diverger des illustrations.

► P. 3, point 1

1. Outil de coupe
 2. Protection des mains
 3. Poignée avant
 4. Blocage contre le démarrage accidentel
 5. Poignée arrière
 6. Interrupteur Marche/Arrêt
 7. Accu (uniquement 196271)
- #### ► P. 3, point 2
8. Affichage de la capacité restante
 9. Touche pour affichage de capacité
 10. Touche de verrouillage
 11. Voyants de contrôle
 12. Chargeur pour accumulateurs (uniquement 196271)

Étendue de la livraison

- Manuel d'utilisation
- Taille-haie sans fil
- Accu (uniquement 196271)
- Chargeur pour accumulateurs (uniquement 196271)
- Protège-lame

Utilisation



Chargement des accus



ATTENTION ! Risque de blessures ! Respectez les consignes de sécurité relatives au maniement des accus.



AVIS ! Risque de dommages de l'appareil ! Ne déchargez pas profondément les accus.



AVIS ! Risque de dommages de l'appareil ! N'appuyez plus sur l'interrupteur Marche/Arrêt après l'arrêt automatique de l'appareil.



Remarque : Les accus Li-Ion peuvent être chargés à tout moment sans réduire leur durée de vie. Une interruption du chargement n'endommage pas les accus.



Remarque : Une fois que les piles sont entièrement chargées, le chargeur passe automatiquement en mode de maintien de charge. Les piles peuvent ainsi rester dans le chargeur de manière prolongée.

Il faut charger l'accu avant la première mise en service (Durée de charge : ► *Spécifications techniques* – p. 24).

- Presser la touche de verrouillage (10) et retirer l'accumulateur de l'appareil.
- Insérer l'accu dans la station de charge.
- Brancher la fiche secteur de la station dans la prise.

L'état de charge est indiqué par les voyants de contrôle (11).

- Après l'avoir chargé, introduire l'accu dans l'appareil et l'enclencher.

Vérification de la capacité restante des piles rechargeables

- Enfoncez la touche (9).

La capacité restante des piles est indiquée par les diodes de contrôle (8).

Points à contrôler avant de commencer !



DANGER ! Attention, risque de blessure ! L'appareil ne doit être mis en marche que si aucun défaut n'a été constaté. Au cas où un élément est défectueux, il faut absolument le remplacer avant la prochaine utilisation.

Veillez contrôler les dispositifs de sécurité et le bon état de la machine.

- Veillez contrôler si toutes les pièces sont bien montées.
- Veillez procéder à un contrôle visuel : ruptures de pièces, fissures, etc.

Taillage de haies



AVIS ! Risque de détérioration de l'appareil ! Travailler avec une grande prudence lorsque vous approchez d'une clôture ! Arrêter immédiatement l'appareil si les branches coupées, un fil de clôture ou autres se coincent dans le dispositif de coupe.

– Retirez la protection du couteau.

► P. 3, point 1

- Mise en service : appuyez en même temps sur le blocage anti-démarrage (4) et sur l'interrupteur Marche/Arrêt (6). Ne pas introduire la pointe dans la haie.
- Mise hors service : lâchez l'interrupteur Marche/Arrêt (6).
- Après la mise hors service, attendez que le couteau soit complètement arrêté.
- Mettez en place la protection du couteau.

Indications pour la taille des haies



AVIS ! Risques de dommages pour l'environnement ! Ne pas effectuer de travaux avec un taille-haies durant les heures de repos habituelles.

Avant de tailler une haie, vérifier que des oiseaux n'y nichent pas.

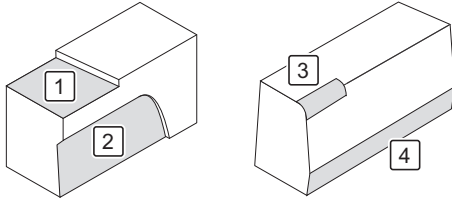

1. Tailler la haie à la hauteur souhaitée.
2. Rajeunir la haie en forme de trapèze du bas vers le haut.
3. Arrondir les bords supérieurs de la haie.
4. Couper légèrement la haie au niveau du sol.

Nettoyage et entretien



DANGER ! Risque de blessure ! Avant chaque maintenance et/ou nettoyage :

- Retirez l'accu.
- Laissez refroidir l'appareil.

Panne/Incident	Cause	Solution
L'appareil ne fonctionne pas.	L'accu n'est pas bien mis ?	Encliquez l'accu.
	Les accus sont vides ?	► <i>Chargement des accus – p. 22.</i>
	Les accus sont défectueux ?	Contactez votre revendeur.
	L'appareil est défectueux ?	

Si vous n'êtes pas en mesure d'éliminer la panne par vous-même, veuillez vous adresser directement à votre revendeur. Notez que la réalisation de réparations non conformes entraîne l'annulation de la garantie et vous entraîne éventuellement des coûts supplémentaires.

Aperçu des opérations de nettoyage

Si besoin est

Quoi ?	Comment ?
Nettoyage de l'appareil	► <i>Nettoyage de l'appareil – p. 23</i>
Huiler le mécanisme de coupe	Nettoyer le mécanisme de coupe avec un pinceau. Vaporiser finalement le mécanisme de coupe de tous les côtés avec de l'huile.

Nettoyage de l'appareil

- Enlever la saleté grossière.
- Essuyer l'appareil avec un chiffon légèrement humide.

Entreposage, transport

Entreposage



DANGER ! Risque de blessure ! Veillez à ce qu'aucune personne non autorisée n'ait accès à cette machine

- Placer le fourreau sur le rail guide-chaîne.
- Conserver l'appareil dans un lieu sec et bien aéré.

Transport

- Placer le protège-lame sur le dispositif de coupe.
- Caler l'appareil.
- En cas d'expédition, utilisez dans toute la mesure du possible l'emballage d'origine.

Pannes et solutions

Lorsqu'un élément ne fonctionne pas...



DANGER ! Risque de blessure ! Des réparations non conformes peuvent conduire à un fonctionnement non sécurisé de votre appareil. Vous mettez votre environnement en péril et vous exposez vous-même au danger.

Il s'agit souvent de petits défauts qui conduisent à une déféctuosité. Vous pouvez souvent éliminer le problème par vous-même. Veuillez tout d'abord consulter le tableau suivant avant de vous adresser à votre revendeur. Vous économisez ainsi un dérangement et éventuellement aussi des coûts.

Mise au rebut

Mise au rebut de l'appareil

Le symbole de la poubelle barrée signifie : Les batteries et les accus, les appareils électriques et électroniques ne doivent pas être



jetées avec les ordures ménagères car ils pourraient contenir des substances nocives pour l'environnement et la santé.

Les consommateurs sont tenus d'éliminer appareils électriques usagés, les batteries et accus usagés d'appareils électriques séparément en les remettant à un point de collecte officiel afin de garantir un traitement adéquat. Conformément aux dispositions légales, les produits peuvent être retournés gratuitement, p. ex. auprès du service d'élimination communal ou du revendeur.

Les batteries, les accus et les lampes qui ne sont pas intégrés dans les appareils électriques usagés doivent être retirés et éliminés séparément avant l'élimination. Les batteries au lithium et les pack accus de tous les systèmes doivent être remis aux points de collecte uniquement en état déchargé. Les batteries doivent toujours être protégées contre les courts-circuits en collant les pôles.

Chaque utilisateur final est responsable pour la suppression des données personnelles qui se trouvent sur les appareils usagés à éliminer.

Mise au rebut de l'emballage

L'emballage se compose de carton et de matières plastiques marquées en conséquence qui peuvent être recyclés.

- Éliminez ces matériaux en les conduisant au recyclage.



Spécifications techniques

Numéro d'article	196270, 196271
Longueur de coupe	520 mm
Diamètre maximum de branche	14 mm
Nombre de courses de la lame	2200 min ⁻¹
Niveau sonore (L _{PA})*	79 dB(A) (K = 3 dB(A))
Niveau d'émissions sonores (L _{WA})*	90 dB(A) (K = 3 dB(A))

Chargeur	196264	196054, 196055
Accu 2 Ah (196051)		
Courant de charge	3 A	2,50 A
Temps de charge	45 min	60 min
Accu 4 Ah (196052)		
Courant de charge	4,30 A	2,50 A
Temps de charge	60 min	120 min
Accu 6 Ah (196263)		
Courant de charge	4,30 A	2,49 A
Temps de charge	90 min	180 min

Accessoires :



Pour obtenir plus d'information sur les batteries et pièces de rechange adaptées au 1 PowerSystems : voir le code QR

Numéro d'article	196270, 196271
Vibration**	< 2,5 m/s ² (K = 1,5 m/s ²)
Poids (sans batterie)	2 kg
Durée d'exploitation maxi avec un accu intégralement chargé	30 min
Chargeur pour accumulateurs	
Tension nominale	230 V~, 50 Hz
Tension de charge	20,9 V=
Courant de charge	2,4 A
Classe de protection	II
Accu	
Type d'accu	Li-Ion
Tension nominale	
• maximale	20 V=
• nominale	18 V=
Capacité	2000 mAh
Temps de charge	60 min

* Les valeurs d'émission sonore indiquées ont été mesurées selon une méthode d'essai normalisée et peuvent être utilisées pour comparer un outil électrique avec un autre. Les valeurs d'émission sonore indiquées peuvent également être utilisées pour une évaluation préliminaire de la charge. Avertissement : Les émissions sonores lors de l'utilisation réelle de l'outil électrique peuvent différer des valeurs indiquées, en fonction de la manière dont l'outil électrique est utilisé, en particulier du type de pièce. Il est nécessaire d'établir des mesures de sécurité pour protéger l'opérateur sur la base d'une estimation de l'exposition aux vibrations dans les conditions réelles d'utilisation (en tenant compte de toutes les parties du cycle de fonctionnement, comme les périodes où l'outil électrique est éteint et celles où il est allumé mais fonctionne sans charge).

Données relatives aux émissions sonores conformément à la loi sur la sécurité des produits (ProdSG) ou à la directive CE relative aux machines : le niveau de pression acoustique sur le lieu de travail peut dépasser 80 dB(A). Dans ce cas, des mesures de protection de l'opérateur contre le bruit sont nécessaires (p. ex. port d'une protection auditive appropriée et prévue à cet effet, respect de temps de pause réguliers).

** La valeur d'émissions de vibrations est mesurée suivant une méthode normalisée et peut être utilisée pour la comparaison d'un outil avec un autre ; La valeur d'émissions de vibrations peut également être utilisée pour une estimation introductive de l'exposition. La valeur d'émissions de vibrations peut différer de la valeur indiquée pendant l'utilisation effective de l'outil, selon la manière d'utilisation de l'outil. Tentez de maintenir la charge liée aux vibrations aussi basse que possible. Pour réduire la charge liée aux vibrations, il est possible par exemple de limiter le temps de travail. Dans ce cadre, toutes les parts du cycle de fonctionnement (par exemple les périodes pendant lesquelles l'outil est coupé et celles pendant lesquelles il est certes allumé, mais sans charge) doivent être prises en compte. Détermination des valeurs d'émissions de vibrations selon EN 60745-1 & EN 60745-2-15.

Table of contents

Before you begin...	25
For your safety	25
Your appliance at a glance	28
Operation	28
Cleaning and maintenance	29
Storing, transport	29
Faults and remedial measures	29
Disposal	30
Technical data	30
Claims for defects	96

Before you begin...

Intended use

The appliance is intended exclusively for trimming hedges and bushes in the open air.

This appliance is intended for use on private properties only

This product is not intended for commercial use. Generally acknowledged accident prevention regulations and enclosed safety instructions must be observed.

Only perform work described in these instructions for use. Any other use is improper. The manufacturer will not assume responsibility for damage resulting from such use.

What are the meanings of the symbols used?

Danger notices and information are clearly marked throughout these instructions for use. The following symbols are used:



DANGER! Direct danger to life and risk of injury! Directly dangerous situation that may lead to death or severe injuries.



WARNING! Probable danger to life and risk of injury! Generally dangerous situation that may lead to death or severe injuries.



CAUTION! Possible risk of injury! Dangerous situation that may lead to injuries.



NOTICE! Risk of damage to the device! Situation that may lead to property damage.



Note: Information to help you reach a better understanding of the processes involved.

These symbols identify the required personal protection equipment:



For your safety

General safety instructions

- To operate this device safely, the user must have read and understood these instructions for use before using the device for the first time.
- If you sell or pass the device on, you must also hand over these operating instructions.

General power tool safety warnings



WARNING! Read all safety warnings, instructions, illustrations and specifications provided with this power tool. Failure to follow all instructions listed below may result in electric shock, fire and/or serious injury.

- Save all warnings and instructions for future reference. The term "power tool" in the warnings refers to your mains-operated (corded) power tool or battery-operated (cordless) power tool.

Work area safety

- Keep work area clean and well lit. Cluttered or dark areas invite accidents.
- Do not operate power tools in explosive atmospheres, such as in the presence of flammable liquids, gases or dust. Power tools create sparks which may ignite the dust or fumes.
- Keep children and bystanders away while operating a power tool. Distractions can cause you to lose control.

Electrical safety

- Power tool plugs must match the outlet. Never modify the plug in any way. Do not use any adapter plugs with earthed (grounded) power tools. Unmodified plugs and matching outlets will reduce risk of electric shock.
- Avoid body contact with earthed or grounded surfaces, such as pipes, radiators, ranges and refrigerators. There is an increased risk of electric shock if your body is earthed or grounded.
- Do not expose power tools to rain or wet conditions. Water entering a power tool will increase the risk of electric shock.
- Do not abuse the cord. Never use the cord for carrying, pulling or unplugging the power tool. Keep cord away from heat, oil, sharp edges or moving parts. Damaged or entangled cords increase the risk of electric shock.
- When operating a power tool outdoors, use an extension cord suitable for outdoor use. Use of a cord suitable for outdoor use reduces the risk of electric shock.
- If operating a power tool in a damp location is unavoidable, use a residual current device (RCD) protected supply. Use of an RCD reduces the risk of electric shock.

Personal safety

- Stay alert, watch what you are doing and use common sense when operating a power tool. Do not use a power tool while you are tired or under the influence of drugs, alcohol or medication. A moment of inattention while operating power tools may result in serious personal injury.
- Use personal protective equipment. Always wear eye protection. Protective equipment such as dust mask, non-skid safety shoes, hard hat, or hearing protection used for appropriate conditions will reduce personal injuries.

- **Prevent unintentional starting.** Ensure the switch is in the off-position before connecting to power source and/or battery pack, picking up or carrying the tool. Carrying power tools with your finger on the switch or energising power tools that have the switch on invites accidents.
- **Remove any adjusting key or wrench before turning the power tool on.** A wrench or a key left attached to a rotating part of the power tool may result in personal injury.
- **Do not overreach. Keep proper footing and balance at all times.** This enables better control of the power tool in unexpected situations.
- **Dress properly. Do not wear loose clothing or jewellery. Keep your hair and clothing away from moving parts.** Loose clothes, jewellery or long hair can be caught in moving parts.
- **If devices are provided for the connection of dust extraction and collection facilities, ensure these are connected and properly used.** Use of dust collection can reduce dust-related hazards.
- **Do not let familiarity gained from frequent use of tools allow you to become complacent and ignore tool safety principles.** A careless action can cause severe injury within a fraction of a second.

Power tool use and care

- **Do not force the power tool. Use the correct power tool for your application.** The correct power tool will do the job better and safer at the rate for which it was designed.
- **Do not use the power tool if the switch does not turn it on and off.** Any power tool that cannot be controlled with the switch is dangerous and must be repaired.
- **Disconnect the plug from the power source and/or remove the battery pack, if detachable, from the power tool before making any adjustments, changing accessories, or storing power tools.** Such preventive safety measures reduce the risk of starting the power tool accidentally.
- **Store idle power tools out of the reach of children and do not allow persons unfamiliar with the power tool or these instructions to operate the power tool.** Power tools are dangerous in the hands of untrained users.
- **Maintain power tools and accessories. Check for misalignment or binding of moving parts, breakage of parts and any other condition that may affect the power tool's operation. If damaged, have the power tool repaired before use.** Many accidents are caused by poorly maintained power tools.
- **Keep cutting tools sharp and clean.** Properly maintained cutting tools with sharp cutting edges are less likely to bind and are easier to control.
- **Use the power tool, accessories and tool bits etc. in accordance with these instructions, taking into account the working conditions and the work to be performed.** Use of the power tool for operations different from those intended could result in a hazardous situation.
- **Keep handles and grasping surfaces dry, clean and free from oil and grease.** Slippery handles and grasping surfaces do not allow for safe handling and control of the tool in unexpected situations.

Battery tool use and care

- **Recharge only with the charger specified by the manufacturer.** A charger that is suitable for one type of battery pack may create a risk of fire when used with another battery pack.
- **Use power tools only with specifically designated battery packs.** Use of any other battery packs may create a risk of injury and fire.
- **When battery pack is not in use, keep it away from other metal objects, like paper clips, coins, keys, nails, screws or other small metal objects, that can make a connection from one terminal to another.** Shorting the battery terminals together may cause burns or a fire.
- **Under abusive conditions, liquid may be ejected from the battery; avoid contact. If contact accidentally occurs, flush with water. If liquid contacts eyes, additionally seek medical help.** Liquid ejected from the battery may cause irritation or burns.
- **Do not use a battery pack or tool that is damaged or modified.** Damaged or modified batteries may exhibit unpredictable behaviour resulting in fire, explosion or risk of injury.
- **Do not expose a battery pack or tool to fire or excessive temperature.** Exposure to fire or temperature above 130 °C may cause explosion.
- **Follow all charging instructions and do not charge the battery pack or tool outside the temperature range specified in the instructions.** Charging improperly or at temperatures outside the specified range may damage the battery and increase the risk of fire.
- **Only use the battery with products from the manufacturer.** This is the only way in which you can protect the battery against dangerous overload.

Service

- **Have your power tool serviced by a qualified repair person using only identical replacement parts.** This will ensure that the safety of the power tool is maintained.
- **Never service damaged battery packs.** Service of battery packs should only be performed by the manufacturer or authorized service providers.
- **Do not open the rechargeable battery.** The rechargeable battery can be damaged by improper handling.
- **Do not expose the rechargeable battery to heat, fire, water and humidity.** There is a danger of explosion.
- **In case of damage and improper use of the battery, vapours may be emitted. The battery can set alight or explode.** Ensure the area is well ventilated and seek medical attention should you experience any adverse effects. The vapours may irritate the respiratory system.

- **The battery can be damaged by pointed objects such as nails or screwdrivers or by force applied externally.** An internal short circuit may occur, causing the battery to burn, smoke, explode or overheat.
- **Protect the battery against heat, e.g. against continuous intense sunlight, fire, dirt, water and moisture.** There is a risk of explosion and short-circuiting.

Safety information for chargers

- **Keep the charger away from rain and wet.** The risk of electric shock increases if water penetrates a charging device.
- **Keep the charging device clean.** Soiling involves the danger of an electric shock.
- **Check the charging device, cable and plug before each use.** Do not use the charging device if you detect any damage.
- **Do not open the charging device yourself and only have it repaired by qualified professionals and only with original spare parts.** Damaged charging devices, cables and plugs increase the risk of electric shock.
- **Do not use the charging device on easily flammable items (e.g. paper, textiles etc.) or in combustible atmospheres.** There is a danger of fire due to the heating of the charging device during the charging process.
- **Supervise children and make sure that they do not play with the charger. Children and persons with mental or physical restrictions may only use the charger under supervision or after having been instructed how to use it.** Careful instruction reduces the risk of incorrect operation and injuries.

Safety information for hedge trimmers

- **Keep all parts of the body away from the blade. Do not remove cut material or hold material to be cut when blades are moving.** Blades continue to move after the switch is turned off. A moment of inattention while operating the hedge trimmer may result in serious personal injury.
- **Carry the hedge trimmer by the handle with the blade stopped and taking care not to operate any power switch.** Proper carrying of the hedge trimmer will decrease the risk of inadvertent starting and resultant personal injury from the blades.
- **When transporting or storing the hedge trimmer, always fit the blade cover.** Proper handling of the hedge trimmer will decrease the risk of personal injury from the blades.
- **When clearing jammed material or servicing the unit, make sure all power switches are off and the battery pack is removed or disconnected.** Unexpected actuation of the hedge trimmer while clearing jammed material or servicing may result in serious personal injury.
- **When clearing jammed material or servicing the unit, make sure all power switches are off and the lock-off is in the locked position.** Unexpected actuation of the hedge trimmer while clearing jammed material or servicing may result in serious personal injury.

- **Hold the hedge trimmer by insulated gripping surfaces only, because the blade may contact hidden wiring.** Blades contacting a "live" wire may make exposed metal parts of the hedge trimmer "live" and could give the operator an electric shock.
- **Keep all power cords and cables away from cutting area.** Power cords or cables may be hidden in hedges or bushes and can be accidentally cut by the blade.
- **Do not use the hedge trimmer in bad weather conditions, especially when there is a risk of lightning.** This decreases the risk of being struck by lightning.

Additional safety information

- This product is not intended to be used by persons (including children) or who are limited in their physical, sensory or mental capacities or who lack experience and/or knowledge of the product unless they are supervised, or have been instructed on how to use the product, by a person responsible for their safety.
- Children should be supervised to ensure that they do not use the product as a toy.
- The operating instructions should always be within easy reach.
- **Do not use any accessory that has not been provided and recommended by the manufacturer specially for this electrical tool.** Just because the accessories can be fixed on your electrical tool, no secured use is ensured.
- **Never use the power too with a damaged cable. Do not touch a damaged cable and pull out the power plug.** Damaged cables increase the risk of electric shock.
- **Avoid uncontrolled restarting.** Switch the tool off when the power supply is interrupted, for example, by a power failure or pulling the plug.
- **When working, hold the power tool firmly with both hands and ensure you have a stable footing.** The power tool can be guided in a safer fashion when you use two hands.
- **Keep the handles dry and free of grease.** Slippery handles can lead to accidents.
- **Always comply with the all applicable domestic and international safety, health, and working regulations.** Inform yourself before you start work about the regulations that apply at the site of the device.
- **Do not leave tools, objects or cable laying around in the vicinity of the device.** If you stumble, you may injure yourself on the power tool.
- Make sure that all safety facilities and handles are mounted when using the product.
- Never attempt to operate an incompletely mounted product or a product with impermissible modifications.
- Thoroughly inspect the area where the hedge trimmer is to be used and remove all wires and other foreign objects.
- Wait until the electrical tool has come to a standstill before putting it down.
- Take care when walking backwards. Danger of stumbling!

- Remember that moving parts may also be located behind ventilation and venting slots.
- Symbols located on your appliance may not be removed or covered. Replace any information on your appliance immediately that have become illegible.



Before putting the unit into operation, read and observe the instructions for use.



Protect the unit from wet conditions. Store in a dry place.



Only re-charge the battery pack indoors.



Do not dispose of a battery pack with the household waste!



Do not dispose of a battery pack in water!



Do not burn the battery pack!



Do not expose the battery pack to sunlight or increased temperatures!

Risks caused by vibrations



CAUTION! Risk of injury due to vibrations! Vibrations may, in particular for persons with circulation problems, cause damage to blood vessels and/or nerves.

If you notice any of the following symptoms, stop working immediately and consult a doctor: Numbness of body parts, loss of sense of feeling, itching, pins and needles, pain, changes in skin colour.

The vibration values specified in the technical data represent the main uses of the device. The actual existing vibrations during use may deviate from these as a result of the following factors:

- Incorrect use of the product;
- Unsuitable tools inserted;
- Unsuitable material;
- Insufficient maintenance.

You can reduce the risks considerably by following the tips below:

- Maintain the device in accordance with the instructions in the operating instructions.
- Avoid working at low temperatures.
- When it is cold, make sure your body and your hands, in particular, are kept warm.
- Take regular breaks and move your hands at the same time to promote circulation.

Personal safety equipment



Wear safety goggles



Wear ear defenders



Wear safety shoes



Wear protective gloves



Wear close-fitting work clothes

Your appliance at a glance



Note: The actual appearance of your product may differ from the illustrations.

► P. 3, item 1

1. Cutting equipment
2. Hand guard
3. Grip for front hand
4. Safety lock
5. Grip for rear hand
6. On/Off switch
7. Battery pack (only for 196271)

► P. 3, item 2

8. Display for remaining capacity
9. Push button for capacity display
10. Locking button
11. Control lights
12. Battery charger (only for 196271)

What is included

- Instructions for use
- Cordless hedge trimmer
- Battery pack (only for 196271)
- Battery charger (only for 196271)
- Blade protection

Operation



Charging the battery pack



CAUTION! Risk of injury! Comply with all safety instructions when handling rechargeable devices.



NOTICE! Risk of damage to the unit! Do not allow the battery pack to deep discharge.



NOTICE! Risk of damage to the unit! Do not press the On/Off switch after the device has deactivated automatically.



Note: The Li-Ion battery pack can be charged at any time without affecting the lifetime of the unit. Interrupting the charging process will not damage the battery pack.



Note: If the battery is fully loaded, the charger automatically switches over to the maintenance charge function. The battery can thus remain in the charger permanently.

The battery pack must be charged prior to the first start-up (charging time: ► *Technical data* – p. 30).

- Press in the locking button (10) and remove the battery from the device.
- Insert the battery pack into the charger.
- Plug the charger into the power supply.

The charging status is displayed by the control lights (11).

- Slot the battery pack into the device and make sure it clicks into place correctly.

Checking the remaining capacity of the battery

- Press the button (9).

The remaining capacity of the battery is displayed by the control lights (8).

Check before use!



DANGER! Attention, danger of injury! Do not operate the appliance unless you did not find any faults. If a part has become defective, make sure to replace it before you use the appliance again.

Check the safety devices and the safe condition of the appliance:

- Check all parts for tightness.
- Check the appliance for visual damage: broken parts, cracks, etc.

Cutting hedges



NOTICE! Risk of damage to the appliance! Take particular care close to fences! If trimmings, fence wire or similar is caught in the cutting equipment, switch the appliance off immediately.

- Remove blade guard.
- ▶ *P. 3, item 1*
- Switching on: Press the safety lock (4) and simultaneously press the On/Off switch (6). Do not push the point into the hedge.
- Switching off: Release the On/Off switch (6).
- After switching off wait until the blade is stationary.
- Mount blade guard.

Tips on hedge trimming



NOTICE! Risk of environmental damage! Do not use the hedge trimmer during normal periods of quiet and rest. Before cutting a hedge, check that there are no birds nesting.

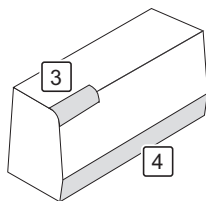
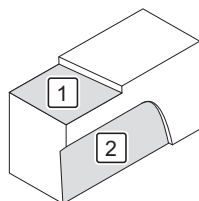

1. Cut the hedge to the desired height.
2. Trim the side of the hedge diagonally from bottom to top.
3. Round off the upper corners of the hedge.
4. Cut back the hedge somewhat at ground level.

Cleaning and maintenance



DANGER! Risk of injury! Before any maintenance or cleaning work:

- Remove the battery.
- Let the device cool down.

Overview of cleaning

If necessary

What?	How?
Clean the machine	▶ <i>Cleaning the machine – p. 29</i>
Oil cutting tool	Clean cutting tool with brush. Then, spray oil on all sides of the cutting tool.

Cleaning the machine

- Remove any coarse dirt.
- Wipe the appliance with a slightly damp cloth

Storing, transport

Storing



DANGER! Danger of injury! Make sure no unauthorised persons can gain access to the appliance!

- Slip the protection cover over the cutting equipment.
- Store the appliance where it is dry and well ventilated.

Transport

- Slip the protection cover over the cutting equipment.
- Secure the appliance against slipping.
- If shipping, use the original packaging wherever possible.

Faults and remedial measures

When something isn't working...



DANGER! Risk of injury! Improperly performed repairs can lead to the device not functioning safely. This endangers yourself and your environment.

Malfunctions are often caused by minor faults. You can easily remedy most of these yourself. Please consult the following table before contacting the vendor. You will save yourself a lot of trouble and possibly money too.

Fault/malfunction	Cause	Remedial measure
Device does not work.	Battery not slotted in correctly?	Slot battery into place.
	Battery pack discharged?	▶ <i>Charging the battery pack – p. 28.</i>
	Battery pack defective?	Contact your local vendor.
	Is the device defective?	

If you can't fix the fault yourself, contact your nearest vendor. Please be aware that any improper repairs will also invalidate the warranty and additional costs may be incurred.

Disposal

Disposal of the appliance

A crossed-out wheelee bin icon means: Batteries and rechargeable batteries, electrical or electronic devices must not be disposed of with household waste. They may contain substances that are harmful to the environment and human health.



Consumers must dispose of waste electrical devices, spent portable batteries and rechargeable batteries separately from household waste at an official collection point to ensure that these items are processed correctly. The product can be returned free of charge in accordance with the legal requirements, for example through a municipal waste disposal company or a dealer.

Batteries, rechargeable batteries and lamps that are not permanently installed in waste electrical equipment and can be removed in a non-destructive way must be removed and disposed of separately before disposal of the equipment. Lithium batteries and rechargeable battery packs of all systems are only to be handed in to the waste collection points in a discharged state. The batteries must always be protected against short circuits by taping off the poles.



All end users are responsible for deleting any personal data stored on waste devices prior to their disposal.

Disposal of the packaging

The packaging consists of cardboard and correspondingly marked plastics that can be recycled.



- Make these materials available for recycling.

Technical data

Item number	196270, 196271
Cutting length	520 mm
Max. branch diameter	14 mm
Stroke rate	2200 min ⁻¹

Charger	196264	196054, 196055
2 Ah battery (196051)		
Charging current	3 A	2,50 A
Charging time	45 min	60 min
4 Ah battery (196052)		
Charging current	4,30 A	2,50 A
Charging time	60 min	120 min
6 Ah battery (196263)		
Charging current	4,30 A	2,49 A
Charging time	90 min	180 min

Accessories

Item number	196270, 196271
Acoustic pressure (L _{PA})*	79 dB(A) (K = 3 dB(A))
Acoustic power (L _{WA})*	90 dB(A) (K = 3 dB(A))
Vibration**	< 2,5 m/s ² (K = 1,5 m/s ²)
Weight (without battery)	2 kg
Max. operating duration with a full battery	30 min
Battery charger	
Rated voltage	230 V~, 50 Hz
Charge voltage	20,9 V=
Charge current	2,4 A
Protection class	II
Battery pack	
Battery pack type	Li-Ion
Rated voltage	
• maximum	20 V=
• nominal	18 V=
Capacity	2000 mAh
Charging time	60 min

*) The noise emission values indicated have been measured according to a standardized test method and can be used to compare one power tool with another. The noise emission values indicated can also be used for a preliminary assessment of the exposure. Warning: The noise emissions during the actual use of the power tool may differ from the indicated values, depending on the way in which the power tool is used, in particular what type of workpiece is being machined. Safety measures must be defined to protect the operator, based on an estimation of the vibration load during actual conditions of use (taking into consideration all parts of the operating cycle, such as time periods when the power tool is switched off and time periods when it is switched on but running without a load).

Noise emission specifications according to the German Product Safety Act (ProdSG) or the EC Machinery Directive: The sound pressure level at the workplace may exceed 80 dB(A). If this is the case, the user must take noise protection measures (e.g. wearing appropriate hearing protection and taking regular breaks).

**) The specified vibration emission value was measured in accordance with a normed test procedure and can be used in order to compare one tool with another. The specified vibration emission value can also be used for an introductory evaluation of the exposure. The vibration emission value may fluctuate from the specified value during actual use of the power tool. These fluctuations will depend on the way in which the power tool is used. Try to keep vibrations to a minimum. One method of reducing the vibration load is, for example, limiting the length of time you work with the tool. All parts of the operating cycle must be taken into account for this purpose (for example, also including times in which the power tool is switched off and times in which it is switched on, but is running without load). Determination of vibration emission values in accordance with EN 60745-1 & EN 60745-2-15.



You can find more information about suitable batteries and spare parts of the 1 Power Systems here: see QR Code

Obsah

Dříve než začnete...	31
Pro Vaši bezpečnost	31
Přehled přístroje	34
Obsluha	34
Čištění a údržba	35
Uložení, přeprava	35
Poruchy a pomoc při jejich odstranění	35
Likvidace	36
Technické údaje	36
Reklamace	96

Dříve než začnete...

Použití přiměřené určení

Tento přístroj je určen výhradně pro prořezávání živých plotů, křovin a keřů ve venkovním prostředí. Přístroj se smí používat pouze na soukromých pozemcích. Přístroj není určen k použití při podnikání. Musí se dodržovat obecně uznávané předpisy úrazové prevence a přiložené bezpečnostní pokyny.

Vykonávejte pouze činnosti popsané v tomto návodu k použití. Jakékoli jiné používání je považováno za neoprávněné chybné použití. Výrobce neodpovídá za škody, které z toho plynou.

Co znamenají použité symboly?

Upozornění na nebezpečí a pokyny jsou v návodu k použití zřetelně vyznačeny. Používají se následující symboly:



NEBEZPEČÍ! Bezprostřední nebezpečí zranění nebo ohrožení života! Bezprostřední nebezpečná situace s následkem těžkého zranění nebo usmrcení.



VAROVÁNÍ! Pravděpodobné nebezpečí zranění nebo ohrožení života! Obecně nebezpečná situace s možným následkem těžkého zranění nebo usmrcení.



UPOZORNĚNÍ! Případné nebezpečí zranění! Nebezpečná situace s možným následkem zranění.



OZNAMENÍ! Nebezpečí poškození přístroje! Situace s možným následkem věcných škod.



Poznámka: Informace, které jsou uvedeny pro lepší pochopení postupů.

Tyto symboly označují potřebné osobní ochranné vybavení:



Pro Vaši bezpečnost

Všeobecné bezpečnostní pokyny

- Pro bezpečné zacházení s tímto přístrojem si jeho uživatel musí před prvním použitím přečíst tento návod k použití a porozumět mu.
- Když přístroj prodáváte nebo předáváte dál, bezpodmínečně předejte i tento návod k použití.

Všeobecné bezpečnostní pokyny pro elektrické nářadí



VAROVÁNÍ! Přečtěte si všechny bezpečnostní pokyny, instrukce, ilustrace a technické údaje, kterými je tento elektrický nástroj opatřen. Pokud opomenete dodržovat bezpečnostní pokyny a následující instrukce, může to způsobit zásah elektrickým proudem, požár a/nebo těžká zranění.

- Všechny bezpečnostní pokyny a instrukce uschovejte pro budoucí použití.** Pojem „elektrický nástroj“, který je uveden v bezpečnostních pokynech, se vztahuje na elektrický nástroj (se síťovým kabelem), poháněný proudem ze sítě a na elektrický nástroj poháněný akumulátorem (bez síťového kabelu).

Bezpečnost na pracovišti

- Pracovní oblast udržujte v čistém stavu a dobře osvětlenou.** Nepořádek nebo neosvětlené pracovní oblasti mohou vést k úrazům.
- Elektrické nářadí nepoužívejte ve výbušném prostředí, v němž se nacházejí hořlavé kapaliny, plyny nebo prach.** Elektrické nářadí vytváří jiskry, které mohou zapálit prach nebo páry.
- Během používání elektrického nářadí zabraňte přístupu dětí a jiných osob.** Při nesoustředěnosti můžete ztratit kontrolu nad elektrickým nástrojem.

Elektrická bezpečnost

- Přípojná zástrčka elektrického nářadí musí být kompatibilní se zásuvkou. Zástrčka se nesmí nijak upravovat. Společně s uzemněným elektrickým nářadím nepoužívejte zástrčkové adaptéry.** Nezměněné zástrčky a vhodné zásuvky snižují riziko zásahu elektrickým proudem.
- Zabraňte tělesnému kontaktu s uzemněnými povrchy, jako jsou například trubky, topení, sporáky a chladničky.** Pokud je vaše tělo uzemněné, hrozí zvýšené riziko zásahu elektrickým proudem.
- Elektrické nářadí chraňte před deštěm nebo vlhkem.** Vniknutí vody do elektrického nástroje zvyšuje riziko úderu elektrickým proudem.
- Přípojovací vedení nepoužívejte k přenášení a zavěšení elektrického nástroje, nebo k vytáhnutí zástrčky ze zásuvky. Přípojovací vedení chraňte před horkem, olejem, ostrými hranami nebo pohyblivými díly.** Poškozené nebo zamožtané přípojné vedení zvyšuje riziko zasažení elektrickým proudem.
- Používejte-li elektrický nástroj venku, používejte prodlužovací kabely vhodné i pro venkovní použití.** Používání vhodného prodlužovacího vedení vhodného pro venkovní použití snižuje riziko zasažení elektrickým proudem.
- Pokud nelze zamezit provoz elektrického přístroje ve vlhkém prostředí, použijte ochranný vypínač proti chybnému proudu.** Používání ochranného spínače proti chybnému proudu snižuje riziko zásahu elektrickým proudem.

Bezpečnost osob

- **Budte opatrní, dávejte pozor na to, co děláte, a k práci s elektrickým nářadím přistupujte uvážlivě. Nepoužívejte elektrické nářadí, pokud jste unaveni, nebo jste pod vlivem drog, alkoholu či léků.** Okamžik nepozornosti při používání elektrického nářadí může zapříčinit závažná zranění.
- **Používejte osobní ochranné pomůcky a vždy ochranné brýle.** Používání osobních ochranných pomůcek, jako jsou protiprachová maska, protiskluzová bezpečnostní obuv, ochranná helma nebo ochrana sluchu, v závislosti na typu elektrického nářadí a jeho použití, snižuje riziko zranění.
- **Zabraňte neúmyslnému uvedení do provozu. Než elektrické nářadí připojíte k napájecímu zdroji a/ nebo k akumulátoru, zvednete ho nebo je budete přenášet, přesvědčte se, že je vypnuté.** Pokud máte při přenášení elektrického nástroje prst na spínači, nebo pokud je přístroj zapnutý a připojený k napájecímu zdroji, může dojít k úrazům.
- **Než elektrické nářadí zapnete, odstraňte nastavovací nástroje nebo šroubováky.** Nástroj nebo klíč, který se nachází v otáčející se části přístroje, může vést ke zranění.
- **Vyhýbejte se nepřírozesnému držení těla. Zajistěte si bezpečný postoj a vždy udržujte rovnováhu.** Díky tomu budete moci elektrické nářadí v neočekávaných situacích lépe kontrolovat.
- **Noste vhodný oděv. Nenoste volný oděv nebo šperky. Udržujte vlasy a oděv v bezpečné vzdálenosti od pohybujících se dílů.** Pohyblivé díly mohou zachytit volný oděv, šperky nebo dlouhé vlasy.
- **Je-li možné namontovat zařízení pro odsávání a zachycování prachu, je třeba je namontovat a správně používat.** Použití zařízení k odsávání prachu může snížit ohrožení prachem.
- **Nenechte se ukolébat falešným pocitem bezpečí a nepřeskočte bezpečnostní pravidla pro elektrické nástroje, i když je po částem používání elektrického nástroje znáte.** Nedbalé chování může vést ve zlomku sekundy k těžkým zraněním.

Použití a ošetřování elektrického nářadí

- **Nepřetěžujte elektrický nástroj. Pro svou práci používejte vhodný elektrický nástroj.** Vhodné elektrické nářadí umožňuje lepší a bezpečnější práci v uvedeném rozsahu výkonu.
- **Nepoužívejte elektrické nářadí, jehož spínač je vadný.** Elektrické nářadí, které se nedá zapnout nebo vypnout, je nebezpečné a musí se opravit.
- **Než budete provádět nastavení nástroje, měnit díly vložného nástroje nebo elektrický nástroj odložte, vytáhněte zástrčku ze zásuvky a/ nebo vyjměte vyjímatelný akumulátor.** Toto preventivní opatření zabraňuje neúmyslnému zapnutí elektrického nářadí.
- **Nepoužívané elektrické nástroje uchovávejte mimo dosah dětí. Nenechte elektrický nástroj používat osoby, které s ním nejsou seznámeny nebo si nepřčetly tento návod.** Elektrické nářadí je nebezpečné, pokud je používají nezkušené osoby.
- **O elektrické nástroje a nástavec pečlivě pečujte. Kontrolujte, zda pohyblivé díly fungují bezvadně a nejsou vzprícené, zda nejsou**

prasklé nebo tak poškozené, že je omezena funkčnost elektrického nástroje. Před použitím přístroje nechejte poškozené díly opravit. Příčinou mnohých úrazů je nesprávná údržba elektrického nářadí.

- **Řezné nástroje udržujte ostré a čisté.** Pečlivě udržované řezné nástroje s ostrými řeznými hranami se méně zasekávají a snadněji se vedou.
- **Elektrické nářadí, příslušenství, vkládané nástroje atd. používejte v souladu s těmito instrukcemi. Zohledněte přitom pracovní podmínky a vykonávanou činnost.** Používání elektrického nářadí k jiným účelům, než jsou stanovené účely použití, může vést k nebezpečným situacím.
- **Rukojeti a úchopné plochy udržujte suché, čisté a bez oleje a tuku.** Kluzké rukojeti a úchopné plochy nemožňují bezpečnou obsluhu a kontrolu elektrického nástroje v nepředvídatelných situacích.

Používání a ošetřování akumulátorového nářadí

- **Akumulátory nabíjejte pouze pomocí nabíječek, které výrobce doporučuje.** Nabíječka určená pro určitý druh akumulátoru představuje při použití s jinými akumulátory riziko požáru.
- **V elektrických nářadích používejte pouze určené akumulátory.** Použití jiných akumulátorů může vést ke zranění a nebezpečí požáru.
- **Nepoužitý akumulátor chraňte před kancelářskými sponkami, mincemi, klíči, hřebíky, šrouby nebo jinými drobnými kovovými předměty, které by mohly způsobit přemostění kontaktů.** Zkrat mezi kontakty akumulátoru může mít za následek popálení nebo požár.
- **Při nesprávném použití může z akumulátoru vytéct kapalina. Zabraňte kontaktu s touto kapalinou. V případě náhodného kontaktu opláchněte zasáhnuté místo vodou. Pokud se kapalina dostane do očí, poradte se dodatečně s lékařem.** Kapalina z akumulátoru může způsobit podráždění pokožky nebo popálení.
- **Nepoužívejte poškozený nebo upravený akumulátor.** Poškozené nebo upravené akumulátory se mohou chovat nepředvídatelně a způsobit požár, výbuch nebo zranění.
- **Nevstavujte akumulátor ohni nebo nadměrným teplotám.** Oheň nebo teploty nad 130 °C mohou způsobit výbuch.
- **Dodržujte všechny pokyny pro nabíjení a nikdy nenabíjejte akumulátor nebo akumulátorové nářadí mimo teplotní rozsah uvedený v návodu k použití.** Nesprávné nabíjení nebo nabíjení mimo povolený teplotní rozsah může zničit akumulátor a zvýšit nebezpečí požáru.
- **Akumulátor používejte pouze v produktech výrobce.** Jen tak bude akumulátor chráněn před nebezpečným přetížením.

Servis

- **Opravu elektrického nářadí pověřte pouze kvalifikovaný odborný personál používající výhradně originální náhradní díly.** Tím se zajistí zachování bezpečnosti elektrického nářadí.
- **Nikdy neprovádějte údržbu poškozených akumulátorů.** Veškerou údržbu akumulátoru by měl provádět pouze výrobce nebo autorizovaný servis.
- **Neotvírejte akumulátor.** Neodbornými zásahy můžete akumulátor poškodit.

- **Nevystavujte akumulátor horku, ohni, vodě a vlhkosti.** Hrozí nebezpečí exploze.
- **Při poškození a nesprávném použití akumulátoru mohou unikat výpary.** Akumulátor může začít hořet nebo může vybuchnout. Zajistěte přívod čerstvého vzduchu a při potížích vyhledejte lékaře. Výpary mohou dráždit dýchací cesty.
- **Špičatými předměty, jako např. hřebíky nebo šroubováky, nebo působením vnější síly může dojít k poškození akumulátoru.** Uvnitř může dojít ke zkratu a akumulátor může začít hořet, může z něj unikat kouř, může vybuchnout nebo se přehřát.
- **Chraňte akumulátor před horkem, např. i před trvalým slunečním zářením, ohněm, nečistotami, vodou a vlhkostí.** Hrozí nebezpečí výbuchu a zkratu.
- **Při odstraňování zaseknutého odřezaného materiálu nebo provádění údržby se ujistěte, že jsou všechny výkonové spínače vypnuté.** Neúmyslné spuštění nůžek na živý plot při odstraňování zaseknutého odřezaného materiálu nebo údržbě může způsobit vážné zranění.
- **Držte nůžky na živý plot pouze za izolované úchopné plochy, protože nůž se může dostat do kontaktu se skrytými vodiči.** Kontakt nožů s kabelem pod napětím může kovové části uvést pod napětí a může dojít k úrazu elektrickým proudem.
- **Udržujte všechny kabely mimo oblast řezání.** Kabely mohou být ukryty v živých plotech a keřích a nůž je může omylem přerušit.
- **Nůžky na živý plot nepoužívejte za nepříznivého počasí, zvláště když hrozí úder blesku.** Sníží se tak riziko zasažení bleskem.

Bezpečnostní pokyny pro nabíječku.

- **Chraňte nabíječku před deštěm nebo vlhkem.** Vniknutí vody do nabíječky zvyšuje riziko zásahu elektrickým proudem.
- **Udržujte nabíječku v čistotě.** Při znečištění hrozí nebezpečí zásahu elektrickým proudem.
- **Před každým použitím zkontrolujte nabíječku, kabel a zástrčku.** Pokud zjistíte poškození, nabíječku nepoužívejte.
- **Samí nabíječku neotevírejte a nechte ji opravovat jen kvalifikovaným odborným personálem a s originálními náhradními díly.** Poškozené nabíječky, kabely a zástrčky zvyšují riziko zásahu elektrickým proudem.
- **Neprovozte nabíječku na snadno vznětlivém podkladu (např. papíru, textilu atd.) resp. v hořlavém prostředí.** Hrozí nebezpečí požáru, protože při dobíjení se nabíječka zahřívá.
- **Hlídejte děti a zajistěte, aby si s nabíječkou nehrály.** Děti a osoby s mentálním nebo fyzickým omezením smí nabíječku používat jen pod dozorem, nebo po zaučení v používání. Pečlivé zaučení snižuje možnost chybné obsluhy a zranění.

Bezpečnostní pokyny pro plotostřih

- **Všechny části těla držte mimo dosah nože.** **Nepokoušejte se odstraňovat odřezaný materiál nebo přidržovat řezaný materiál, pokud jsou nože v provozu.** Po vypnutí spínače se nože dále pohybují. Okamžik nepozornosti při použití nůžek na živý plot může zapříčinit vážná zranění.
 - **Přenášejte nůžky na živý plot za rukojeť se zastaveným nožem a tak, aby prsty nebyly v blízkosti výkonových spínačů.** Správné přenášení nůžek na živý plot snižuje riziko neúmyslného spuštění a případného zranění nožem.
 - **Při přepravování nebo uschování nůžek na živý plot vždy natáhněte ochranný kryt přes nože.** Správná manipulace s nůžkami na živý plot snižuje riziko poranění nožem.
 - **Při odstraňování zaseknutého odřezaného materiálu nebo provádění údržby se ujistěte, že jsou všechny výkonové spínače vypnuté a že je vyjmutý nebo odpojený akumulátorový blok.** Neúmyslné spuštění nůžek na živý plot při odstraňování zaseknutého odřezaného materiálu nebo údržbě může způsobit vážné zranění.
 - **Při odstraňování zaseknutého odřezaného materiálu nebo provádění údržby se ujistěte, že jsou všechny výkonové spínače vypnuté.** Neúmyslné spuštění nůžek na živý plot při odstraňování zaseknutého odřezaného materiálu nebo údržbě může způsobit vážné zranění.
 - **Držte nůžky na živý plot pouze za izolované úchopné plochy, protože nůž se může dostat do kontaktu se skrytými vodiči.** Kontakt nožů s kabelem pod napětím může kovové části uvést pod napětí a může dojít k úrazu elektrickým proudem.
 - **Udržujte všechny kabely mimo oblast řezání.** Kabely mohou být ukryty v živých plotech a keřích a nůž je může omylem přerušit.
 - **Nůžky na živý plot nepoužívejte za nepříznivého počasí, zvláště když hrozí úder blesku.** Sníží se tak riziko zasažení bleskem.
- ### Dodatečné bezpečnostní pokyny
- Tento přístroj není určený k tomu, aby jej používaly osoby (včetně dětí) s omezenými fyzickými, sensorickými nebo duševními schopnostmi nebo s nedostatečnou zkušeností a/nebo znalostí, pokud na ně nebudou dohlížet odpovědné osoby, nebo pokud od nich neobdrží pokyny, jak přístroj používat.
 - Děti by měly být upozomeny na to, aby si s přístrojem nehrály.
 - Návod k obsluze by měl být vždy po ruce.
 - **Nepoužívejte příslušenství, které výrobce neurčil a nedoporučil pro toto elektrické nářadí.** Samotná skutečnost, že můžete příslušenství upnout do elektrického nářadí, není zárukou bezpečného užívání.
 - **Elektrický přístroj nepoužívejte s poškozeným kabelem.** Poškozeného kabelu se nedotýkejte a okamžitě vytáhněte zástrčku ze sítě. Poškozené kabely zvyšují riziko zásahu elektrickým proudem.
 - **Zabraňte nekontrolovanému opětovnému rozběhu.** Přístroj vypněte, pokud se přeruší napájení proudem, např. výpadkem proudu nebo vytažením zástrčky ze sítě.
 - **Při práci držte elektrický přístroj vždy pevně oběma rukama a dbejte na stabilní postoj.** Elektrický přístroj se vede oběma rukama bezpečněji.
 - **Rukojeti udržujte suché a bez mastnoty.** Kluzké rukojeti mohou zapříčinit nehody.
 - **Dodržujte vždy platné národní a mezinárodní bezpečnostní, zdravotní a pracovní předpisy.** Před začátkem práce se informujte o předpisech platných na místě použití přístroje.
 - **Nenechávejte ležet žádné nářadí, předměty nebo kabely v pracovní oblasti přístroje.** Zakopnutím se můžete o elektrické nářadí zranit.
 - Zajistěte, aby při používání přístroje byla namontovaná všechna ochranná zařízení a držadla.
 - Nikdy se nesnažte uvádět do provozu neúplně smontovaný přístroj nebo přístroj s neschválenými úpravami.
 - Pečlivě zkontrolujte živý plot, který chcete zastříhnout, a odstraňte všechny dráty a další cizí tělesa.
 - Než elektrické nářadí odložíte, vyčkejte na jeho úplné zastavení.

- Pozor při chůzi dozadu. Nebezpečí klopýtnutí!
- Nezapomeňte, že se pohyblivé díly mohou nacházet i za zavzdušňovacími a odvzdušňovacími otvory.
- Symboly, které se nacházejí na Vašem přístroji, nesmí být odstraňovány nebo zakrývány. Již nečitelná upozornění na přístroji musí být neprodleně nahrazena.



Před uvedením do provozu si přečtěte návod na použití.



Chraňte přístroj před vlhkostí. Skladujte v suchu.



Akumulátor nabíjejte pouze v interiérech.



Akumulátor nevyhazujte do domovního odpadu!



Akumulátor nevyhazujte do vody!



Akumulátor nespalujte!



Akumulátor nevystavujte slunečnímu záření nebo nadměrným teplotám!

Nebezpečí vytvářené vibracemi



UPOZORNĚNÍ! Nebezpečí zranění vibrací!

Vibrace mohou především u osob s poruchami krevního oběhu způsobit poškození krevních cév nebo nervů.

Při výskytu následujících příznaků okamžitě přerušete práci a vyhledejte lékařskou pomoc: brnění částí těla, ztráta citlivosti, svědění, píchání, bolest, změny barvy pokožky.

Hodnota vibrací uvedená v technických údajích reprezentuje hlavní použití přístroje. Skutečně vyskytlé vibrace během použití se mohou od toho odlišovat na základě následujících faktorů:

- použití, které není v souladu se stanoveným určením;
- nevhodné vložné nástroje;
- nevhodný materiál;
- nedostatečná údržba.

Budete-li se řídit následujícími pokyny, můžete nebezpečí podstatně snížit:

- Údržbu přístroje provádějte podle pokynů uvedených v návodu k použití.
- Neprovádějte práce při nízkých teplotách.
- Tělo a především ruce udržujte při chladném počasí v teple.
- Pravidelně dělejte přestávky a pohybujte rukama, aby se podnítilo prokrvení.

Osobní ochranné pomůcky



Noste ochranné brýle



Noste ochranu sluchu



Noste bezpečnostní obuv



Noste ochranné rukavice



Noste těsně přiléhavý pracovní oděv

Přehled přístroje



Poznámka: Skutečná vzhled vašeho přístroje se může od obrázků lišit.

► S. 3, bod 1

1. Řezací ústrojí
2. Ochrana ruky
3. Přední držadlo
4. Pojistka spínače
5. Zadní držadlo
6. Zapínač/vypínač
7. Akumulátor (pouze 196271)

► S. 3, bod 2

8. Indikátor zbývajících kapacity
9. Tlačítko pro zobrazení kapacity
10. Blokovací tlačítko
11. Kontrolky
12. Akumulátorová nabíjecí stanice (pouze 196271)

Objem dodávky

- Návod k použití
- Akumulátorové nůžky na živý plot
- Akumulátor (pouze 196271)
- Akumulátorová nabíjecí stanice (pouze 196271)
- Kryt nožů

Obsluha



Nabíjení akumulátoru



UPOZORNĚNÍ! Nebezpečí zranění! Dodržujte bezpečnostní pokyny k zacházení s akumulátorovými přístroji.



OZNAMENÍ! Nebezpečí poškození přístroje! Akumulátor hluboce nevybíjejte.



OZNAMENÍ! Nebezpečí poškození přístroje! Po automatickém vypnutí přístroje přestaňte se stisknutím zapínače/vypínače.



Poznámka: Li-Ion akumulátor se může kdykoliv nabít bez zkrácení životnosti. Přerušování procesu nabíjení akumulátor nepoškodí.



Poznámka: Pokud je akumulátor úplně nabitý, nabíječka se automaticky přepne na udržovací nabíjení. Akumulátor může trvale zůstat v nabíječce.

Před prvním uvedením do provozu se musí akumulátor nabít (doba nabíjení: ► *Technické údaje* – s. 36).

- Stiskněte blokovací tlačítko (10) a akumulátor z přístroje vytáhněte.
- Vložte akumulátor do nabíjecí stanice.
- Zástrčku nabíjecí stanice zasuňte do zásuvky.

Stav nabití se zobrazuje pomocí kontrolky (11).

- Akumulátor po nabití vložte do přístroje a nechte bezpečně zapadnout.

Zkontrolovat zbývající kapacitu akumulátoru

- Zatlačte tlačítko (9).

Zbývající kapacita akumulátoru se zobrazí pomocí kontrolky (8).

Před startem zkontrolujte!



NEBEZPEČÍ! Pozor, nebezpečí zranění!

Přístroj se smí uvést do provozu teprve tehdy, když nebyly nalezeny žádné vady. Je-li některá část vadná, musí se před dalším použitím bezpodmínečně vyměnit.

Zkontrolujte bezpečnostní zařízení a bezpečný stav přístroje.

- Zkontrolujte všechny části, zda pevně dosedají.
- Zkontrolujte, zda nejsou viditelné vady: prasklé části, trhliny atd.

Řezání živých plotů



OZNAMENÍ! Nebezpečí poškození přístroje! V oblasti plotů pracujte mimořádně opatrně!

Když se v řezacím ústrojí zachytí řezaná křovina, drát plotu apod., okamžitě přístroj vypněte.

- Stáhnout ochranu nože.
- ▶ S. 3, bod 1
- Zapnutí: Současně stisknout blokování zapnutí (4) a spínač Zap/Vyp (6). Nepíchejte do křovin špičkou.
- Vypnutí: Spínač Zap/Vyp (6) pustit.
- Po vypnutí počkat, až se nůž zastaví.
- Nasadit ochranu nože.

Pokyny k prořezávání živých plotů



OZNAMENÍ! Ohrožení životního prostředí!

Práce s nůžkami na dřeviny se nesmí provádět v obvyklých dobách klidu.

Před prořezáváním živých plotů a křovin se musí zkontrolovat, že tam nemají ptáci hnízdo.

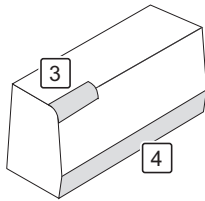
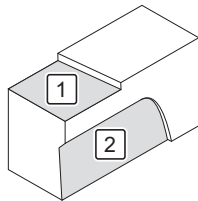

Závada/porucha

Přístroj nefunguje.

Příčina

Akumulátor nezapadnul?
Vybitý akumulátor?
Závadný akumulátor?
Přístroj vadný?

Odstranění

Akumulátor nechat zasmeknout.
▶ *Nabíjení akumulátoru – s. 34.*
Kontaktujte prodejnu.

1. Seřízněte živý plot na požadovanou výšku.
2. Zespolu směrem nahoru jej v lichoběžníkovém tvaru omlaďte.
3. Horní hrany zaoblete.
4. Oblast živého plotu u země trochu prořežte.

Čištění a údržba



NEBEZPEČÍ! Nebezpečí poranění! Před každým čištěním a/nebo údržbou:

- Vyjměte akumulátor.
- Přístroj nechte vychladnout.

Přehled čištění

V případě potřeby

Co?

Vyčištění přístroje
Naolejujte žací ústrojí

Jak?

▶ *Vyčištění přístroje – s. 35*
Žací ústrojí vyčistěte štětečkem. Následně postříkejte žací ústrojí ze všech stran olejem.

Vyčištění přístroje

- Odstraňte hrubé nečistoty.
- Přístroj otřete mírně navlhčeným hadrem.

Uložení, přeprava

Uložení



NEBEZPEČÍ! Nebezpečí zranění! Zajistěte, aby nepovolané osoby neměly k přístroji přístup!

- Nasadte ochranné pouzdro na řezací ústrojí.
- Přístroj ukládejte na suché, dobře větrané místo.

Přeprava

- Nasadte ochranné pouzdro na řezací ústrojí.
- Zajistěte přístroj proti sklouznutí.
- Při odesílání použijte pokud možno originální balení.

Poruchy a pomoc při jejich odstranění

Když něco nefunguje...



NEBEZPEČÍ! Nebezpečí poranění! Neodborně provedené opravy mohou způsobit, že Váš stroj už nebude pracovat bezpečně. Tím byste ohrozil sebe i své okolí.

Často jsou to jen drobné závady, které vedou ke vzniku poruchy. Většinou je můžete snadno sami odstranit. Než se obrátíte na prodejnu, podívejte se do následující tabulky. Ušetříte si tím mnoho námahy a případně i výdajů.

Nemůžete-li závadu odstranit sami, obraťte se přímo na prodejnu. Mějte na paměti, že při neodborné opravě zanikají nároky ze záruky a případně Vám mohou vzniknout i další výdaje.

Likvidace

Likvidace přístroje

Symbol přeškrtnutého kontejneru znamená: Baterie a akumulátory, elektrické a elektronické přístroje nesmějí být likvidovány společně s domovním odpadem; mohou obsahovat látky, které jsou škodlivé pro životní prostředí a zdraví.



Spotřebitelé jsou povinni zneškodnit staré elektrické spotřebiče, spotřebované baterie a akumulátory odděleně od domovního odpadu na oficiálním sběrném místě, aby se zajistilo správné další zpracování. Vrácení výrobku lze dle právních předpisů provést bezplatně, např. prostřednictvím společnosti pro likvidaci komunálního odpadu nebo prostřednictvím prodejce.

Baterie, akumulátory a světelné zdroje, které nejsou ve starých elektrických přístrojích vmontované a které lze odstranit, aniž by došlo k jejich poškození, se před likvidací musí z přístrojů vyjmout a zlikvidovat v rámci tříděného odpadu. Lithiové baterie a akumulátory všech systémů se musí odevzdat na sběrném místě ve vybitém stavu. Pól baterie musí být vždy přelepený, aby se předešlo vzniku zkratu. Každý koncový uživatel je sám zodpovědný za vymazání osobních údajů z použitých přístrojů, které se mají zlikvidovat.



Likvidace balení

Balení se skládá z kartonu a příslušně označených plastů, které mohou být recyklovány.



– Předejte tyto části na recyklaci.

Technické údaje

Číslo výrobku	196270, 196271
Rezná délka	520 mm
Max. průměr větve	14 mm
Rychlost kmitání	2200 min ⁻¹
Hladina hluku (L _{PA})*	79 dB(A) (K = 3 dB(A))

Číslo výrobku	196270, 196271
Hladina akustického výkonu (L _{WA})*	90 dB(A) (K = 3 dB(A))
Vibrace**	< 2,5 m/s ² (K = 1,5 m/s ²)
Hmotnost (bez baterie)	2 kg
Maximální doba provozu při plném nabití akumulátoru	30 min
Akumulátorová nabíjecí stanice	
Jmenovité napětí	230 V~, 50 Hz
Nabíjecí napětí	20,9 V=
Nabíjecí proud	2,4 A
Třída ochrany	II
Akumulátor	
Typ akumulátoru	Li-Ion
Jmenovité napětí	
• maximální	20 V=
• nominální	18 V=
Kapacita	2000 mAh
Doba nabíjení	60 min

*) Uvedené hodnoty emisí hluku byly naměřeny podle standardizované zkušební metody a lze je použít k porovnání jednoho elektrického nástroje s druhým. Uvedené hodnoty emisí hluku lze použít i pro předběžný odhad zatížení. Varování: Emise hluku při skutečném používání elektrického nástroje se mohou od uvedených hodnot lišit v závislosti na způsobu použití elektrického nástroje, zejména na druhu zpracovávaného obrobku. Je nutné stanovit bezpečnostní opatření k ochranné obsluhy na základě odhadu vystavení vibracím během skutečných podmínek použití (je třeba zohlednit všechny části pracovního cyklu, například doby, kdy je elektrický nástroj vypnutý, a doby, kdy je síce zapnutý, ale pracuje bez zatížení). Údaje o emisích hluku podle zákona o bezpečnosti výrobků (něm. zkr. ProdSG) nebo směrnice ES o strojních zařízeních: Hladina akustického tlaku na pracovním místě přesáhne 80 dB(A). V tomto případě jsou pro obsluhu vyžadována opatření na ochranu proti hluku (např. nošení vhodné a k tomuto účelu určené ochrany sluchu a pravidelné přestávky).

**) Uvedená emisní hodnota kmitání byla měřena a podle normovaného zkušebního postupu a může se používat k porovnání nářadí s jiným nářadím; uvedená emisní hodnota kmitání se může použít i k počátečnímu odhadu vystavení. Emisní hodnota kmitání se během používání nářadí může odlišovat od hodnoty údajů, a síce v závislosti na druhu a způsobu používání nářadí. Snažte se udržovat zatížení vibracemi pokud možno na co nejnižším stupni. Opatření ke snížení vibračního zatížení je např. omezení pracovní doby. Při tom se musí zohlednit všechny prvky pracovního cyklu (například doby, během nichž je nástroj vypnutý, a takové doby, během nichž je nástroj síce zapnutý, avšak běží bez zatížení). Zjištění emisních hodnot vibrací podle EN 60745-1 & EN 60745-2-15.

Nabíječka	196264	196054, 196055
Akumulátor 2 Ah (196051)		
Nabíjecí proud	3 A	2,50 A
Doba nabíjení	45 min	60 min
Akumulátor 4 Ah (196052)		
Nabíjecí proud	4,30 A	2,50 A
Doba nabíjení	60 min	120 min
Akumulátor 6 Ah (196263)		
Nabíjecí proud	4,30 A	2,49 A
Doba nabíjení	90 min	180 min

Příslušenství



Další informace o vhodných akumulátorech a náhradních dílech výrobku 1 PowerSystems najdete zde: viz kód QR

Obsah

Než začnete...	37
Pre vašu bezpečnosť	37
Prehľad o prístroji	40
Obsluha	40
Čistenie a údržba	41
Uschovanie, preprava	41
Poruchy a náprava	41
Likvidácia	42
Technické údaje	42
Reklamácie	96

Než začnete...

Použitie pre daný účel

Tento prístroj je určený výlučne na prístrihávajúce živých plotov, krov a krovia vonku.





Nožnice sa smú používať len na súkromných pozemkoch.

Prístroj nie je určený na použitie pri podnikaní. Musí sa dodržiavať všeobecne uznávané predpisy úrazovej prevencie a priložené bezpečnostné pokyny.

Vykonávajú len činnosti opísané v tomto návode na použitie. Akékoľvek iné použitie je považované za neoprávnené chybné použitie. Výrobca nezodpovedá za škody, ktoré z toho plynú.

Čo znamenajú použité symboly?

V návode na použitie sú jasne označené upozornenia na nebezpečenstvo a pokyny. Boli použité tieto symboly:

-  **NEBEZPEČENSTVO! Bezprostredné nebezpečenstvo ohrozenia života alebo poranenia!** Bezprostredne nebezpečná situácia, ktorá má za následok smrť alebo ťažké poranenia.
-  **VAROVANIE! Pravdepodobné nebezpečenstvo ohrozenia života alebo poranenia!** Všeobecne nebezpečná situácia, ktorá môže mať za následok ťažké poranenia.
-  **UPOZORNENIE! Prípadné nebezpečenstvo poranenia!** Nebezpečná situácia, ktorá môže mať za následok poranenia.
-  **OZNÁMENIE! Nebezpečenstvo poškodenia zariadenia!** Situácia, ktorá môže mať za následok vecné škody.
-  **Poznámka:** Informácie, ktoré prispievajú k lepšiemu pochopeniu procesov chodu stroja.

Tieto symboly označujú potrebný osobný ochranný výstroj:



Pre vašu bezpečnosť

Všeobecné bezpečnostné upozornenia

- Pre bezpečné zaobchádzanie s týmto prístrojom si musí užívateľ prístroja pred prvým použitím prečítať tento návod na použitie a porozumieť mu.
- Ak prístroj predáte alebo odovzdáte ďalšej osobe, bezpodmienečne priložte aj tento návod na použitie.

Všeobecné bezpečnostné pokyny platné pre elektrické náradie a nástroje



VAROVANIE! Prečítajte si všetky bezpečnostné upozornenia, pokyny, ilustrácie a technické údaje, ktoré patria k tomuto elektrickému náradziu. Nerešpektovanie bezpečnostných pokynov a nasledujúcich pokynov môže zapríčiniť zásah elektrickým prúdom, požiar a/alebo ťažké poranenia.

- **Všetky bezpečnostné pokyny a inštrukcie uschovajte pre prípad neskoršieho použitia.** Pojem „elektrické náradie“ použitý v bezpečnostných pokynoch sa vzťahuje na elektrické náradie napájané zo siete (so sieťovým káblom) a na elektrické náradie napájané z akumulátora (bez sieťového kábla).

Bezpečnosť na pracovisku

- **Pracovnú oblasť udržiavajte v čistom stave a riadne osvetlenú.** Neporiadok alebo neosvetlené pracovné oblasti môžu viesť k úrazom.
- **Elektrické náradie a nástroje nepoužívajte vo výbušnom prostredí, v ktorom sa nachádzajú horľavé kvapaliny, plyny alebo prach.** Elektrické náradie a nástroje môžu produkovať iskry, ktoré eventuálne zapália prach alebo výpary.
- **Počas používania elektrického náradia a nástroja zabráňte prístupu deťom a iným osobám do jeho blízkosti.** Pri odvedení pozornosti môžete stratiť kontrolu nad elektrickým náradím.

Elektrická bezpečnosť

- **Prípojná zástrčka elektrického náradia musí byť kompatibilná so zásuvkou.** Zástrčka sa nesmie nijako upravovať. Nepoužívajte adaptérové zástrčky spolu s uzemneným elektrickým prístrojom. Neupravované zástrčky a vhodné zásuvky znižujú riziko zásahu elektrickým prúdom.
- **Zabráňte telesnému kontaktu s uzemnenými povrchmi, napr. rúry, kúrenie, sporáky a chladničky.** Keď je vaše telo uzemnené, hrozí zvýšené riziko zásahu elektrickým prúdom.
- **Elektrické nástroje chráňte pred dažďom a vlhkom.** Vniknutie vody do elektrického náradia zvyšuje riziko zásahu elektrickým prúdom.
- **Kábel nepoužívajte na iné účely, na prenášanie elektrického náradia, na vešanie alebo na vytahovanie zástrčky zo zásuvky.** Kábel chráňte pred vysokými teplotami, olejom, ostrými hranami alebo pohyblivými časťami. Poškodené alebo zamotané káble zvyšujú riziko zásahu elektrickým prúdom.
- **Ak s elektrickým náradím pracujete vonku, používajte len také predlžovacie káble, ktoré sú vhodné aj do exteriéru.** Použitie predlžovacieho kábla vhodného do exteriéru znižuje riziko zásahu elektrickým prúdom.
- **Ak sa nedá vyhnúť prevádzke elektrického náradia vo vlhkom prostredí, používajte ochranný vypínač proti chybnému prúdu.** Používanie ochranného spínača proti chybnému prúdu znižuje riziko zásahu elektrickým prúdom.

Bezpečnosť osôb

- **Buďte opatrní, dávajte pozor na to, čo robíte, a prístupujte k práci s elektrickým prístrojom uvažlivo. Elektrický prístroj nepoužívajte vtedy, keď ste unavení alebo pod vplyvom drog, alkoholu či liekov.** Jediná chvíľka nepozornosti pri používaní elektrického náradia môže viesť k závažným poraneniam.
- **Noste osobné ochranné pomôcky a vždy používajte ochranné okuliare.** Nosenie osobných ochranných pomôcok, ako je protiprachová maska, protišmyková bezpečnostná obuv, ochranná prilba či ochrana sluchu, v závislosti od typu elektrického náradia a jeho použitia, znižuje riziko poranení.
- **Zabráňte neúmyselnému uvedeniu do prevádzky. Skôr ako elektrický prístroj pripojíte k napájaciemu zdroju a/alebo k akumulátoru, skôr ako ho budete zdvíhať, alebo ho budete prenášať, uistite sa, že je vypnuté.** Ak máte pri prenášaní elektrického náradia prst na spínači, alebo ak je prístroj zapnutý a pripojený k napájaciemu zdroju, môže dôjsť k úrazom.
- **Skôr ako elektrické náradie zapnete, odstráňte nastavovacie nástroje alebo skrutkovače.** Náradie alebo kľúč, ktorý sa nachádza v rotujúcej časti nástroja, môže viesť k poraneniam.
- **Vyhýbajte sa neprirodenému držaniu tela. Zistíte si bezpečný postoj a vždy udržiavajte rovnováhu.** Vďaka tomu budete môcť elektrické náradie lepšie kontrolovať pri neočakávaných situáciách.
- **Noste vhodný odev. Nenoste voľné oblečenie ani šperky. Vlasy a odev sa musia nachádzať mimo dosahu pohybujuúcich sa častí.** Voľný odev, šperky či dlhé vlasy môžu zachytiť pohybujúce sa časti.
- **Ak je možné nainštalovať zariadenia na odsávanie a zachytávanie prachu, treba ich pripojiť a používať správne.** Používanie odsávania prachu môže znížiť ohrozenie prachom.
- **Nepoddávajte sa falošnému pocitu bezpečia a nezanebávajte bezpečnostné pravidlá pre elektrické náradie, aj keď ho používate často a ste s ním dobre oboznámení.** Neopatrné konanie môže viesť v zlomku sekundy k vážnym zraneniam.

Používanie a zaobchádzanie s elektrickým náradím

- **Elektrické náradie nepreťažujte. Pri práci používajte elektrické náradie určené na daný účel.** Je lepšie a bezpečnejšie pracovať s vhodným elektrickým náradím v udávanom rozsahu výkonu.
- **Nepoužívajte elektrické náradie prístroj s chybným spínačom.** Elektrický prístroj, ktorý sa nedá zapnúť alebo vypnúť, je nebezpečný a musí sa opraviť.
- **Skôr ako vykonáte nastavenia nástroja, vymeníte časti príslušenstva alebo nástroj odložíte, vyťahnite zástrčku zo zásuvky a/alebo vyberte odnímateľný akumulátor.** Toto bezpečnostné opatrenie zabráni neúmyselnému spusteniu elektrického náradia.
- **Nepoužívané elektrické náradie uschovajte mimo dosahu detí. Nedovoľte, aby s elektrickým náradím pracovali osoby, ktoré s nimi nie sú oboznámené alebo si neprečítali tento návod.** Elektrické nástroje nebezpečné, ak ich používajú neskúsené osoby.

- **Pri údržbe elektrického náradia a častí príslušenstva buďte dôkladní. Skontrolujte, či pohyblivé časti náradia bezchybne fungujú a nie sú zablokované, či diely nie sú zlomené alebo natoľko poškodené, že môžu negatívne ovplyvniť fungovanie elektrického náradia. Pred použitím prístroja dajte poškodené diely opraviť.** Príčinou mnohých úrazov je nesprávna údržba elektrického náradia.
- **Rezné nástroje udržiavajte ostré a čisté.** Starostlivo udržiavané rezné nástroje s ostrými reznými hranami sa menej zasekávajú a ľahšie sa vedú.
- **Elektrický prístroj, príslušenstvo, vkladané nástroje atď. používajte v súlade s týmito inštrukciami. Zohľadnite pritom pracovné podmienky a vykonávanú činnosť.** Používanie elektrického náradia na iné účely, ako je vyhradené, môže viesť k nebezpečným situáciám.
- **Rukoväte a úchopové plochy udržiavajte v suchom a čistom stave, očistené od oleja a mastnoty.** Klzké rukoväte a úchopové plochy neumožňujú bezpečnú prevádzku a ovládanie elektrického náradia v nepredvídaných situáciách.

Používanie a zaobchádzanie s akumulátorovým náradím

- **Akumulátory nabíjajte len nabíjačkami, ktoré odporúča výrobca.** Nabíjačka, ktorá je vhodná pre určitý druh akumulátorov, môže byť zdrojom nebezpečenstva požiaru, ak sa použije s inými akumulátormi.
- **Používajte len akumulátory určené pre elektrické náradie.** Používanie iných akumulátorov môže viesť k poraneniam a nebezpečenstvu požiaru.
- **Nepoužívaný akumulátor chráňte pred kancelárskymi spinkami, mincami, kľúčmi, ihlami, skrutkami alebo inými malými kovovými predmetmi, ktoré by mohli spôsobiť premostenie kontaktov.** Skrat medzi kontaktmi akumulátora môže mať za následok popálenie alebo oheň.
- **V prípade nesprávneho použitia môže z akumulátora vytekať kvapalina. Zabráňte kontaktu s touto kvapalinou. V prípade náhodného kontaktu opláchnite zasiahnuté miesto vodou. Ak kvapalina zasiahne oči, poraďte sa aj s lekárom.** Vytečená kvapalina z akumulátora môže spôsobiť podráždenie pokožky alebo popálenie.
- **Nepoužívajte poškodený alebo upravený akumulátor.** Poškodené alebo upravené akumulátory sa môžu správať nepredvídateľne a spôsobiť požiar, výbuch alebo zranenie.
- **Akumulátor nevystavujte ohňu alebo príliš vysokým teplotám.** Požiar alebo teploty vyššie ako 130 °C môžu spôsobiť výbuch.
- **Dodržiavajte všetky pokyny na nabíjanie a nikdy nenabíjajte akumulátor alebo akumulátorové náradie mimo teplotného rozsahu uvedeného v návode na obsluhu.** Nesprávne nabíjanie alebo nabíjanie mimo povoleného teplotného rozsahu môže poškodiť akumulátor a zvýšiť riziko požiaru.
- **Akumulátor používajte len v produktoch výrobcu.** Len tak bude akumulátor chránený pred nebezpečným preťažením.

Servis

- **Opravou elektrického náradia poverte len kvalifikovaný odborný personál pri výhradnom použití originálnych náhradných dielov.** Tým sa zabezpečí zachovanie bezpečnosti elektrického náradia.
- **Nikdy nevykonávajte údržbu poškodených akumulátorov.** Všetky úkony údržby akumulátorov by mal vykonávať len výrobca alebo autorizovaný servisné miesta.
- **Akumulátor neotvárajte.** Vplyvom neodborných zásahov sa akumulátor môže poškodiť.
- **Akumulátor nevystavujte teplu, ohňu, vode ani vlhkosti.** Existuje nebezpečenstvo výbuchu.
- **Po poškodení akumulátora alebo v prípade neodborného použitia môžu z akumulátora vystupovať škodlivé výpary.** Akumulátor môže horieť alebo vybuchnúť. Zabezpečte prívod čerstvého vzduchu a v prípade ťažkostí vyhľadajte lekára. Tieto výpary môžu podráždiť dýchacie cesty.
- **Špicatými predmetmi, ako napr. klince alebo skrutkovače alebo pôsobením vonkajšej sily môže dôjsť k poškodeniu akumulátora.** Vo vnútri môže dôjsť ku skratu a akumulátor môže začať horieť, môže z neho unikať dym, môže vybuchnúť alebo sa prehriať.
- **Chráňte akumulátor pred teplom, napr. aj pred trvalým slnečným žiarením, pred ohňom, špinou, vodou a vlhkosťou.** Hrozí nebezpečenstvo výbuchu a skratu.

Bezpečnostné pokyny pre nabíjačku

- **Nabíjačku chráňte pred dažďom a vlhkom.** Vniknutie vody do nabíjačky zvyšuje riziko zásahu elektrickým prúdom.
- **Nabíjačku udržiavajte čistú.** Vplyvom znečistenia existuje nebezpečenstvo zásahu elektrickým prúdom.
- **Pre každý použitím prekontrolujte nabíjačku, kábel a zástrčku.** Nabíjačku nepoužívajte, ak zistíte poškodenia.
- **Samí nabíjačku neotvárajte a nechajte ju opraviť kvalifikovaným odborným personálom a iba s originálnymi náhradnými dielmi.** Poškodené nabíjačky, káble a zástrčky zvyšujú riziko zásahu elektrickým prúdom.
- **Nabíjačku neprevádzkujte na ľahko horľavom podklade (napr. papier, textilie atď.), resp. v horľavom prostredí.** Kvôli zohrievaniu nabíjačky, ku ktorému dochádza pri nabíjaní, vzniká nebezpečenstvo požiaru.
- **Dozerajte na deti a zabezpečte, aby sa s nabíjačkou nehrali.** Deti a osoby s mentálnymi alebo fyzickými obmedzeniami smú nabíjačku používať iba pod dohľadom alebo keď boli o používaní poučené. Dôkladné poučenie redukuje chybnú obsluhu a poranenia.

Bezpečnostné pokyny pre nožnice na živý plot

- **Všetky časti tela udržiavajte v bezpečnej vzdialenosti od noža.** Počas chodu nožov sa nikdy nepokúšajte odstraňovať odrezky alebo držať rezaný materiál. Nože sa pohybujú aj po vypnutí spínača. Chvilka nepozornosti pri používaní nožnic na živý plot môže viesť k vážnym zraneniam.

- **Nožnice na živý plot prenášajte za rúkovať s nehybným nožom, prsty pritom nesmú byť v blízkosti ističov.** Správne prenášanie nožnic na živý plot znižuje riziko náhodného spustenia a následného poranenia nožom.
- **Pri prenose alebo uskladnení nožnic na živý plot na nože vždy natiahnite kryt.** Správna manipulácia s nožnicami na živý plot znižuje riziko poranenia nožom.
- **Pri odstraňovaní zachytených odrezkov alebo pri vykonávaní údržby sa uistite, že sú všetky ističe vypnuté a akumulátorový blok je vybratý alebo odpojený.** Neúmyselné spustenie nožnic na živý plot počas odstraňovania zaseknutých odrezkov alebo počas údržby môže viesť k vážnym zraneniam.
- **Pri odstraňovaní zachytených odrezkov alebo pri vykonávaní údržby sa uistite, že sú všetky ističe vypnuté a blokovanie zapnutia je aktivované.** Neúmyselné spustenie nožnic na živý plot počas odstraňovania zaseknutých odrezkov alebo počas údržby môže viesť k vážnym zraneniam.
- **Nožnice na živý plot držte výlučne za rúkovať s izoláciou, pretože nôž sa môže dostať do kontaktu so skrytými vedeniami.** Dotyk nožov s vedením pod napätím môže spôsobiť, že kovové diely budú pod napätím a môže dôjsť k zásahu elektrickým prúdom.
- **V oblasti strihania sa nesmú nachádzať žiadne vedenia.** Vedenia môžu byť skryté v živých plotoch a kríkoch a náhodne preťaťé nožom.
- **V prípade zlého počasia, hlavne pri nebezpečenstve bleskov, nepoužívajte nožnice na živý plot.** Týmto sa znižuje nebezpečenstvo zásahu bleskom.

Dodatocné bezpečnostné pokyny

- Tento prístroj nie je určený na to, aby ho používali osoby (vrátane detí) s obmedzenými fyzickými, senzorickými alebo duševnými schopnosťami alebo nedostatočnou skúsenosťou a/alebo chýbajúcimi vedomosťami, iba ak by na ne dozerala osoba zodpovedná za ich bezpečnosť alebo by od nej dostávali pokyny, ako sa má prístroj používať.
- Deti by mali byť pod dozorom, aby sa zabezpečilo, že sa s prístrojom nebudú hrať.
- Návod na obsluhu by mal byť vždy poruke.
- **Nepoužívajte žiadne príslušenstvo, ktoré nebolo výrobcom určené a odporúčané špeciálne pre tento elektrický prístroj.** Len to, že môžete príslušenstvo upevniť na váš elektrický prístroj, nezaručuje bezpečné používanie.
- **Elektrické náradie s poškodeným káblom nepoužívajte.** Poškodeného kábla sa nedotýkajte a ihneď vytriahnite sieťovú zástrčku. Poškodené káble zvyšujú riziko zásahu elektrickým prúdom.
- **Zabráňte nekontrolovanému opätovnému rozbehu.** Prístroj vypnite, keď sa preruší napájanie prúdom, napr. vplyvom výpadku prúdu alebo vytriahnutia sieťovej zástrčky.
- **Elektrické náradie držte pri práci pevne obomi rukami a postarajte sa o bezpečný postoj.** Elektrické náradie sa bezpečnejšie vedie dvomi rukami.

- **Rukoväte udržiavajte suché a bez mastnoty.** Klzké rukoväte môžu viesť k úrazom.
- **Vždy dodržiavajte platné národné a medzinárodné bezpečnostné predpisy, predpisy na ochranu zdravia a pracovné predpisy.** Pred zahájením práce sa informujte o predpisoch platných na mieste použitia prístroja.
- **V pracovnej zóne prístroja nenechávajte položené žiadne nástroje, predmety alebo káble.** Vplyvom zakopnutia sa môžete poraniť na elektrickom náradí.
- Zabezpečte, aby boli pri používaní prístroja namontované všetky ochranné zariadenia a rukoväte.
- Nikdy sa nepokúšajte uvádzať do prevádzky neúplne zmontovaný prístroj alebo prístroj s nepripustnými modifikáciami.
- Dôkladne skontrolujte strihaný živý plot a odstráňte všetky drôty a iné cudzie predmety.
- Predtým ako elektrické náradie odložíte, počkajte, kým sa zastaví.
- Dávajte pozor pri chôdzi dozadu. Nebezpečenstvo poškodenia!
- Nezabudnite, že pohybujúce sa diely sa môžu nachádzať aj za zavzdušňovacími a odvzdušňovacími otvormi.
- Symboly, ktoré sa nachádzajú na vašom prístroji, sa nesmú odstraňovať ani zakrývať. Pokyny na prístroji, ktoré už nie sú čitateľné, sa musia ihneď vymeniť.



Pred uvedením do prevádzky je potrebné si prečítať návod na použitie a dodržiavať.



Prístroj chráňte pred vlhkom. Skladujte v suchu.



Akumulátor nabíjajte len v interiéroch.



Akumulátor nevyhadzujte do domového odpadu!



Akumulátor nevyhadzujte do vody!



Akumulátor nespálujte!



Akumulátor nevystavujte slnečnému žiareniu alebo nadmerným teplotám!

Nebezpečenstvo spôsobené vibráciami



UPOZORNENIE! Nebezpečenstvo poranenia spôsobené vibráciami! Vplyvom vibrácií môže dôjsť, predovšetkým u osôb s poruchami krvného obehu, k poškodeniam tepien.

Pri nasledujúcich symptómoch ihneď prerušte prácu a vyhľadajte lekára: zmeravenie častí tela, strata citu, svrbenie, bodanie, bolesť, zmeny farby pokožky.

Vibračná hodnota uvedená v technických údajoch reprezentuje hlavné použitia prístroja. Skutočné existujúce vibrácie počas používania sa od nej môžu líšiť na základe nasledujúcich faktorov:

- použitie v rozpore s určením;

- nevhodné vložené nástroje;
- nevhodný materiál;
- nedostatočná údržba.

Riziká môžete výrazne znížiť, ak sa budete riadiť nasledujúcimi pokynmi:

- Prístroj udržiavajte zodpovedajúc pokynom v návode na použitie.
- Vyhnite sa vykonávaniu práce pri nízkych teplotách.
- Telo a najmä ruky držte v chladom počasí v teple.
- Pravidelne si robte prestávky a pritom pohybujte rukami, aby ste podnietili prekrvenie.

Osobný ochranný výstroj



Noste ochranné okuliare



Noste ochranu sluchu



Noste bezpečnostnú obuv



Noste ochranné rukavice



Noste tesne priliehavé pracovné oblečenie

Prehľad o prístroji



Poznámka: Skutočný výzor vášho stroja sa môže líšiť od obrázkov.

► S. 3, bod 1

1. Rezný mechanizmus
2. Ochrana rúk
3. Predná rukoväť
4. Blokovanie zapnutia
5. Zadná rukoväť
6. Zapínač/vypínač
7. Akumulátor (iba 196271)

► S. 3, bod 2

8. Indikátor zvyškovej kapacity
9. Tlačidlo pre indikovanie kapacity
10. Tlačidlo blokovania
11. Kontrolky
12. Akumulátorová nabíjacia stanica (iba 196271)

Rozsah dodávky

- Návod na použitie
- Akumulátorové nožnice na živý plot
- Akumulátor (iba 196271)
- Akumulátorová nabíjacia stanica (iba 196271)
- Ochrana noža

Obsluha



Nabíjanie akumulátora



UPOZORNENIE! Nebezpečenstvo poranenia! Dodržiavajte bezpečnostné pokyny pre manipuláciu s akumulátorovými prístrojmi.



OZNAMENIE! Nebezpečenstvo poškodenia prístroja! Akumulátor hlboko nevybíjajte.



OZNAMENIE! Nebezpečenstvo poškodenia prístroja! Po automatickom vypnutí prístroja prestaňte stlačať zapínač/vypínač.



Poznámka: Li-Ion akumulátor sa môže kedykoľvek nabiť bez skrátenia životnosti. Prerušenie procesu nabíjania akumulátor nepoškodí.



Poznámka: Ak je akumulátor kompletne nabitý, nabíjacia stanica sa automaticky prestaví na udržiavacie nabíjanie. Akumulátor môže zostať trvalo v nabíjacej stanici.

Pred prvým uvedením do prevádzky sa musí akumulátor nabiť (doba nabíjania: ► *Technické údaje* – s. 42).

- Stlačte blokovacie tlačidlo (10) a akumulátor vytiahnite z prístroja.
- Vložte akumulátor do nabíjacej stanice.
- Zástrčku nabíjacej stanice zasuňte do zásuvky.

Stav nabitia sa zobrazí prostredníctvom kontrolky (11).

- Akumulátor vložte do prístroja a nechajte bezpečne zapadnúť.

Skontrolujte zostatkovú kapacitu akumulátora

- Stlačte tlačidlo (9).

Zostatková kapacita akumulátora je indikovaná kontrolkami (8).

Pred spustením skontrolujte!



NEBEZPEČENSTVO! Pozor, nebezpečenstvo poranenia! Náradie sa smie uviesť do prevádzky len vtedy, ak neboli zistené žiadne chyby. Ak je niektorý diel chybný, musí sa pred ďalším použitím bezpodmienečne vymeniť.

Skontrolujte bezpečnostné zariadenia a bezpečný stav prístroja:

- Skontrolujte pevné utiahnutie všetkých častí prístroja.
- Skontrolujte, či sa vyskytujú viditeľné chyby: zlomené diely, trhliny atď.

Strihanie živých plotov



OZNAMENIE! Nebezpečenstvo poškodenia prístroja! V blízkosti plotov pracujte obzvlášť opatrne!

Keď sa v reznom mechanizme zachytí strihaný materiál, drôt z plotu a pod., prístroj ihneď vypnite.

- Stiahnite ochranu noža.
- *S. 3, bod 1*
- Zapnutie: Súčasne stlačte blokovanie zapnutia (4) a zapínač/vypínač (6). Nepichajte do živého plotu špičkou.
- Vypnutie: Pustite zapínač/vypínač (6).
- Po vypnutí počkajte, až sa nôž zastaví.
- Nasadte ochranu noža.

Pokyny k strihaniu živých plotov.



OZNAMENIE! Nebezpečenstvo škôd na životnom prostredí! Práce so záhradníckymi nožnicami sa nesmú vykonávať počas obvyklého času pokoja.

Pred strihaním živého plotu treba skontrolovať, či v živom plote nehniedza vtáky.

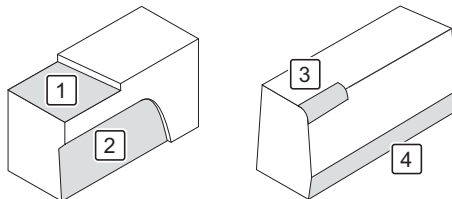

1. Živý plot pristrihnite na zvolenú výšku.
2. Živý plot orežte zdola smerom nahor do lichobežníka.
3. Horné hrany živého plotu zaoblite.
4. Prízemnú časť živého plotu trochu orežte.

Čistenie a údržba



NEBEZPEČENSTVO! Nebezpečenstvo poranenia! Pred každou údržbou a/alebo čistením:

- Odstráňte akumulátor.
- Prístroj nechajte vychladnúť.

Prehľad čistenia

V prípade potreby

Čo?

Čistenie zariadenia
Namažte olejom reza-
cí mechanizmus

Ako?

► *Čistenie zariadenia* – s. 41
Rezací mechanizmus vyčistite
šetcom. Následne nastrie-
kajte rezací mechanizmus zo
všetkých strán olejom.

Čistenie zariadenia

- Odstraňte hrubú špínu.
- Prístroj utrite jemne navlhčenou handrou.

Uschovanie, preprava

Uskladnenie



NEBEZPEČENSTVO! Nebezpečenstvo poranenia! Zabezpečte, aby nepovolané osoby nemali žiadny prístup k prístroju!

- Nasadte ochranný obal na koľajničku píly.
- Náradie skladujte na suchom, riadne vetranom mieste.

Preprava

- Nasadte ochranný obal na rezný mechanizmus.
- Prístroj zabezpečte proti zošmyknutiu.
- Pri zasielaní použite podľa možnosti originálny obal.

Poruchy a náprava

Keď niečo nefunguje...



NEBEZPEČENSTVO! Nebezpečenstvo poranenia! Neodborné opravy môžu viesť k tomu, že váš prístroj už nebude bezpečne fungovať. Tým ohrozujete seba a svoje okolie.

Často sú to len drobné chyby, ktoré vedú k poruche. Väčšinou ich môžete odstrániť sami. Prv, než sa obrátíte na predajcu, pozrite sa, prosím, na nasledujúcu tabuľku. Ušetríte si tak veľa námahy a prípadne náklady.

Chyba/porucha	Príčina	Odstránenie
Prístroj nefunguje.	Akumulátor nezaskočil?	Akumulátor nechať zapadnúť.
	Je akumulátor vybitý?	► <i>Nabíjanie akumulátora – s. 40.</i>
	Defektný akumulátor?	Kontaktujte predajcu.
	Chybný prístroj?	

Pokiaľ nemôžete chybu odstrániť sami, obráťte sa, prosím, priamo na predajcu. Nezabudnite prosím, že vplyvom neodborných opráv zaniká aj nárok na záručné plnenie a vám vzniknú príj. dodatočné náklady.

Likvidácia

Likvidácia zariadenia

Symbol prečiarknutého kontajnera znamená: Batérie a akumulátory, elektrické a elektronické zariadenia sa nesmú likvidovať spolu s domovým odpadom. Môžu obsahovať látky škodlivé pre životné prostredie a zdravie.



Spotrebiteľia sú povinní zneškodniť staré elektrické spotrebiče, spotrebované batérie a akumulátory oddelene od domového odpadu na oficiálnom zbernom mieste, aby sa zabezpečilo správne ďalšie spracovanie. V súlade s právnymi predpismi sa spätný odber môže uskutočniť bezplatne, napr. prostredníctvom spoločnosti na likvidáciu komunálneho odpadu alebo prostredníctvom predajcu.

Batérie akumulátory a svietidlá, ktoré nie sú v starých elektrických zariadeniach vmontované a ktoré je možné vybrať bez poškodenia, musia byť pred likvidáciou vybraté zo zariadenia a zlikvidované v rámci triedeného odpadu. Litiové batérie a akumulátory všetkých systémov sa musia odovzdávať na zberné miesta iba vo vybitom stave. Pól batérie musí byť vždy prelepený, aby sa predišlo skratu.



Každý koncový používateľ je sám zodpovedný za vymazanie osobných údajov z použitých zariadení, ktoré sa majú zlikvidovať.

Likvidácia obalu

Obal sa skladá z kartónu a príslušným spôsobom označených plastov, ktoré sa dajú recyklovať.



– Odvezte tieto materiály na recykláciu.

Technické údaje

Číslo artikla	196270, 196271
Rezná dĺžka	520 mm
Max. priemer konárov	14 mm
Počet zdvihov	2200 min ⁻¹
Hladina akustického tlaku (L _{PA})*	79 dB(A) (K = 3 dB(A))

Číslo artikla	196270, 196271
Hladina akustického tlaku (L _{WA})*	90 dB(A) (K = 3 dB(A))
Vibrácia**	< 2,5 m/s ² (K = 1,5 m/s ²)
Hmotnosť (bez batérie)	2 kg
Max. doba prevádzky v prípade úplne nabitých akumulátorov	30 min
Akumulátorová nabíjacia stanica	
Menovité napätie	230 V~, 50 Hz
Nabíjacie napätie	20,9 V=
Nabíjací prúd	2,4 A
Trieda ochrany	II
Akumulátor	
Typ akumulátora	Li-Ion
Menovité napätie	
• maximálny	20 V=
• nominálny	18 V=
Kapacita	2000 mAh
Čas nabíjania	60 min

* Uvedené hodnoty emisie hluku boli namerané podľa normovanej skúšobnej metódy a môžu sa použiť na porovnanie elektrického náradia s iným elektrickým náradím. Uvedené hodnoty emisie hluku sa môžu použiť aj na predbežné posúdenie hlukovej záťaže. Varovanie: Emisie hluku sa pri skutočnom použití elektrického náradia môžu od uvedených hodnôt líšiť v závislosti od spôsobu použitia elektrického náradia, a najmä od druhu obrábaného dielu. Je nevyhnutné zaviesť bezpečnostné opatrenia na ochranu obsluhujúcej osoby, a to podľa odhadu vystavenia vibráciám pri skutočných podmienkach použitia (musia sa vziať do úvahy všetky časti pracovného cyklu, napríklad časy, keď je elektrické náradie vypnuté, a časy, keď je zapnuté, ale beží bez záťaže).

Informácie o emisii hluku v súlade so zákonom o bezpečnosti výrobkov (ProdSG) a smernicou ES o strojových zariadeniach: Hladina akustického tlaku na pracovisku môže presiahnuť 80 dB(A). V tom prípade sa vyžadujú opatrenia na ochranu proti hluku (napr. nosenie vhodnej a určenej ochrany sluchu a dodržiavanie pravidelných prestávok).

** Uvedená emisná hodnota kmitania bola meraná podľa normovaného skúšobného postupu a môže sa používať na porovnanie náradia s iným náradím; uvedená emisná hodnota kmitania sa môže použiť ik počítačového odhadu vysadení. Emisná hodnota kmitania sa počas používania náradia môže odlišovať od hodnoty údajov, a sice v závislosti od druhu a spôsobu používania náradia. Snažte sa udržiavať zaťaženie vibráciami pokiaľ možno na čo najnižšom stupni. Opatrenia na zníženie vibračného zaťaženia je napr. obmedzenie pracovného času. Pritom sa musia zohľadniť všetky prvky prevádzkového cyklu (napríklad doby, počas ktorých je nástroj vypnutý, a také doby, počas ktorých je nástroj síce zapnutý, ale beží bez zaťaženia). Zistenie emisných hodnôt vibrácií podľa EN 60745-1 & EN 60745-2-15.

Nabíjačka	196264	196054, 196055
Akumulátor 2 Ah (196051)		
Nabíjací prúd	3 A	2,50 A
Doba nabíjania	45 min	60 min
Akumulátor 4 Ah (196052)		
Nabíjací prúd	4,30 A	2,50 A

Nabíjačka	196264	196054, 196055
Doba nabíjania	60 min	120 min
Akumulátor 6 Ah (196263)		
Nabíjací prúd	4,30 A	2,49 A
Doba nabíjania	90 min	180 min

Príslušenstvo

Ďalšie informácie o vhodných batériách a náhradných dieloch pre 1 PowerSystems nájdete tu: pozri QR kód

Spis treści

Przed rozpoczęciem użytkowania...	44
Dla Twego bezpieczeństwa	44
Urządzenie w zarysie	48
Obsługa	48
Czyszczenie i konserwacja	49
Magazynewanie, transport	49
Zakłócenia i ich usuwanie	49
Utylizacja	50
Dane techniczne	50
Roszczenia gwarancyjne	96

Przed rozpoczęciem użytkowania...

Użytkowanie zgodne z przeznaczeniem

Urządzenie przeznaczone jest wyłącznie do przycinania żywopłotów, krzewów i zarośli w terenie.

Urządzenia wolno używać wyłącznie na prywatnych terenach.

Urządzenie nie jest przeznaczone do użytku komercyjnego. Koniecznie przestrzegać uznanych przepisów o zapobieganiu wypadkom i załączonych wskazań bezpieczeństwa.

Wykonywać tylko czynności opisane w niniejszej instrukcji użycia. Każde inne zastosowanie jest niezgodne z przeznaczeniem i niedozwolone. Producent nie ponosi odpowiedzialności cywilnej za wynikające stąd szkody.

Co oznaczają zastosowane symbole?

Ostrzeżenia i informacje w niniejszej instrukcji obsługi są wyraźnie oznaczone. W instrukcji wykorzystano następujące symbole:



NIEBEZPIECZENSTWO! Bezpośrednie zagrożenie życia i zdrowia! Bezpośrednio niebezpieczna sytuacja, która może spowodować śmierć lub ciężkie obrażenia.



OSTRZEŻENIE! Prawdopodobne zagrożenie życia lub odniesienia obrażeń! Sytuacja stanowiąca zagrożenie, która może spowodować śmierć lub ciężkie obrażenia.



PRZESTROGA! Możliwe niebezpieczeństwo zranienia! Niebezpieczna sytuacja, która może spowodować obrażenia.



UWAGA! Niebezpieczeństwo uszkodzenia urządzenia! Sytuacja, która może spowodować straty materialne.



Wskazówka: Informacje pozwalające na lepsze zrozumienie obsługi.

Te symbole oznaczają wymagane środki ochrony osobistej:



Dla Twego bezpieczeństwa

Ogólne wskazówki bezpieczeństwa

- W celu zapewnienia bezpiecznego obchodzenia się z urządzeniem, użytkownik musi przed pierwszym użyciem przeczytać ze zrozumieniem niniejszą instrukcję obsługi.
- W przypadku sprzedaży urządzenia lub przekazania go innym osobom, należy koniecznie dołączyć do niego instrukcję obsługi.

Ogólne wskazówki bezpieczeństwa dotyczące elektronarzędzi



OSTRZEŻENIE! Przeczytać wszystkie wskazówki i zasady bezpieczeństwa, instrukcje, ilustracje i dane techniczne, które znajdują się na elektronarzędziu. Nieprzestrzeganie wskazań bezpieczeństwa i poniższych instrukcji może być przyczyną porażenia prądem elektrycznym, pożaru i/lub ciężkich obrażeń ciała.

- **Wszystkie wskazówki bezpieczeństwa i instrukcje należy przechować na potrzeby ich wykorzystania w przyszłości.** Używane we wskazówkach bezpieczeństwa pojęcie „elektronarzędzie” dotyczy elektrycznych narzędzi zasilanych z sieci elektrycznej (z kablem sieciowym) i z akumulatorów (bez kabla sieciowego).

Bezpieczeństwo na stanowisku pracy

- **W miejscu pracy należy zachować czystość i zapewnić dobre oświetlenie.** Nieporządek lub brak właściwego oświetlenia w miejscu pracy grozi wypadkiem.
- **Nie używać elektronarzędzi w środowisku zagrożonym wybuchem, w którym znajdują się ciecze, gazy lub pyły o właściwościach palnych.** Podczas pracy elektronarzędzi powstają iskry, które mogą spowodować zapalenie pyłu lub par.
- **Podczas eksploatacji elektronarzędzia w strefie wykonywania prac nie mogą przebywać dzieci ani inne osoby.** Odwrócenie uwagi grozi utratą kontroli nad urządzeniem.

Bezpieczeństwo elektryczne

- **Wtyczka przyłączeniowa elektronarzędzia musi pasować do gniazda wtykowego.** Zabrania się wprowadzania jakichkolwiek modyfikacji w konstrukcji wtyczki. Zabrania się stosowania adapterów w przypadku elektronarzędzi wyposażonych w uzziemienie ochronne. Korzystanie z oryginalnych wtyczek i odpowiednich gniazdek wtykowych ogranicza ryzyko porażenia prądem.
- **Nie dotykać uzziemionych powierzchni, jak np. rury, urządzenia grzejne, piece i chłodziarki.** Ryzyko porażenia prądem zwiększa się, jeśli ciało człowieka jest uziemione.
- **Chronić elektronarzędzia przed deszczem i wilgocią.** Wniknięcie wody do wnętrza elektronarzędzia zwiększa ryzyko porażenia prądem.

- **Kabla sieciowego nie używać w sposób niezgodny z przeznaczeniem, tzn. do ciągnięcia lub zawieszania urządzenia; nie odłączać urządzenia od sieci, ciągnąc za kabel sieciowy. Chronić kabel sieciowy przed wysoką temperaturą, olejem, ostrymi krawędziami oraz ruchomymi częściami urządzenia.** Uszkodzenie lub splątanie kabla sieciowego zwiększa ryzyko porażenia prądem.
- **Podczas pracy elektronarzędziem na wolnym powietrzu z użyciem przedłużaczy, muszą być one dopuszczone do stosowania na wolnym powietrzu.** Stosowanie przedłużaczy dopuszczonych do użytkowania na wolnym powietrzu zmniejsza ryzyko porażenia prądem.
- **Jeśli nie da się uniknąć eksploatacji elektronarzędzia w środowisku wilgotnym, należy zastosować wyłącznik różnicowoprądowy.** Wyłączniki różnicowoprądowe zmniejszają ryzyko porażenia prądem elektrycznym.

Bezpieczeństwo ludzi

- **Podczas pracy z elektronarzędziem należy zachować szczególną ostrożność oraz postępować w sposób przemyślany i rozważny. Nie korzystać z elektronarzędzia w przypadku zmęczenia lub pod wpływem narkotyków, alkoholu lub leków.** Chwilowa nieuwaga podczas pracy z elektronarzędziem może prowadzić do poważnych obrażeń.
- **Korzystać ze środków ochrony indywidualnej oraz zawsze nosić okulary ochronne.** Korzystanie ze środków ochrony osobistej, takich jak maska przeciwpyłowa, antypoślizgowe obuwie ochronne, kask ochronny, czy środki ochrony słuchu, pozwala, w zależności od rodzaju oraz sposobu zastosowania elektronarzędzia, ograniczyć ryzyko odniesienia obrażeń.
- **Unikać przypadkowego załączenia urządzenia. Przed podłączeniem do zasilania sieciowego i/lub akumulatora, przed podniesieniem i przeniesieniem elektronarzędzia należy się upewnić, że jest ono wyłączone.** Przenoszenie elektronarzędzia z palcem na wyłączniku lub też podłączenie źródła zasilania przy załączonym urządzeniu grozi wypadkiem.
- **Przed włączeniem elektronarzędzia należy zdemontować/usunąć narzędzia regulacyjne i klucze montażowe.** Narzędzie lub klucz pozostawiony w obracającym się elemencie urządzenia stwarzają niebezpieczeństwo odniesienia obrażeń.
- **Należy unikać nienaturalnej postawy ciała.** Zawsze należy pamiętać o stabilnej postawie i zachowaniu równowagi. Pozwala to lepiej zapanować nad urządzeniem w nieoczekiwanej sytuacji.
- **Podczas pracy należy nosić odpowiednią odzież. Nie nosić luźnej odzieży ani biżuterii.** Chronić włosy i odzież kontaktem z ruchomymi częściami. Luźne ubranie, biżuteria i długie włosy mogą zostać wciągnięte przez poruszające się podzespoły.
- **Jeżeli możliwy jest montaż urządzeń odciągających lub wychwytyjących pył, należy je podłączyć i prawidłowo stosować.** Stosowanie odkurzacza pozwala ograniczyć zagrożenia powodowane przez pyły.
- **Nie ulegać fałszywemu poczuciu bezpieczeństwa i nie lekceważyć zasad bezpieczeństwa stosowania elektronarzędzi, nawet gdy ze względu na częste używanie elektronarzędzia użytkownik jest z nimi dobrze obznajomiony.** Nieuważne działanie może w ułamku sekundy spowodować ciężkie zranienia.

Eksploatacja i prawidłowe obchodzenie się z elektronarzędziami

- **Nie przeciążać elektronarzędzia. Elektronarzędzi należy używać wyłącznie do prac, do których są przeznaczone.** Dobór właściwego elektronarzędzia zapewnia bardziej wydajną oraz bezpieczniejszą pracę w podanym zakresie mocy.
- **Nie korzystać z elektronarzędzi, które mają uszkodzone włączniki.** Eksploatacja elektronarzędzia, którego nie można załączyć/wyłączyć, jest niebezpieczna. Uszkodzone narzędzie należy naprawić.
- **Przed zmianą ustawień urządzenia, zmianą przystawek lub odłożeniem elektronarzędzia albo przystąpieniem do jego ustawiania należy odłączyć wtyczkę od gniazda sieciowego i/lub wyjąć z urządzenia akumulator.** To profilaktyczne działanie pozwala zapobiec przypadkowemu uruchomieniu urządzenia.
- **Nieużywane elektronarzędzia należy przechowywać poza zasięgiem dzieci.** Nie dopuszczać do użytkowania urządzenia przez osoby, które nie są zaznajomione z jego obsługą lub nie zapoznały się z niniejszymi instrukcjami. Elektronarzędzia obsługiwane przez osoby niedoświadczone mogą być niebezpieczne.
- **Zapewnić staranną pielęgnację elektronarzędzi i jego przystawek. Należy regularnie sprawdzać, czy ruchome elementy i podzespoły działają prawidłowo i nie zacinają się lub nie są pęknięte albo uszkodzone w sposób ujemnie wpływający na sposób działania całego elektronarzędzia.** Przed przystąpieniem do pracy z urządzeniem zleczyć naprawę uszkodzonych części. Niewłaściwa konserwacja elektronarzędzi jest częstą przyczyną wypadków.
- **Narzędzia tnące muszą być ostre i czyste.** Prawidłowo konserwowane narzędzia tnące o ostrych krawędziach rzadziej się zacinają i łatwiej pozwalają się prowadzić.
- **Podczas korzystania z elektronarzędzia, wyposażenia dodatkowego, narzędzi roboczych itd. należy stosować się do niniejszych instrukcji.** Należy przy tym uwzględnić warunki pracy i rodzaj wykonywanych czynności. Używanie elektronarzędzi do zastosowań niezgodnych z ich przeznaczeniem stwarza niebezpieczeństwo wypadku.
- **Uchwyty i powierzchnie chwytne muszą być zawsze suche i czyste i nie mogą być zabrudzone olejem ani smarami.** Śliskie uchwyty i powierzchnie chwytne nie zapewniają bezpiecznej obsługi i kontroli nad elektronarzędziem w nieprzewidywanych sytuacjach.

Stosowanie i obchodzenie się z narzędziem akumulatorowym

- **Akumulatory ładować wyłącznie ładowarkami zalecanymi przez producenta.** Istnieje ryzyko pożaru, jeżeli do ładowarki przeznaczonej dla określonego typu akumulatorów włożone zostaną inne akumulatory.
- **W narzędziach elektrycznych stosować wyłącznie akumulatory przewidziane do tego celu.** Używanie innych akumulatorów może doprowadzić do obrażeń i zagrożenia pożarowego.
- **Akumulator, który nie jest używany, należy przechowywać z dala od spinaczy biurowych, monet, kluczy, gwoździ, śrub i innych drobnych metalowych przedmiotów, które mogą spowodować zwarcie.** Zwarcie pomiędzy stykami akumulatora może spowodować oparzenia lub pożar.
- **W przypadku nieprawidłowego stosowania z akumulatora może wydostawać się ciecz. Należy unikać kontaktu z elektrolitem. Po przypadkowym kontakcie skórę przemyć wodą. Jeżeli ciecz dostanie się do oczu, należy dodatkowo skonsultować się z lekarzem.** Wyciekający elektrolit może powodować podrażnienia skóry lub poparzenia.
- **Nie stosować uszkodzonych ani zmodyfikowanych akumulatorów.** Działanie uszkodzonych lub zmodyfikowanych akumulatorów jest nieprzewidywalne i może spowodować pożar, wybuch lub obrażenia.
- **Nie wystawiać akumulatorów na działanie ognia ani wysokich temperatur.** Ogień lub temperatura wyższa niż 130 °C mogą spowodować wybuch.
- **Przestrzegać wszystkich wskazówek dotyczących ładowania; nigdy nie ładować akumulatora ani narzędzi akumulatorowych w temperaturze przekraczającej zakres podany w instrukcji obsługi.** Nieprawidłowe ładowania lub ładowanie w temperaturze przekraczającej podany zakres może doprowadzić do zniszczenia akumulatora i zwiększa ryzyko pożaru.
- **Akumulator należy stosować wyłącznie w urządzeniach producenta.** Tylko w ten sposób można ochronić akumulator przed niebezpiecznym dla niego przeciążeniem.

Serwis

- **Naprawę elektronarzędzi należy powierzać tylko wykwalifikowanym specjalistom przy użyciu wyłącznie oryginalnych części zamiennych.** Stanowi to gwarancję zachowania bezpieczeństwa eksploatacji urządzenia.
- **Nigdy nie konserwować uszkodzonych akumulatorów.** Wszelkie prace konserwacyjne przy akumulatorze mogą być przeprowadzane tylko przez producenta lub upoważniony przez niego serwis.
- **Akumulatora nie otwierać.** W wyniku nieprawidłowej ingerencji akumulator można uszkodzić.
- **Akumulatora nie narażać na oddziaływanie wysokiej temperatury, ognia, wody ani wilgoci.** Istnieje niebezpieczeństwo wybuchu!

- **W razie uszkodzenia akumulatora lub stosowania go niezgodnie z przeznaczeniem może dojść do wystąpienia oparów. Akumulator może się zapalić lub wybuchnąć.** Należy zadbać o dopływ świeżego powietrza, a w przypadku wystąpienia dolegliwości skontaktować się z lekarzem. Opary mogą podrażnić drogi oddechowe.
- **Ostre przedmioty, takie jak gwoździe lub śrubokręt, a także działanie sił zewnętrznych mogą spowodować uszkodzenie akumulatora.** Może wówczas dojść do zwarcia wewnętrznego akumulatora i do jego przepalenia, eksplozji lub przegrzania.
- **Akumulator należy chronić przed wysokimi temperaturami, np. przed stałym nasłonecznieniem, przed ogniem, zanieczyszczeniami, wodą i wilgocią.** Istnieje zagrożenie zwarcia i wybuchu.

Zasady bezpieczeństwa dla ładowarek

- **Chronić elektronarzędzia przed deszczem i wilgocią.** Wniknięcie wody do wnętrza elektronarzędzia zwiększa ryzyko porażenia prądem.
- **Ładowarkę utrzymywać w czystości.** Zabrudzenia powodują zagrożenie porażenia prądem elektrycznym.
- **Przed każdym użyciem należy sprawdzić ładowarkę, kabel i wtyczkę.** Ładowarki uszkodzonej nie używać.
- **Ładowarki nie otwierać samodzielnie a wszelkie naprawy należy zlecać tylko wykwalifikowanemu, fachowemu personelowi i tylko przy użyciu oryginalnych części zamiennych.** Uszkodzone ładowarki, kable i wtyczki zwiększają zagrożenie porażenia prądem elektrycznym.
- **Z ładowarki nie należy korzystać na łatwopalnym podłożu (np. papier, tekstylia, itd.) ani w łatwopalnym otoczeniu.** Z powodu nagrzewania ładowarki podczas ładowania istnieje zagrożenie pożarowe.
- **Zwracać uwagę na dzieci i upewnić się, że nie bawią się ładowarką. Dzieci i osoby z zaburzeniami psychicznymi lub fizycznymi mogą używać ładowarki tylko pod nadzorem lub jeśli zostały poustruowane w zakresie korzystania.** Staranny instruktaż zmniejsza prawdopodobieństwo nieprawidłowej obsługi i obrażeń.

Zasady bezpieczeństwa dotyczące nożyc do żywopłotów

- **Żadnych części ciała nie zbliżać do noży. Nie należy odrzucać obcinanych gałęzi podczas pracy noży ani przytrzymywać przecinanego materiału.** Noże poruszają się nadal po wyłączeniu urządzenia. Moment nieuwagi podczas używania nożyc do żywopłotów może doprowadzić do poważnych obrażeń ciała.
- **Nożycy do żywopłotu przenosić trzymając za uchwyt po zatrzymaniu noży; palce trzymać z dala od włącznika.** Prawidłowe przenoszenie nożyc do żywopłotu zmniejsza ryzyko przypadkowego włączenia i odniesienia przez to obrażeń na skutek ruchu noży.

- Na czas transportu i przechowywania nożyc do żywopłotu zawsze zakładać osłonę na noże. Prawidłowe obchodzenie się z nożycami do żywopłotu zmniejsza ryzyko zranienia nożem.
- Upewnić się, że wszystkie włączniki są wyłączone, a blok akumulatorów wyjęty lub odłączony przed usunięciem zakleszczonego ciętego materiału lub przed rozpoczęciem prac konserwacyjnych. Przypadkowe włączenie nożyc do żywopłotu podczas usuwania zakleszczonego ciętego materiału lub podczas konserwacji może doprowadzić do odniesienia ciężkich obrażeń.
- Upewnić się, że wszystkie włączniki są wyłączone, a blokada włączenia aktywna przed usunięciem zakleszczonego ciętego materiału lub przed rozpoczęciem prac konserwacyjnych. Przypadkowe włączenie nożyc do żywopłotu podczas usuwania zakleszczonego ciętego materiału lub podczas konserwacji może doprowadzić do odniesienia ciężkich obrażeń.
- Nożyce do żywopłotu należy trzymać wyłącznikiem za izolowane uchwyty, ponieważ nóż może zetknąć się z ukrytymi przewodami. Kontakt noża z będadym pod napięciem przewodem elektrycznym może spowodować powstanie napięcia w metalowych częściach i w konsekwencji porażenie elektryczne.
- Wszystkie przewody trzymać z dala od strefy cięcia. Przewody mogą być ukryte w żywopłotach oraz zaroślach i mogą zostać nacięte przez nóż.
- Nie korzystaj z nożyc do żywopłotu podczas brzydkiej pogody, szczególnie nie podczas burzy. Zmniejsza to ryzyko uderzenia pioruna.

Dodatkowe zasady bezpieczeństwa

- Urządzenie nie jest przeznaczone do użytkowania przez osoby (także dzieci) znajdujące się w ograniczonym stanie fizycznym, sensorycznym lub umysłowym, bądź którym brakuje doświadczenia i/lub wiedzy, chyba że są pilnowane przez odpowiedzialne osoby i otrzymują od nich instrukcje na temat użytkowania urządzenia.
- Należy pilnować dzieci, aby upewnić się, że nie bawią się urządzeniem.
- Instrukcje obsługi należy zawsze przechowywać tak, aby można było po nią sięgnąć.
- Nie używać akcesoriów, które nie zostały przewidziane i nie są zalecane przez producenta specjalnie do tego narzędzia elektrycznego. Sama możliwość zamocowania akcesoriów na narzędziu elektrycznym nie gwarantuje bezpiecznego użytkowania.
- Nigdy nie używać elektronarzędzia, jeżeli jego kabel jest uszkodzony. Uszkodzonych kabli nie dotykać, natychmiast wyciągnąć wtyczkę sieciową. Uszkodzony kabel zwiększa ryzyko porażenia elektrycznego.
- Nie dopuszczać do niekontrolowanego samorozruchu. Jeżeli przerwano dopływ energii elektrycznej, np. z powodu chwilowego zaniku zasilania lub wyciągnięcia wtyczki z gniazda sieciowego, urządzenie należy wyłączyć.

- Podczas pracy trzymać elektronarzędzie mocno obiema rękoma i stanąć w pewnej, stabilnej pozycji. Prowadzenie elektronarzędzia oburącz jest bezpieczniejsze.
- Uchwyty powinny być suche i wolne od olejów i smarów. Śliskie uchwyty mogą spowodować wypadki.
- Należy zawsze przestrzegać obowiązujących krajowych i międzynarodowych przepisów BHP. Przed przystąpieniem do pracy poinformuj się na temat obowiązujących w miejscu pracy przepisów.
- Nie pozostawiać żadnych narzędzi, przedmiotów czy kabli w obszarze roboczym urządzenia. W wyniku potknięcia możesz się zranić o elektronarzędzie.
- Należy się upewnić, że wszystkie zabezpieczenia i uchwyty są zamontowane podczas obsługi urządzenia.
- Nigdy nie wolno próbować uruchamiać nie w pełni zamontowanego urządzenia lub urządzenia, które przeszło niedozwolone modyfikacje.
- Sprawdź dokładnie cięty żywopłot i usuń wszelkie druty i inne ciała obce.
- Przed odłożeniem narzędzia elektrycznego należy odczekać, aż się zatrzyma.
- Uwaga przy cofaniu się. Niebezpieczeństwo potknięcia!
- Pamiętaj, że części wirujące mogą znajdować się także za otworami na- i wywiewnymi.
- Symboli, które znajdują się na urządzeniu, nie wolno usuwać ani przykrywać. Nieczytelne napisy na urządzeniu należy natychmiast zamienić na nowe.



Przed uruchomieniem przeczytać instrukcję obsługi i przestrzegać jej zaleceń.



Chronić urządzenie przed wilgocią. Przechowywać w suchym miejscu.



Akumulator wolno ładować wyłącznie wewnątrz pomieszczeń.



Nie wyrzucać akumulatora wraz z odpadami domowymi!



Nie wyrzucać akumulatora do akwenów wodnych!



Nie wrzucać akumulatora do ognia!



Nie wystawiać akumulatora na działanie promieni słonecznych czy wysokiej temperatury!

Niebezpieczeństwo z powodu wibracji



PRZESTROGA! Niebezpieczeństwo obrażeń przez wibracje! Wibracje mogą spowodować szczególnie u osób z zaburzeniami układu krążenia uszkodzenia naczyń krwionośnych lub nerwów.

W przypadku wystąpienia następujących symptomów przerwać natychmiast pracę i udać się do lekarza: drętwienie części ciała, utrata czucia, swędzenie, kłucie, ból, zmiany koloru skóry.

Podana w danych technicznych wartość wibracji dotyczy głównego przeznaczenia urządzenia. Faktyczna wartość wibracji podczas pracy może odbiegać od podanej ze względu na wymienione poniżej czynniki:

- użytkowanie niezgodne z przeznaczeniem;
- niewłaściwe narzędzia robocze;
- niewłaściwe tworzywo;
- niedostateczna konserwacja.

Zagrożenia te można znacząco zredukować, postępując według następujących wskazówek:

- Urządzenie konserwować zgodnie ze wskazówkami zawartymi w instrukcji użytkowania.
- Unikać pracy w niskich temperaturach.
- Przy niskich temperaturach chronić całe ciało, a przede wszystkim ręce, przed zmarznięciem.
- Robić regularnie przerwy, gimnastykować ręce w celu poprawienia ukrwienia.

Wyposażenie ochrony osobistej



Nosić okulary ochronne



Używać środków ochrony słuchu



Nosić obuwie ochronne



Używać rękawic ochronnych



Nosić ściśle przylegającą odzież roboczą

Urządzenie w zarysie



Wskazówka: Rzeczywisty wygląd urządzenia może się różnić od ilustracji.

► Str. 3, ustęp 1

1. Listwa tnąca
2. Ochrona rąk
3. Uchwyt przedni
4. Blokada włączenia
5. Uchwyt tylny
6. Włącznik/wyłącznik
7. Akumulator (tylko 196271)

► Str. 3, ustęp 2

8. Wskaźnik pozostałej pojemności
9. Przycisk wskaźnika pojemności
10. Przycisk blokujący

11. Kontrolki

12. Ładowarka (tylko 196271)

Zakres dostawy

- Instrukcja obsługi
- Akumulatorowe nożyce do żywopłotu
- Akumulator (tylko 196271)
- Ładowarka (tylko 196271)
- Osłona noży

Obsługa



Ładowanie akumulatora



PRZESTROGA! Niebezpieczeństwo zranienia! Przestrzegać wskazówek bezpieczeństwa dla urządzeń akumulatorowych.



UWAGA! Niebezpieczeństwo uszkodzenia urządzenia! Nie dopuszczać do całkowitego rozładowania akumulatora.



UWAGA! Niebezpieczeństwo uszkodzenia urządzenia! Po samoczynnym wyłączeniu się urządzenia nie naciskać przycisku włącznika/wyłącznika.



Wskazówka: Akumulatory litowo-jonowe można ładować w dowolnym momencie. Nie skraca to ich żywotności. Przerwanie procesu ładowania nie powoduje uszkodzenia akumulatora.



Wskazówka: Jeżeli akumulator jest całkowicie naładowany, ładowarka przestawia się automatycznie na ładowanie podtrzymujące. Akumulator może pozostawać przez cały czas w gnieździe ładowarki.

Przed pierwszym uruchomieniem należy naładować akumulator (czas ładowania: ► *Dane techniczne – str. 50*).

- Przycisk blokujący (10) i wyjąć akumulator z urządzenia.
- Umieścić akumulator w ładowarce.
- Włożyć wtyczkę sieciową ładowarki do gniazdka.

Stan ładowania akumulatora sygnalizują kontrolki (11).

- Umieścić akumulator w urządzeniu i docisnąć, aby się zazaębili.

Sprawdzenie pozostałej pojemności akumulatora

- Wcisnąć przycisk (9).

Pozostała pojemność akumulatora jest sygnalizowana przez lampki kontrolne (8).

Przed uruchomieniem sprawdzić!



NIEBEZPIECZENSTWO! Ostrożnie – niebezpieczeństwo obrażeń! Urządzenie można uruchomić tylko wtedy, gdy nie znaleziono żadnej usterki. Jeśli jakaś część jest uszkodzona, należy ją wymienić przed następnym użyciem urządzenia.

Sprawdzić urządzenia zabezpieczające i bezpieczny stan urządzenia.

- Sprawdzić wszystkie części, czy są dobrze zamocowane.
- Sprawdzić, czy nie ma widocznych wad: złamanych części, pęknięć itp.

Cięcie żywoplotu



UWAGA! Niebezpieczeństwo uszkodzeń urządzenia! Szczególnie ostrożnie pracować w pobliżu ogrodzeń!

Gdy w listwie tnącej zaplączą się cięte pędy, drut ogrodzenia lub podobne, urządzenie natychmiast wyłączyć.

- Zdjąć osłonę noża.
- ▶ *Str. 3, ustęp 1*
- Włączanie: Jednocześnie nacisnąć blokadę włączenia (4) oraz włącznik (6). Nie wsuwać końcówki listwy tnącej do żywoplotu.
- Wyłączanie: Zwolnić włącznik/wyłącznik (6).
- Po wyłączeniu odczekać, aż nóż się zupełnie zatrzyma.
- Nałożyć osłonę noża.

Wskazówki cięcia żywoplotów



UWAGA! Niebezpieczeństwo szkód środowiskowych! Nie ciąć żywoplotu w zwyczajowych godzinach ciszy nocnej.

Przed cięciem żywoplotu sprawdzić, czy nie wylęgają się w nim ptaki.

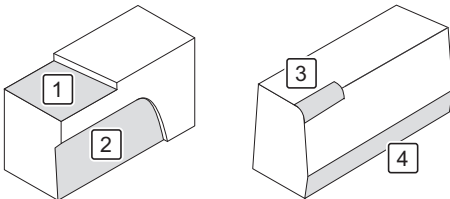

1. Żywoplot ciąć na wymaganej wysokości.
2. Żywoplot odmładzać z dołu do góry w kształcie trapezu.
3. Zaokrąglić górne krawędzie żywoplotu.
4. Przyciąć lekko żywoplot przy ziemi.

Czyszczenie i konserwacja



NIEBEZPIECZENSTWO! Niebezpieczeństwo obrażeń! Przed każdą konserwacją i czyszczeniem:

- Wyjąć akumulator.
- Wychłodzić urządzenie.

Przegląd czyszczenia

W razie potrzeby

Co?

Czyszczenie urządzenia
Oliwienie mechanizmu tnącego

Jak?

▶ Czyszczenie urządzenia – str. 49
Wyczyścić mechanizm tnący pędzlem. Następnie spryskać mechanizm tnący olejem ze wszystkich stron.

Czyszczenie urządzenia

- Usunąć duże zanieczyszczenia
- Urządzenie przetrzeć lekko zwilżoną szmatką.

Magazynowanie, transport

Magazynowanie



NIEBEZPIECZENSTWO! Niebezpieczeństwo obrażeń! Upewnić się, czy niepowołane osoby nie mają dostępu do urządzenia.

- Założyć osłonę na prowadnicę.
- Urządzenie magazynować w suchym, dobrze przewietrzonym miejscu.

Transport

- Założyć osłonę na listwę tnącą.
- Zabezpieczyć urządzenie przed przesuwaniem się.
- Do wysyłki użyć w miarę możliwości oryginalnego opakowania.

Zakłócenia i ich usuwanie

Jeżeli coś nie działa...



NIEBEZPIECZENSTWO! Niebezpieczeństwo obrażeń! Nieprawidłowo przeprowadzone naprawy mogą spowodować, że urządzenie nie będzie już bezpiecznie działać. Zagraża to użytkownikowi i jego otoczeniu.

Zakłócenia są często powodowane przez drobne usterki. Z reguły można je samodzielnie usunąć. Przed zwróceniem się do sprzedawcy należy zasięgnąć informacji w poniższej tabeli. Pozwoli to zaoszczędzić dużo trudu oraz ewentualnych kosztów.

Usterka, zakłócenie	Przyczyna	Postępowanie
Urządzenie nie działa.	Akumulator niezamocowany?	Zamocować (zatrzasnąć) akumulator.
	Rozładowany akumulator?	▶ Ładowanie akumulatora – str. 48.
	Uszkodzony akumulator?	Skontaktować się ze sprzedawcą.
	Urządzenie jest uszkodzone?	

Jeżeli usterki nie można usunąć we własnym zakresie, należy skontaktować się bezpośrednio ze sprzedawcą. Należy pamiętać, że nieprawidłowo wyko-

nane naprawy powodują utratę prawa do roszczeń gwarancyjnych i pociągają ew. za sobą dodatkowe koszty.

Utylizacja

Utylizacja urządzenia

Przekreślony symbol kosza na odpady oznacza: Baterii i akumulatorów, sprzętu elektrycznego i elektronicznego nie wolno wyrzucać razem z odpadami domowymi. Mogą one zawierać substancje szkodliwe dla środowiska i zdrowia.



Użytkownicy są zobowiązani do usuwania zużytych urządzeń elektrycznych, starych baterii do urządzeń i akumulatorów oddzielnie od odpadów z gospodarstw domowych w oficjalnym punkcie zbiórki w celu zapewnienia właściwego dalszego przetwarzania. Zwrot zgodnie z ustawowymi regulacjami jest bezpłatny i może nastąpić np. za pośrednictwem komunalnego zakładu utylizacyjnego lub sprzedawcy.

Baterie, akumulatory i lampy które nie są zainstalowane na stałe w zużytych urządzeniach elektrycznych i które można usunąć w sposób nieniszczący, należy usunąć i utylizować oddzielnie przed utylizacją. Baterie litowe i zestawy baterii wszystkich systemów powinny być zwracane do punktów zbiórki tylko po rozładowaniu. Baterie muszą być zawsze chronione przed zwarciami poprzez zaklejenie biegunów.

Każdy użytkownik końcowy jest odpowiedzialny za usunięcie danych osobowych z utylizowanych, zużytych urządzeń.

Utylizacja opakowania

Opakowanie składa się z pudełka i odpowiednio oznakowanych materiałów z tworzywa sztucznego, które poddają się recyklingowi.



- Materiały te należy przekazać do ponownego przetworzenia.

Dane techniczne

Numer produktu	196270, 196271
Długość cięcia	520 mm
Maks. średnica gałęzi	14 mm
Liczba skoków	2200 min ⁻¹
Poziom ciśnienia dźwięku (L _{PA})*	79 dB(A) (K = 3 dB(A))

Ładowarka	196264	196054, 196055
2 akumulatory Ah (196051)		
Prąd ładowania	3 A	2,50 A
Czas ładowania	45 min	60 min
4 akumulatory Ah (196052)		
Prąd ładowania	4,30 A	2,50 A
Czas ładowania	60 min	120 min
6 akumulatory Ah (196263)		
Prąd ładowania	4,30 A	2,49 A
Czas ładowania	90 min	180 min

Wyposażenie dodatkowe

Numer produktu	196270, 196271
Poziom mocy dźwięków (L _{WA})*	90 dB(A) (K = 3 dB(A))
Drgania**	< 2,5 m/s ² (K = 1,5 m/s ²)
Waga (bez baterii)	2 kg
Maks. czas pracy przy pełnym akumulatorze	30 min
Ładowarka	
Napięcie znamionowe	230 V~, 50 Hz
Napięcie ładowania	20,9 V=
Prąd ładowania	2,4 A
Klasa ochrony	II
Akumulator	
Typ akumulatora	Li-Ion
Napięcie znamionowe	
• maksymalnie	20 V=
• nominalnie	18 V=
Pojemność	2000 mAh
Czas ładowania	60 min

*) Podane wartości emisji dźwięku zostały zmierzone w oparciu o znormalizowaną procedurę badawczą i mogą być wykorzystywane do porównywania elektronarzędzi. Podane wartości emisji dźwięku można też wykorzystywać do wstępnego szacowania obciążenia hałasem. Ostrzeżenie: W czasie używania elektronarzędzia wartości emisji dźwięku mogą odbiegać od podanych parametrów w zależności od sposobu używania elektronarzędzia, a szczególnie od rodzaju obrabianego przedmiotu. Konieczne jest opracowanie środków bezpieczeństwa mających na celu ochronę operatora, opartych na ocenie narażenia na drgania w rzeczywistych warunkach używania elektronarzędzia (z uwzględnieniem wszystkich etapów cyklu pracy, na przykład okresów, w których elektronarzędzie jest wyłączone oraz okresów, w których jest ono co prawda włączone, ale pracuje bez obciążenia).

Dane dotyczące emisji hałasu zgodnie z ustawą o bezpieczeństwie produktów (Produktsicherheitsgesetz, ProdSG) lub dyrektywą maszynową WE: Poziom ciśnienia akustycznego w miejscu pracy może przekraczać 80 dB(A). W tym przypadku są konieczne środki chroniące operatora przed hałasem (np. noszenie przewidzianych do tego środków ochrony słuchu oraz przestrzeganie regularnych przerw).

**) Podana wartość emisji drgań została zmierzona w oparciu o znormalizowaną procedurę badawczą i może być wykorzystywana do wzajemnego porównywania narzędzi; podana wartość emisji drgań może zostać także użyta do wstępnego oszacowania szkodliwości pracy z narzędziem. Podczas użytkowania narzędzia wartość emisji drgań może odbiegać od podanej wartości w zależności od sposobu jego zastosowania; obciążenie wibracjami należy utrzymywać na możliwie niskim poziomie. Przykładowym działaniem zmniejszającym obciążenie wibracjami jest np. ograniczenie czasu pracy. Należy przy tym także uwzględnić inne elementy cyklu eksploatacji (na przykład czas, w którym narzędzie jest wyłączone lub pozostaje włączone, ale pracuje bez obciążenia). Wyznaczone wartości drgań na podstawie EN 60745-1 & EN 60745-2-15.



Dalsze informacje o odpowiednich akumulatorach i częściach zamiennych do 1 Power Systems można znaleźć tutaj: patrz kod QR

Vsebina

Pred začetkom...	51
Za vašo varnost	51
Pregled naprave	54
Uporaba	54
Čiščenje in vzdrževanje	55
Shranjevanje, transport	55
Motnje in pomoč	55
Odlaganje med odpadke	56
Tehnični podatki	56
Garancijski list	97

Pred začetkom...

Pravilna uporaba

Ta naprava je namenjena izključno za rezanje žive meje, grmovja in grmičevja na prostem.

Napravo se lahko uporablja samo na privatnih zemljiščih.

Naprava ni namenjena za profesionalno uporabo.

Upoštevat je treba splošno veljavne predpise za preprečevanje nesreč in priložena varnostna navodila.

Izvajajte samo dejavnosti, ki so opisane v teh navodilih za uporabo. Vsaka drugačna uporaba je nedovoljena, nepravilna uporaba. Proizvajalec ne prevzema odgovornosti za škodo, do katere pride zaradi nepravilne uporabe.

Kaj pomenijo uporabljeni simboli?

Napotki za nevarnost in navodila so jasno označena v priročniku za uporabo. Uporabljeni so naslednji simboli:



NEVARNOST! Neposredna življenjska nevarnost ali nevarnost poškodb! Neposredna nevarna situacija, ki ima za posledico smrt ali hude poškodbe.



OPOZORILO! Možna življenjska nevarnost ali nevarnost poškodb! Splošna nevarna situacija, ki lahko povzroči smrt ali hude poškodbe.



POZOR! Morebitna nevarnost poškodb! Nevarna situacija, ki lahko povzroči telesne poškodbe.



OBVESTILO! Nevarnost poškodb na napravi! Situacija, ki lahko povzročijo materialno škodo.



Nasvet: Informacije, ki so navedene za boljše razumevanje poteka.

Ti simboli označujejo potrebno osebno zaščitno opremo:



Za vašo varnost

Splošni varnostni napotki

- Za varno ravnanje s to napravo mora uporabnik naprave navodila prebrati in jih razumeti pred prvo uporabo.
- Če napravo prodate ali daste naprej, nujno priložite tudi ta priročnik za uporabo.

Splošni varnostni napotki za električno orodje



OPOZORILO! Preberite vse varnostne napotke, navodila, slikovne prikaze in tehnične podatke, s katerimi je opremljeno to električno orodje. Če ne upoštevate varnostnih napotkov in v nadaljevanju navedenih navodil, lahko pride do električnega udara, požara in/ali hudih poškodb.

- **Vsa navodila za uporabo in varnostne napotke hranite za prihodnost.** V varnostnih napotkih uporabljen pojem »električno orodje« se nanaša na električno orodje z napajanjem iz električnega omrežja (z omrežnim kablom) in na električno orodje, ki ga poganja akumulator (brez omrežnega kabla).

Varnost na delovnem mestu

- **Vaše delovno območje naj bo čisto in dobro osvetljeno.** Nered in neosvetljenost na delovnih območjih lahko vodita do nesreč.
- **Z električnim orodjem ne delajte v okolici, kjer obstaja nevarnost eksplozije in kjer se nahajajo gorljive tekočine, plini ali prah.** Električna orodja proizvajajo iskre, ki lahko vnamejo prah ali hlape.
- **Med uporabljanjem električnega orodja ne puščajte v bližino otrokom ali drugim osebam.** Če odvrnete pozornost, lahko izgubite nadzor nad električnim orodjem.

Električna varnost

- **Vtič električnega orodja mora ustrezati vtičnici. Vtiča ne smete kakorkoli spreminjati. Ne uporabljajte adapterjev skupaj z ozemljenim električnim orodjem.** Nespremenjeni vtiči in ustrezne vtičnice zmanjšajo tveganje električnega udara.
- **Izogibajte se dotikanju ozemljenih površin kot so cevi, ogrevanje, štedilniki ali hladilniki s telesom.** Če je vaše telo ozemljeno, obstaja povečano tveganje električnega udara.
- **Električno orodje hranite stran od dežja ali vlage.** Vdor vode v električno orodje poveča tveganje električnega udara.
- **Priključnega kabla ne uporabljajte za nošenje ter obejanje električnega orodja ali vlečenje vtiča iz vtičnice. Priključni kabel hranite stran od toplote, olja, ostrih robov ali premikajočih delov naprave.** Poškodovani ali zapleteni priključni kabli zvišajo tveganje električnega udara.
- **Če z električnim orodjem delate na prostem, uporabljajte samo podaljške, ki so primerni tudi za uporabo na prostem.** Uporaba podaljška, primerne za uporabo na prostem, zmanjšuje nevarnost električnega udara.
- **Če se uporabi električnega orodja v vlažnem okolju ne morete izogniti, uporabljajte varnostno stikalo za okvorni tok.** Uporaba varnostnega stikala za okvorni tok zmanjša tveganje električnega udara.

Varnost oseb

- **Bodite pozorni, pazite na to kaj delate in ravnajte z električnim orodjem preudarno. Ne uporabljajte električnega orodja, če ste utrujeni ali pod vplivom drog, alkohola ali zdravil.** Trenutek nepazljivosti lahko pri uporabi električnega orodja vodi do resnih poškodb.

- **Zmeraj nosite osebno zaščitno opremo in zaščitna očala.** Nošenje osebne zaščitne opreme kot so zaščitna maska proti prahu, varnostni čevlji, ki so odporni proti drsenju, varnostna čelada ali glušniki, zmanjša, glede na vrsto in uporabo električnega orodja, tveganje poškodb.
- **Preprečite nenameren vklop.** Prepričajte se, da je električno orodje izklopljeno, preden ga priključite na napajanje z električnim tokom in/ali priključite akumulator, orodje dvignete ali ga nosite. Če med prenašanjem električnega orodja držite prst na stikalu ali napravo vklopljeno priključite na električno napajanje, lahko pride do nesreč.
- **Odstranite orodje za nastavljanje ali vijačne ključje, preden vklopite električno napravo.** Orodje ali ključ v vrtečem se delu naprave lahko vodi do poškodb.
- **Izogibajte se nenaravne držje telesa.** Poskrbite za varno postavitev in zmeraj obdržite ravnotežje. Tako lahko električno orodje v nepričakovanih situacijah lažje nadzorujete.
- **Nosite primerna oblačila.** Ne nosite ohlapnih oblačil ali nakita. Pazite, da lasje ali oblačila ne zaidejo v bližino premikajočih delov. Ohlapno obleko, nakit ali lase lahko zagrabijo premičnimi deli.
- **Če je mogoče namestiti naprave za odsesavanje in prestrazanje prahu, jih je treba priključiti in pravilno uporabljati.** Uporaba naprave za sesanje prahu lahko zmanjša nevarnosti zaradi prahu.
- **Ne prepuščajte se lažni varnosti in ne zamerjajte varnostnih pravil za električna orodja, tudi če ste po večkratni uporabi z električnim orodjem dobro seznanjeni.** Nepazljivo ravnanje lahko v delcu sekunde povzroči hude poškodbe.

Uporaba in ravnanje z električnim orodjem

- **Ne preobremenjujte električnega orodja.** Za svoje delo uporabljajte električno orodje, ki je zanj namenjeno. Z ustreznim električnim orodjem delate boljše in varneje v navedenem območju zmogljivosti.
- **Ne uporabljajte električnega orodja, ki ima okvarjeno stikalo.** Električno orodje, ki se ne da več vklopiti ali izklopiti, je nevarno in mora biti popravljeno.
- **Preden električno orodje nastavljate, menjujete pribor ali orodje odložite, izvlčite vtič iz vtičnice in/ali odstranite odstranljivi akumulator.** Ta varnostni ukrep prepreči nenameren vklop električnega orodja.
- **Neuporabljeno električno orodje hranite izven dosega otrok.** Ne dovolite, da bi električno orodje uporabljale osebe, ki z njim niso seznanjene ali niso prebrale teh navodil. Električno orodje je nevarno, če ga uporabljajo neizkušene osebe.
- **Električno orodje in pribor skrbno vzdržujte.** Preverite, ali gibljivi deli delujejo brezhibno in se ne zatikajo, ali so deli zlomljeni ali tako močno poškodovani, da je delovanje električnega orodja ovirano. Poškodovane dele naj vam pred uporabo naprave popravijo. Veliko nesreč ima za vzrok slabo vzdrževano električno orodje.

- **Rezalno orodje naj bo ostro in čisto.** Skrbno vzdrževano rezalno orodje z ostrimi rezalnimi robovi se manj zatika in ga lažje upravljate.
- **Uporabljajte električno orodje, opremo, obdelovalno orodje itd. skladno s temi navodili.** Pri tem upoštevajte delovne pogoje in postopke za izvedbo. Uporaba električnega orodja za druge namene, kot predvideno, lahko vodi do nevarnih situacij.
- **Ročaja in prijemalne površine morajo biti vedno suhi, čisti in razmaščeni.** Spolzki ročaji in prijemalne površine ne omogočajo varne uporabe in zanesljivega nadzora električnega orodja v nepredvidenih situacijah.

Uporaba in ravnanje z orodjem na akumulator

- **Baterije polnite samo s polnilci, ki jih priporoča proizvajalec.** Polnilnik, ki je zasnovan za eno vrsto baterije, predstavlja nevarnost požara, če se uporablja z drugimi baterijami.
- **Uporabljajte samo za to predvidene akumulatorje v električnih orodjih.** Uporaba drugih akumulatorjev lahko vodi do poškodb in nevarnosti požara.
- **Neuporabljen akumulator držite stran od sponk, kovancev, ključev, žebeljev, vijakov ali drugih majhnih kovinskih predmetov, ki lahko sprožijo preskok stikov.** Kratak stik med kontakti akumulatorja lahko vodi do opeklin ali požara.
- **Pri napačni uporabi lahko iz akumulatorja izstopi tekočina.** Preprečite stik z njo. Pri naključnem stiku, sperite z vodo. Če pride tekočina v oči, poiščite dodatno zdravniško pomoč. Akumulatorska tekočina lahko povzroči draženje kože in opekline.
- **Ne uporabljajte poškodovane ali spremenjene baterije.** Poškodovane ali spremenjene baterije se lahko obnašajo nepredvidljivo in povzročijo požar, eksplozijo ali nevarnost poškodb.
- **Baterije ne izpostavljajte ognju ali previsokim temperaturam.** Požar ali temperature nad 130 °C lahko povzročijo eksplozijo.
- **Upoštevajte vsa navodila za polnjenje in baterije ali baterijskega orodja nikoli ne polnite zunaj temperaturnega območja, navedenega v navodilih za uporabo.** Nepravilno polnjenje ali polnjenje zunaj dovoljenega temperaturnega območja lahko uniči baterijo in poveča nevarnost požara.
- **Akumulatorsko baterijo uporabljajte samo z izdelki proizvajalca.** Le tako je akumulatorska baterija zaščitena pred nevarno preobremenitvijo.

Servis

- **Vaše električno orodje naj popravi kvalificirano strokovno osebo in samo z originalnimi nadomestnimi deli.** Tako zagotovite, da se ohrani varnost električnega orodja.
- **Nikoli ne servisirajte poškodovanih baterij.** Vsa vzdrževalna dela akumulatorja naj izvaja samo proizvajalec ali pooblaščen servisier.
- **Akumulatorja ne odpirajte.** Zaradi nepooblaščenih posegov lahko akumulator poškodujete.
- **Akumulatorja ne izpostavljajte vročini, ognju, vodi in vlagi.** Obstaja namreč nevarnost eksplozije.

- Če je akumulatorska baterija poškodovana ali če jo nepravilno uporabljate, lahko iz nje uha-
jajo pare. Akumulatorska baterija se lahko
vname ali eksplodira. Poskrbite za dovod sve-
žega zraka in se v primeru težav obrnite na zdrav-
nika. Pare lahko povzročijo draženje dihalnih poti.
- **Koničasti predmeti, kot so na primer želbli ali
izvijachi, in zunanji vplivi lahko poškodujejo
akumulatorsko baterijo.** Pojavi se lahko kratek
stik, zaradi katerega lahko akumulatorska baterija
zgori, se osmоди, pregreje ali eksplodira.
- **Akumulatorsko baterijo zaščitite pred vro-
čino, npr. tudi pred neposredno sončno svet-
lobo, ognjem, umazanijo, vodo in vlago.**
Obstaja nevarnost eksplozije in kratkega stika.

Varnostni napotki za polnilnike

- **Polnilnika ne izpostavljajte dežju ali vlagi.**
Vdor vode v polnilnik poveča nevarnost električ-
nega udara.
- **Polnilnik vzdržujte čist.** Zaradi umazanije
obstaja nevarnost električnega udara.
- **Pred vsako uporabo preverite polnilnik, kabel
in vtič.** Polnilnika ne uporabljajte, če opazite
napake.
- **Polnilnika ne odpirajte sami, ampak naj vam
ga popravlja samo kvalificirano osebo in vse-
lej z originalnimi nadomestnimi deli.** Poškodo-
vani polnilniki, kabel in vtič povečajo nevarnost
električnega udara.
- **Polnilnika ne uporabljajte na lahko vnetljivi
podlagi (npr. papir, blago itd.) oz. v vnetljivem
okolju.** Ker se polnilnik med polnjenjem segreje,
obstaja nevarnost požara.
- **Otroke nadzirajte in zagotovite, da se ne igrajo
s polnilnikom. Otroci in osebe z omejenimi
psihičnimi ali fizičnimi sposobnostmi lahko
polnilnik uporabljajo le pod nadzorom ali če
jih poučite o uporabi.** Če osebe, ki želijo
napravo uporabljati, poučite o pravilni uporabi,
preprečite napačno uporabo in poškodbe.

Varnostni napotki za škarje za živo mejo

- **Delov telesa ne približujte rezilu. Ne posku-
šajte odstraniti ostankov obrezovanja ali
držati material, ki ga režete, če imate vklop-
ljena rezila.** Rezila se še naprej premikajo, tudi
po izklopu stikala. Trenutek nepazljivosti pri upo-
rabi škarij za živo mejo lahko povzroči hude
telesne poškodbe.
- **Škarje za živo mejo nosite za ročaj tako, da
rezila mirujejo in vaši prsti niso v bližini stikal.**
S pravilnim prenašanjem škarij za živo mejo
zmanjšate tveganje nenamerne delovanja in
posledične poškodbe z rezilom.
- **Pri transportu ali skladiščenju škarij za živo
mejo natakните zaščitni pokrov čez rezila.**
Pravilno ravnanje s škarjami za živo mejo
zmanjša tveganje poškodb z rezilom.
- **Prepričajte se, da so vsa močnostna stikala
izklopljena in da je baterija odstranjena ali
odklopljena, ko odstranujete zagodene
odrezke ali izvajate vzdrževanje.** Nenamerni
vklop škarij za živo mejo med odstranjevanjem
zagodzenih ostankov obrezovanja ali servisira-
njem lahko povzroči hude telesne poškodbe.

- **Prepričajte se, da so vsa močnostna stikala
izklopljena in da je zapora vklopa vključena,
ko odstranujete zagodene ostanke obrezo-
vanja ali izvajate vzdrževanje.** Nenamerni
vklop škarij za živo mejo med odstranjevanjem
zagodzenih ostankov obrezovanja ali servisira-
njem lahko povzroči hude telesne poškodbe.
- **Škarje za živo mejo držite izključno na izolira-
nih površinah ročajev, saj lahko rezilo pride v
stik s skrito električno napeljavo.** Ob stiku
rezila z električno napeljavo lahko kovinski deli
pridejo pod napetost in povzročijo električni udar.
- **Vse električne napeljave držite stran od obmo-
čja rezanja.** Napeljave so lahko skrite v živih
mejah in grmovju in jih rezilo lahko po nesreči pre-
reže.
- **Škarij za živo mejo ne uporabljajte v slabem
vremenu, zlasti ob nevarnosti udara strele.** To
zmanjša nevarnost udara strele.

Dodatni varnostni napotki

- Ta naprava ni izdelana za uporabo pri osebah
(vključno z otroci) z omejenimi fizičnimi, zaznav-
nimi ali duševnimi sposobnostmi ali s pomanjklji-
vimi izkušnjami in/ali znanjem, razen če jih pri tem
nadzira odgovorna oseba ali jim je dala navodila
o uporabi naprave.
- Otroke je treba nadzirati, da zagotovite, da se ne
igrajo z napravo.
- Navodila za uporabo morajo biti vedno v bližini.
- **Ne uporabljajte dodatne opreme, ki je proizva-
jalec ni posebej predvidel in priporočil za to
električno orodje.** Samo dejstvo, da dodatno
opremo lahko pritrpite na vaše električno orodje,
še ne zagotavlja varne uporabe.
- **Ne uporabljajte električnega orodja, če ima ta
poškodovan kabel. Poškodovanega kabla se
ne smete dotakniti in nemudoma morate
izvleči električni vtič.** Poškodovan kabel zviša
tveganje električnega udara.
- **Preprečite nenadzorovani ponovni vklop.**
Napravo izklopite, ko se oskrbovanje s tokom pre-
kine, npr. zaradi izpada električnega toka ali
odstranitve električnega vtiča.
- **Pri delu držite električno orodje trdno z obema
rokama in poskrbite za varno postavitve.** Elek-
trično orodje se varno upravlja z obema rokama.
- **Poskrbite, da bodo ročaji suhi in nemastni.**
Spolzke ročice lahko povzročijo nesreče.
- **Vedno upoštevajte veljavne državne in med-
narodne varnostne, zdravstvene in delovne
predpise.** Pred začetkom izvedbe del se informi-
rajte o veljavnih predpisih, ki veljajo za državo,
kjer bo naprava uporabljena.
- **V delovnem območju naprave ne puščajte
orodja, predmetov ali kablov.** V primeru spotika
se lahko poškodujete na električnem orodju.
- **Zagotovite, da so pri uporabi naprave montirane
vse zaščitne naprave in ročaji.**
- **Nikoli ne poskušajte zagnati nepopolno monti-
rane naprave ali naprave z nedovoljenimi spre-
membami.**
- **Predvidno preglejte živo mejo, ki jo želite obre-
zati, in odstranite vse žice in druge tujke.**
- **Preden električno orodje odložite, počakajte, da
se popolnoma zaustavi.**

- Bodite pozorni pri pomikanju nazaj. Nevarnost spotikanja!
- Pazite, da se premikajoči se deli lahko nahajajo tudi za prezačevalnimi in ventilatorskimi odprtinami.
- Simbolov, ki se nahajajo na vaši napravi, ni dovoljeno odstraniti ali zakriti. Napotke na napravi, ki niso več čitljivi, je treba takoj zamenjati.



Pred zagonom preberite navodila za uporabo in jih upoštevajte.



Stroj zavarujte pred vlago. Hraniti na suhem.



Akumulator polnite le v notranjih prostorih.



Akumulatorjev ne mečite med kuhinjske odpadke!



Akumulatorjev ne smete odstraniti v vodotoke!



Akumulatorja ne smete zažgati!



Akumulatorja ne smete izpostaviti sončnim žarkom in prekomerni temperaturi!

Nevarnost zaradi tresenja



POZOR! Nevarnost poškodb zaradi tresenja! Zlasti pri osebah z motnjami v krvnem obtoku lahko tresenje povzroči motnje delovanja krvnih žil ali živcev.

V primeru pojava sledečih simptomov morate nemudoma prekiniti z delom in obiskati zdravnika: mrtvičenje določenih delov telesa, otrplost, srbenje, zbadanje, bolečina, spremembe barve kože.

Vrednost tresenja, navedena v tehničnih podatkih, predstavlja temeljne načine uporabe naprave. Dejansko prisotno tresenje med uporabo lahko odstopa zaradi sledečih dejavnikov:

- uporabe, ki ni v skladu s predpisi;
- neustreznih orodij;
- neustreznega materiala;
- nezadostnega vzdrževanja.

Nevarnosti lahko občutno zmanjšate, če upoštevate naslednja opozorila:

- Napravo vzdržujte ustrezno z napotki v navodilih za uporabo.
- Preprečite delo pri nizkih temperaturah.
- Pri hladnem vremenu ohranite svoje telo, še posebej pa roke tople.
- Redno delajte premore in pri tem razgibavajte roke, da spodbujate prekrvavitve.

Osebna zaščitna oprema



Nosite zaščitna očala



Nosite glušnike



Nosite zaščitne čevlje



Nosite zaščitne rokavice



Nosite tesno oprijeto delovno obleko

Pregled naprave



Nasvet: Dejanski videz vaše naprave lahko odstopa od slik.

► Str. 3, točka 1

1. Rezilo
2. Ščitnik za roke
3. Sprednji ročaj
4. Vklonpa zapora
5. Zadnji ročaj
6. Stikalo za vklop/izklop
7. Akumulator (samo 196271)

► Str. 3, točka 2

8. Prikazi za preostalo zmogljivost
9. Tipka za prikaz kapacitete
10. Tipka za blokiranje
11. Kontrolne lučke
12. Polnilna postaja akumulatorja (samo 196271)

Obseg dobave

- Priročnik za uporabo
- Akumulatorske škarje za živo mejo
- Akumulator (samo 196271)
- Polnilna postaja akumulatorja (samo 196271)
- Zaščita za rezilo

Uporaba



Polnjenje akumulatorja



POZOR! Nevarnost poškodb! Upoštevajte varnostne napotke pri ravnanju z akumulatorskimi napravami.



OBVESTILO! Nevarnost poškodbe naprave! Ne dovolite globokega izpraznjenja akumulatorja.



OBVESTILO! Nevarnost poškodbe naprave! Po samodejnim izklopu naprave ne pritiskajte stikala za vklop/izklop.



Nasvet: Li-ionski akumulator lahko napolnite kdajkoli, brez da bi mu skrajšali življenjsko dobo. Prekinitev polnjenja akumulatorja ne poškoduje.



Nasvet: Če je akumulator popolnoma napolnjen, se polnilna postaja samodejno nastavi na zaključek polnjenja. Akumulator lahko ostane trajno na polnilni postaji.

Pred prvim zagonom morate akumulator napolniti (čas polnjenja: ► *Tehnični podatki – str. 56*).

- Pritisnite tipku za blokiranje (10) in izvalcite akumulator iz naprave.
- Vstavite akumulator v polnilno postajo.
- Vtič polnilne postaje vtaknite v vtičnico.

Prikazalo se bo stanje polnjenja preko kontrolne lučke (11).

- Akumulator vstavite v napravo in poskrbite, da varno zaskoči.

Preverite preostalo zmogljivost akumulatorja.

- Pritisnite tipku (9).

Preostala zmogljivost akumulatorja je prikazana s kontrolnimi lučkami (8).

Pred zagonom preveriti!



NEVARNOST! Previdno, nevarnost poškodbe! Z napravo delajte samo, če niste našli nobenih napak. Če je kakšen del poškodovan, ga je treba pred naslednjo uporabo nemudoma zamenjati.

Preverite varnostne naprave in varno stanje naprave:

- Preverite, če vsi deli dobro sedijo.
- Preverite, če obstajajo vidne poškodbe: zlomljeni deli, razpoke itd.

Rezanje žive meje



OBVESTILO! Nevarnost poškodb naprave! V bližini ograj delajte posebej previdno!

Če se material za rezanje, žica ograje i pd. ujame v rezilo, napravo takoj izklopite.

- Odstranite zaščito rezila.
- ▶ *Str. 3, točka 1*
- Vkllop: Istočasno pritisnite vklopno zaporo (4) in stikalo za vklop/izklop (6). Konice ne zbodite v živo mejo.
- Izklop: Spustite stikalo za vklop/izklop (6).
- Po izklopu počakajte, da rezilo miruje.
- Nataknite zaščito rezila.

Navodila za rezanje žive meje



OBVESTILO! Nevarnost škode na okolju! Rezanje s škarjami za živo mejo ni dovoljeno med običajnimi urami za počitek. Pred rezanjem žive meje je treba preveriti, da v živi meji ne gnezdijo ptiči.

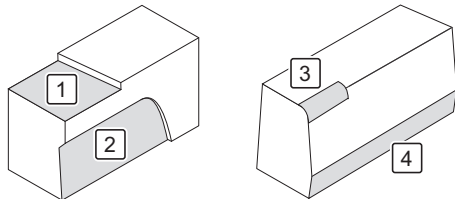

1. Živo mejo porežite na zeleno višino.
2. Živo mejo pomladite trapezasto od spodaj navzgor.
3. Zgornje robove žive meje zaoblite.
4. Območje tal nekoliko porežite okoli žive meje.

Čiščenje in vzdrževanje



NEVARNOST! Nevarnost poškodbe! Pred vsakim čiščenjem in/ali vzdrževanjem:

- Odstranite akumulator.
- Počakajte, da se verižna žaga ohladi.

Pregled čiščenja

Po potrebi

Kaj?	Kako?
Čiščenje naprave	▶ Čiščenje naprave – str. 55
Naoljite rezilo	S čopičem očistite rezilo. Nato rezilo z vseh strani poškopite z oljem.

Čiščenje naprave

- Odstranite večjo umazanijo.
- Napravo obrišite z rahlo navlaženo krpo.

Shranjevanje, transport

Shranjevanje



NEVARNOST! Nevarnost poškodbe! Prepričajte se, da nepooblaščen osebe nimajo dostopa do naprave!

- Ovitek natakните na tirnico žage.
- Napravo hranite na suhem, dobro prezračenem mestu.

Transport

- Ovitek natakните na rezilo.
- Napravo zavarujte pred premikanjem.
- Pri odpremi po možnosti uporabite originalno embalažo.

Motnje in pomoč

Ko nekaj ne deluje...



NEVARNOST! Nevarnost poškodbe! Nestrokovno izvedena popravila lahko povzročijo, da vaša naprava ne deluje več varno. S tem ogrožate sebe in okolje.

Vzrok motnje je pogosto samo majhna napaka. To napako lahko pogosto odpravite sami. Preden se za pomoč obrnete na prodajalca, si najprej oglejte naslednjo razpredelnico. S tem se izognete nepotrebni trudu in morebitnim stroškom.

Napaka/motnja	Vzrok	Rešitev
Naprava ne deluje.	Akumulator ni zaskočil?	Potisnite akumulator, da zaskoči.
	Prazen akumulator?	▶ <i>Polnjenje akumulatorja – str. 54.</i>
	Okvarjen akumulator?	Obrnite se na prodajalca.
	Naprava okvarjena?	

Če napake ne morete odpraviti sami, se obrnite neposredno na vašo prodajalca. Upoštevajte, da v primeru nestrokovno izvedenih popravil lahko izgubite pravice, ki izhajajo iz garancije; morebiti boste imeli tudi dodatne stroške.

Odlaganje med odpadke

Odlaganje naprave med odpadke

Simbol prečrtanega koša za smeti pomeni: baterij in akumulatorjev ter elektronskih in električnih naprav ni dovoljeno metati med gospodinjne odpadke. Vsebujejo lahko namreč okolju in zdravju škodljive snovi.



Potrošniki so dolžni odpadne elektronske naprave ter rabljene baterije in akumulatorje naprav odstraniti ločeno od gospodinskih odpadkov prek uradnih zbirnih mest ter tako poskrbeti za pravilno nadaljnjo uporabo in recikliranje teh. Vračilo je v skladu z zakonskimi predpisi mogoče brezplačno, npr. v komunalnem obratu za ravnanje z odpadki ali pri trgovcu.

Baterije, akumulatorje in svetila, ki niso fiksno vgrajeni v odpadno električno opremo in jih je mogoče odstraniti brez poškodovanja, je treba pred odstranitvijo opreme odstraniti in zavreči ločeno. Litijeve baterije in akumulatorske pakete vseh sistemov je treba oddati na zbirno mesto samo povsem izpraznjene. Pole baterij je treba vedno prelepti in jih tako zaščititi pred kratkimi stiki.



Vsak končni uporabnik je sam odgovoren za izbris osebnih podatkov z odpadne elektronske naprave.

Odlaganje embalaže med odpadke

Embalaža vsebuje karton in ustrezno označene umetne mase, ki se lahko reciklirajo.



– Te materiale namenite za reciklažo.

Tehnični podatki

Številka izdelka	196270, 196271
Dolžina reza	520 mm
Največji premer vej	14 mm
Število gibov	2200 min ⁻¹
Raven zvočnega tlaka (L _{PA})*	79 dB(A) (K = 3 dB(A))

Polnilnik	196264	196054, 196055
Baterija 2 Ah (196051)		
Polnilni tok	3 A	2,50 A
Čas polnjenja	45 min	60 min
Baterija 4 Ah (196052)		
Polnilni tok	4,30 A	2,50 A
Čas polnjenja	60 min	120 min
Baterija 6 Ah (196263)		
Polnilni tok	4,30 A	2,49 A
Čas polnjenja	90 min	180 min

Pribor



Nadaljnje informacije o ustreznih akumulatorjih in nadomestnih delih sistema 1 PowerSystems najdete tukaj: glejte QR-kodo

Številka izdelka	196270, 196271
Raven zvočne moči (L _{WA})*	90 dB(A) (K = 3 dB(A))
Vibriranje**	< 2,5 m/s ² (K = 1,5 m/s ²)
Teža (brez baterije)	2 kg
Najv. trajanje obratovanja pri polnem akumulatorju	30 min
Polnilna postaja akumulatorja	
Nazivna napetost	230 V~, 50 Hz
Napetost polnjenja	20,9 V=
Polnilni tok	2,4 A
Zaščitni razred	II
Akumulator	
Vrsta akumulatorja	Li-Ion
Nazivna napetost	
• največ	20 V=
• nazivno	18 V=
Zmogljivost	2000 mAh
Čas polnjenja	60 min

*) Navedene vrednosti emisij hrupa so izmerjene v skladu z normiranim testnim postopkom in jih je mogoče uporabiti za primerjavo električnih orodij med seboj. Navedene vrednosti emisij hrupa se lahko uporabi tudi za prehodno oceno obremenitve. Opozorilo: Emisije hrupa lahko med dejansko uporabo električnega orodja odstopajo od navedenih vrednosti, kar je odvisno od načina uporabe električnega orodja, še posebno od tega, katero vrsto obdelovanca obdelujemo. Treba je določiti varnostne ukrepe za zaščito uporabnika orodja, ki temeljijo na oceni obremenitve z vibracijami v dejanskih pogojih uporabe (pri tem je treba upoštevati vse deleže obratovalnega cikla, na primer čase, v katerih je električno orodje izklopljeno, in čase, v katerih je sicer vklopljeno, vendar deluje brez obremenitve).

Podatki o emisijah hrupa v skladu z Zakonom o varnosti izdelkov (ProdSG) oz. Direktivo ES o strojih: Raven zvočnega tlaka na delovnem mestu lahko preseže 80 dB(A). V tem primeru so za upravljalca potrebni zaščitni ukrepi pred hrupom (npr. nošenje ustreznih zaščit za sluh, predvidene za ta namen, in redni odmori).

**) Navedena emisijska vrednost nihanja je izmerjena po normiranem postopku preskušanja in jo lahko uporabite za primerjavo določenega orodja z drugim. Navedeno emisijsko vrednost lahko uporabite za oceno prekinitev. Emisijska vrednost nihanja se lahko med dejansko uporabo orodja razlikuje od navedene vrednosti glede na vrsto in način uporabe orodja. Poskusite obdržati obremenitev zaradi vibracij kar se da nizko. Ukrep za znižanje obremenitve zaradi vibriranja je npr. omejitve delovnega časa. Pri tem morate upoštevati vse dele obratovalnega cikla (na primer čase, ko je orodje izklopljeno, in tiste, ko je vklopljeno, vendar deluje brez obremenitve). Določitev emisijske vrednosti nihanja v skladu z EN 60745-1 & EN 60745-2-15.

Tartalomjegyzék

Mielőtt hozzákezdené...	57
Biztonsága érdekében	57
A készülék áttekintése	60
Kezelés	61
Tisztítás és karbantartás	61
Tárolás, szállítás	62
Üzemzavarok és elhárításuk	62
Selejtezés	62
Műszaki adatok	62
Jótállási jegy	98

Mielőtt hozzákezdené...

Rendeltetéseszerű használat

A készülék kizárólag sövények és bokrok szabad térben történő visszavágására készült.

A készüléket csak magáncélra szabad használni.

A készüléket nem terveztük ipari használatra. Be kell tartani az általánosan elismert baleset megelőzési előírásokat és a mellékelt biztonsági utasításokat.

Csak az ebben a használati leírásban szereplő tevékenységeket végezze. Minden más felhasználása nem megengedett téves használat. A gyártó nem felelős az ebből fakadó károkért.

Mire utalnak a felhasznált jelek?

Veszély jelzések és a kiemelti megjelölt utasítások. Az alábbi jeleket használjuk:

 **VESZÉLY! Közvetlen élet- és sérülésveszély!** Közvetlen veszélyhelyzet, amely halálos balesetet vagy súlyos sérüléseket okoz.

 **FIGYELMEZTETÉS! Valószínű élet- és sérülésveszély!** Általános veszélyhelyzet, amely halálos balesetet vagy súlyos sérüléseket okozhat.

 **VIGYAZAT! Esetleges sérülésveszély!** Vészhelyzet, amely sérüléseket okozhat.

 **FIGYELEM! A készülék megsérülhet!** Helyzet, amely anyagi károsodásokat okozhat.

 **Megjegyzés:** Információk, amiket a folyamatok jobb megértése céljából közlünk.

Ez a jel mutatja a szükséges személyi védőfelszerelést:



Biztonsága érdekében

Általános biztonsági előírások

- A készülék csak akkor kezelhető biztonságosan, ha az első használat előtt a kezelő elolvasta és megértette ezt a használati utasítást.
- Ha a készüléket eladja vagy odaadja, feltétlenül adja vele ezt a használati utasítást is.

Általános biztonsági utasítások az elektromos szerszámok kezelésére



FIGYELMEZTETÉS! Olvassa el az elektromos kéziszerszámhoz mellékelt **összes biztonsági megjegyzést, utasítást, illusztrációt és műszaki adatot.** A biztonsági utasítások és az alábbi útmutatók be nem tartása áramütést, tüzet és/vagy komoly sérüléseket okozhat.

- **Őrizze meg a biztonsági utasításokat és útmutatásokat a jövőbeli alkalmazásokhoz.** A biztonsági utasításokban használt „elektromos szerszám” fogalma a hálózati üzemelésű elektromos szerszámokra (hálózati kábellel) és az akkus üzemelésű elektromos szerszámokra (hálózati kábel nélkül) vonatkozik.

A munkaterület biztonsága

- **A munkaterületet tartsa tisztán és legyen jól megvilágítva.** A rendtelenség vagy a munkaterület rossz megvilágítása balesetekhez vezethet.
- **Az elektromos szerszámmal ne dolgozzon robbanásveszélyes környezetben, ahol gyúlékony folyadékok, gázok vagy porok találhatóak.** Az elektromos készülékek szikrák képeznek, amelyek meggyújthatják a porokat vagy gőzöket.
- **Az elektromos szerszám használata alatt tartsa távol a gyermekeket és más személyeket.** Ha elterelik a figyelmét, elveszítheti uralmát az elektromos kéziszerszám felett.

Elektromos biztonság

- **Az elektromos szerszám csatlakozó dugaszának kell találni a dugaszoló aljzatba. A dugaszon nem szabad semmilyen módon módosítani. Földeléses elektromos szerszámok üzemeltetéséhez ne alkalmazzon átalakító dugaszt.** A módosítatlan dugaszok és a megfelelő aljzatok csökkentik az elektromos áramütés kockázatát.
- **Kerülje az érintkezést a földelt felületekkel, mint például a csövek, fűtőtestek, tűzhelyek és hűtőszekrények.** Nő az elektromos áramütés veszélye, ha az Ön teste földelt.
- **Az elektromos szerszámokat tartsa távol eső vagy nedvesség hatásától.** Ha víz kerül az elektromos szerszámba, nő az áramütés kockázata.
- **Ne használja a csatlakozókábelt az elektromos kéziszerszám hordozásához, függesztéséhez vagy a dugó eltávolításához. A vezeték tartsa távol a melegtől, olajtól, éles szélektől vagy a mozgó alkatrészekről.** A sérült vagy összecsavart csatlakozókábel megnöveli az áramütés kockázatát.
- **Ha az elektromos szerszámot a szabadban használja, akkor csak olyan hosszabbító vezetékét használjon, amely kültérre is alkalmas.** Amennyiben kültéri használatra alkalmas hosszabbító kábelt használ, csökken az elektromos áramütés veszélye.
- **Ha nem kerülhető el az elektromos szerszám nedves környezetben való használata, akkor alkalmazzon egy FI relét.** A FI relé alkalmazása csökkenti az elektromos áramütés veszélyét.

Személyek biztonsága

- **Legyen figyelmes, figyeljen oda, mit csinál, kezelje óvatosan az elektromos szerszámokat. Ne használja az elektromos szerszámot, ha fáradt vagy kábítószert, alkohol vagy gyógyszerék befolyása alatt áll.** Egy pillanatnyi figyelmetlenség az elektromos szerszám használatakor komoly sérülésekhez vezethet.
- **Munka közben viseljen mindig személyes védőfelszerelést és védőszemüveget.** A személyes védőfelszerelés viselése, a porálarcs, csúszásmentes biztonsági lábbeli, védősisak vagy fülvédő, az elektromos szerszám típusától és alkalmazásától függően csökkenti a sérülések kockázatát.
- **Kerülje a véletlenszerű üzembe helyezést. Bizonyosodjon meg, hogy az elektromos szerszám ki van kapcsolva, mielőtt a hálózatra és/vagy az akkura csatlakoztatná, kézbe venné, vagy szállítaná.** Balesetekhez vezethet, ha szállítás közben az újját az elektromos szerszám kapcsolóján tartja, vagy ha a szerszámot bekapcsolva csatlakoztatja a hálózatra.
- **Az elektromos szerszám bekapcsolása előtt távolítsa el róla minden beállító szerszámot vagy csavarkulcsot.** Egy szerszám vagy kulcs, amely a forgó készülék részében található, sérülésekhez vezethet.
- **Kerülje a nem természetes testtartást. Gondoskodjon a stabil állásról és mindig őrizze meg egyensúlyát.** Ily módon jobban uralhatja az elektromos szerszámot váratlan helyzetekben.
- **Viseljen megfelelő ruházatot. A bő ruhákat vagy az ékszereket használata tilos. Haját és ruháját tartsa a mozgásban lévő részekről távol.** A bő ruhát, ékszert vagy hosszú hajat elkaphatja a szerszám valamelyik mozgó része.
- **Amennyiben porszívó és -gyűjtő berendezések telepíthetők, azokat megfelelően csatlakoztassa és üzemeltesse.** Egy porszívó használata csökkenti a por általi veszélyeztetéseket.
- **Legyen figyelmes és ne hagyja figyelmen kívül az elektromos szerszámokra vonatkozó biztonsági szabályokat, még akkor sem, ha ismeri az elektromos szerszámot, akár számos használat után is.** A figyelmetlen cselekvés másodpercek töredéke alatt súlyos sérülésekhez vezethet.

Az elektromos szerszámok használata és kezelése

- **Az elektromos szerszám túlterhelése tilos. A munkájához megfelelő elektromos szerszámokat használjon.** A megfelelő elektromos szerszámmal jobban és biztonságosabban dolgozik az adott teljesítményzónában.
- **Ne használjon meghibásodott kapcsolójú elektromos szerszámot.** Azon elektromos szerszám, amelyet nem lehet többé be- vagy kikapcsolni, veszélyes, és meg kell javíttatni.
- **A beállítások meghatározása, a tartozékok cseréje, vagy a készülék tárolása előtt, húzza ki a dugaszt az aljzathoz és/vagy távolítsa el az akkumulátort.** Ezek az óvintézkedések meggátolják az elektromos szerszám véletlenszerű elindítását.

- **A nem használt elektromos szerszámokat tartsa gyermekektől távol. A készüléket kizárólag megfelelően képzett személyek használhatják, illetve olyan személyek, akik elolvasták az említett utasításokat.** Az elektromos szerszámok veszélyesek, ha tapasztalatlan személyek használják őket.
- **Biztosítsa az elektromos szerszámok és szerzőrészek megfelelő karbantartását. Ellenőrizze, hogy a forgó részek kifogástalanul működnek-e és nem akadnak meg, hogy az alkatrészek törtek-e el vagy oly mértékben sérültek-e, hogy az elektromos szerszám működését befolyásolják. Mielőtt üzembe helyezné a készüléket, javítsa meg a meghibásodott alkatrészeket.** Sok balesetet az elektromos szerszámok rossz karbantartása okozza.
- **A vágószerszámokat tartsa élesen és tisztán.** A gondosan ápolott vágószerszámok, éles vágóéllel kevésbé csipődnek be és könnyebben vezethetők.
- **Az elektromos szerszámot, tartozékot, szerzőrészeket stb. alkalmazza a következő utasítások alapján. Vegye figyelembe ekkor a munkakörülményeket és az elvégzendő tevékenységet.** Az elektromos szerszám más célra való használata, mint az előírt alkalmazások, veszélyes helyzetekhez vezethet.
- **A fogantyúkat és azok felületeit tartsa szárazon, tisztán, olaj- és zsírmentesen.** A csúszós fogantyúk és a fogófelületek veszélyeztetik az elektromos szerszám biztonságos kezelését és irányítását előre nem látható helyzetekben.

Akkus szerszámok használata és kezelése

- **Csak a gyártó által ajánlott töltőkészülékeket használja az akkumulátorok töltéséhez.** Egy adott akkumulátortípushoz tervezett töltő tűzveszélyt okozhat, ha más akkumulátorokkal használja.
- **Az elektromos szerszámokban csak az arra előírt akkumulátort használja.** Más típusú akkumulátor használata sérülésekhez és tűzveszélyhez vezethet.
- **A nem használatos akkumulátort tartsa távol az irdói csipetőktől, érmektől, kulcsoktól, szegektől, csavaroktól vagy más kisméretű fémtárgyaktól, amelyek a kapcsolók áthidalását okozhatják.** Az akkuérintkezők közti rövidzárlat égési sérüléseket vagy tüzet okozhat.
- **A helytelen használat során az akkumulátorból folyadék szivároghat ki. Kerülje az érintkezést a folyadékkal. Ha véletlenül ráömlik, alaposan öblítse le vízzel. Ha a folyadék a szembe kerül, további orvosi segítséget is vegyen igénybe.** A kifolyó akkumulátorfolyadék bőrpírhoz vagy égési sérülésekhez vezethet.
- **Ne használjon sérült vagy módosított akkumulátort.** A sérült vagy módosított akkumulátorok kiszámíthatatlanul viselkedhetnek, és tüzet, robbanást vagy sérülést okozhatnak.
- **Ne tegye ki az akkumulátort tűznek vagy túl magas hőmérsékletnek.** Tűz vagy 130 °C feletti hőmérséklet robbanást okozhat.

- Kövesse az összes töltési utasítást, és soha ne töltsen az akkumulátort vagy az akkumulátoros szerszámot a használati utasításban megadott hőmérsékleti tartományon kívül. A helytelen töltés vagy a jóváhagyott hőmérsékleti tartományon kívüli töltés tönkretelheti az akkumulátort, és növelheti a tűzveszélyt.
- Az akkumulátort csak a gyártó termékeiben használja. Az akkumulátort csak így lehet megvédeni a veszélyes túlterheléstől.

Szerviz

- Javítsa az elektromos szerszámát kizárólag szakképzett személyzettel és eredeti cserealkatrészekkel. Ezzel biztosítja az elektromos szerszám biztonságos használatának megőrzését.
- Soha ne szervizelje a sérült akkumulátorokat. Az akkumulátorok karbantartását kizárólag a gyártó vagy a hivatalos szervizközpontok végeztetik.
- Ne nyissa fel az akkumulátort. Szakszerűtlen beavatkozások miatt az akkumulátor megsérülhet.
- Az akkumulátort ne tegye ki hő, tűz, víz vagy nedvesség hatásának. Ez robbanásveszélyt okoz.
- Az akkumulátorok megrongálódása vagy szakszerűtlen kezelése esetén abból gőzök léphetnek ki. Az akkumulátor kigyulladás vagy felrobbanhat. Azonnal juttasson friss levegőt a helyiségbe, és ha panaszai vannak, keresen fel egy orvost. A gőzök ingerelhetik a légutakat.
- Az akkumulátort hegyes tárgyak, például tűk vagy csavarhúzó, vagy külső erőhatások megrongálhatják. Belső rövidzárlat léphet fel és az akkumulátor kigyulladás, füstöt bocsáthat ki, felrobbanhat, vagy túlhevülhet.
- Óvja meg az elektromos kéziszerszámot a forróságtól, például a tartós nap sugarzástól, a tűztől, a szennyezésektől, a víztől és a nedvességtől. Robbanásveszély és rövidzárlat veszélye áll fenn.

Biztonsági utasítások a töltőkészülékhez

- A töltőkészüléket tartsa távol esőtől vagy nedvességtől. Ha víz jut be egy töltőkészülékbe, az növeli az áramütés kockázatát.
- A töltőkészüléket tartsa tisztán. A szennyeződések ugyanis elektromos áramütést okozhatnak.
- Minden használhat előtt vizsgálja meg a töltőkészüléket, a kábelt és a csatlakozót. Ne használja a töltőkészüléket, ha sérüléseket lát rajta.
- A töltőkészüléket ne nyissa fel, és csak képzett szakemberrel és csak eredeti pótalkatrészek használatával javítsa. A sérült töltőkészülékek, kábelek és csatlakozók növelik egy áramütés veszélyét.
- Ne működtesse a töltőkészüléket könnyen meggyulladó talajon (pl. papíron, textilen stb.), ill. éghető környezetben. A töltőkészülékben a töltéskor keletkező hő tűzveszélyt okoz.
- Ügyeljen a gyerekekre és gondoskodjon arról, hogy ne játsszanak a töltőkészülékkel. Gyerekek és korlátozott fizikai vagy szellemi képes-

ségekkel rendelkező személyek a töltőkészüléket csak felügyelet mellett használhatják, vagy ha a használatát megmutatták nekik. A gondos oktatás csökkenti a hibás kezelések és a sérülések valószínűségét.

Biztonsági utasítások a sövényollókhöz

- Tartsa távol minden testrészét a későtől. Működő késeknel soha ne próbálja meg a nyesedék eltávolítását, vagy a vágandó anyag megfogását. A kések a kapcsoló kikapcsolása után is tovább mozognak. Egy pillanatnyi figyelmetlenség a sövénynyíró használatakor súlyos sérülésekhez vezethet.
 - A sövénynyírót a nyelénél fogva, álló késsel, az ujjait a megszakítótól távol tartva hordozza. A sövénynyíró helyes hordozása csökkenti a véletlenszerű működés és a kés okozta sérülés kockázatát.
 - A sövénynyíró szállításakor vagy tárolásakor mindig húzza a kések fölé a védőfedeleket. A sövénynyíró szakszerű kezelése csökkenti a kés okozta sérülés kockázatát.
 - Győződjön meg róla, hogy minden megszakító ki van kapcsolva, és az akkumulátoregység ki van véve vagy le van választva, amikor a beszorult nyesedéket eltávolítja vagy karbantartást végez. A sövénynyíró véletlen bekapcsolása a beszorult nyesedék eltávolítása vagy karbantartás közben súlyos sérülésekhez vezet-het.
 - Győződjön meg róla, hogy minden megszakító ki van kapcsolva, és a bekapcsolási zár aktiválva van, amikor a beszorult nyesedéket eltávolítja vagy karbantartást végez. A sövénynyíró véletlen bekapcsolása a beszorult nyesedék eltávolítása vagy karbantartás közben súlyos sérülésekhez vezethet.
 - A sövénynyíró csak a szigetelt fogantyúfelületeknél fogja, mivel a kés érintkezhet rejtett vezetékkel. A kések feszültség alatt álló vezetékkel való érintkezése feszültség alá helyezheti a fém alkatrészeket, és áramütést okozhat.
 - Tartsa távol a vezetékeket a vágási területtől. A sövényekben és bokrokban vezetékek húzódnak, és a késsel véletlenül elvághatja őket.
 - Ne használja a sövénynyírórt rossz időben, különösen, ha fennáll a villámcsapás veszélye. Ez csökkenti a villámcsapás kockázatát.
- ## Kiegészítő biztonsági utasítások
- Ez a készülék nem alkalmas arra, hogy korlátozott fizikai, érzékszervi vagy szellemi képességekkel, vagy hiányos tapasztalattal és/vagy tudással rendelkező személyek (gyerekeket is beleértve) használják, kivéve, ha a biztonságukért felelősséget vállaló személy felügyeli őket, vagy ha tőle útmutatásokat kapnak a készülék használatával kapcsolatban.
 - Ügyeljen a gyerekekre, hogy biztosan ne játsszanak a készülékkel.
 - Az üzemeltetési útmutató mindig legyen elérhető.
 - Ne használjon olyan tartozékokat, amelyeket a gyártó nem kifejezetten ehhez az elektromos szerszámmal tervezett és javasolt. Csak az a tény, hogy egy tartozék az elektromos szerszámmal erősíthető, nem garantálja a biztonságos használatát.

- **Ne működtesse az elektromos szerszámot sérült kábellel. A sérült kábelt ne érintse meg és azonnal húzza ki a hálózati dugaszt.** A sérült kábelek növelik az áramütés kockázatát.
- **Zárja ki a kontrollálatlan visszakapcsolás lehetőségét.** Kapcsolja ki a készüléket, ha az áramellátás megszakad, pl. áramszünet vagy a hálózati dugasz kihúzódásakor.
- **Munkavégzés közben tartsa szilárdan, két kézzel az elektromos készüléket és gondoskodjon arról, hogy Ön stabilan áll.** Az elektromos szerszám két kézzel vezethető biztonságosan.
- **A fogantyúkat tartsa szárazon és zsírmentesen.** A csúszós fogantyúk balesetet okozhatnak.
- **Az érvényes nemzeti és nemzetközi biztonsági, egészségügyi és munkavédelmi előírásokat mindig tartsa be.** A munka felvétele előtt tájékozódjon a készülék alkalmazási helyén érvényes előírásokról.
- **A készülék munkaterületén ne hagyjon semmilyen szerszámot, tárgyat vagy kábelt.** Megbotlás révén megsérülhet az elektromos szerszám által.
- Győződjön meg arról, hogy a készülék használatkor minden védőfelszerelés és fogantyú fel van szerelve.
- Soha ne próbáljon egy nem teljesen összeszerelt vagy nem engedélyezett módon megváltoztatott készüléket üzembe helyezni.
- Gondosan vizsgálja meg a vágandó sövényt, és távolítsa el az összes vezetékét és egyéb idegen tárgyat.
- Az elektromos szerszám lehelyezése előtt várja meg, hogy teljesen leálljon.
- Hátrálás közben vigyázzon. Botlás veszély!
- Vegye figyelembe, hogy a mozgatható alkatrészek a szellőző és légtelenítő nyílások mögött is lehetnek.
- A készüléken található jelzéseket nem szabad eltávolítani vagy letakarni. A készülék olvashatlanná vált jelzéseit haladéktalanul pótolni kell.



Üzembe helyezés előtt olvassa el, és tartsa figyelemben a használati utasítást.



Védje a készüléket a nedvességtől. Tárolja szárazon.



Az akkut csak beltérben szabad feltölteni.



Az akku nem tehető a háztartási hulladékok közé!



Az akku nem tehető vizekbe!



Az akkut tilos elégetni!



Az akkut nem szabad napsugárzásnak és magas hőmérsékletnek kitenni!

Rezgésveszély



VIGYAZAT! Sérülésveszély rezgés miatt! Mindenekelőtt a keringési zavarokkal rendelkező személyeknél a rezgés a véredények vagy idegek sérülését okozhatja. A következő tünetek észlelésekor azonnal szakítsa félbe a munkát és forduljon orvoshoz: a testrészek elzsibbadása, érzékelésvészítés, viszketés, szúrás, fájdalom, bőrszín elváltozása.

A műszaki adatoknál megadott rezgési érték a készülék fő alkalmazásait jelöli. A tényleges létező rezgés használat alatt eltérő lehet a következő tényezők miatt:

- nem rendeltetésszerű használat;
- nem megfelelő szerszámfejek;
- nem megfelelő anyag;
- elégtelen karbantartás.

A következő utasítások betartásával lényegesen lecsökkentheti a veszélyeket:

- Tartsa karban a készüléket a használati útmutatóban található utasítások szerint.
- Kerülje a készülék használatát alacsony hőmérsékleten.
- A hideg évszakban testét és különösen a kezeit tartsa melegen.
- Tartsa időszakszerűen szüneteket, és közben mozgassa a kezeit a vérkeringés serkentésére.

Személyi védőfelszerelés



Viseljen védőszemüveget



Viseljen fülvédőt



Viseljen biztonsági lábbelit



Viseljen védőkesztyűt



Viseljen szorosan testhezálló munkaruhát

A készülék áttekintése



Megjegyzés: A készüléke tényleges kinézte eltérhet az ábráktól.

► 3. old., 1. pont

1. vágókés
2. kézvédő
3. első fogantyú
4. Bekapcsolás retesz
5. hátsó fogantyú
6. Ki-be kapcsológomb
7. Akku (csak 196271)

► 3. old., 2. pont

8. Maradék teljesítmény kijelző
9. A kapacitás kijelző nyomógombja
10. Reteszelőgomb
11. Ellenőrző lámpák

12. Akkutöltő állomás (csak 196271)

A csomag tartalma

- használati utasítás
- Akkumulátoros sövényvágó olló
- Akku (csak 196271)
- Akkutöltő állomás (csak 196271)
- késvédő

Kezelés



Az akku feltöltése

VIGYAZAT! Sérülésveszély! Tartsa be a biztonsági utasításokat, amikor akkus készülékeket kezel.

FIGYELEM! Fennáll a készülék károsodásának veszélye! Az akkut ne merítse le teljesen.

FIGYELEM! Fennáll a készülék károsodásának veszélye! A készülék automatikus kikapcsolása után többé ne nyomja meg a ki-be kapcsolót.



Megjegyzés: A li-ionos akku bármikor feltölthető az élettartamának megrövidítése nélkül. A töltési folyamat megszakítása nem károsítja az akkut.



Megjegyzés: Ha az akku teljesen fel van töltve, a töltő állomás automatikusan a fenntartó töltésre kapcsol át. Az akku maradhat tartósan a töltő állomáson.

Az első üzembe helyezése előtt az akkut fel kell tölteni (töltési idő: ► *Műszaki adatok – 62. old.*).

- Nyomja be a reteszelőgombot (10) és húzza ki az akkut a készülékből.
- Az akkut helyezze bele a töltési állomásba.
- A töltési állomás hálózati dugaszát csatlakoztassa a dugaszoló aljzatba.

A töltési állapotot a (11) ellenőrző lámpa jelzi ki.

- Az akkut helyezze be a készülékbe úgy, hogy biztosan kattanjon a helyére.

Az akku maradék teljesítményének ellenőrzése

- Nyomja meg a gombot (9).

Az akku maradék teljesítményét az (8) ellenőrző lámpái jelenítik meg.

Indítás előtt ellenőrzendő!

VESZÉLY! Vigyázat sérülésveszély! A készüléket csak akkor kapcsolja be, ha hibátlanak találta. Ha valamelyik alkatrésze hibás, azt feltétlenül cserélje ki a következő használat előtt.

Ellenőrizze a biztonsági felszereléseket és a készülék biztonsági állapotát:

- Ellenőrizze az összes alkatrész szilárd rögzítését.
- Ellenőrizze, hogy nincs-e látható sérülés: törött alkatrész, repedés, stb.

Sövények nyírása



FIGYELEM! A készülék károsodásának veszélye! Különös óvatossággal dolgozzon a kerítés közelében!

Ha a vágókésbe gally, drót vagy hasonló szorul, azonnal kapcsolj ki a készüléket.

- Vegye le a késvédőt.

► **3. old., 1. pont**

- Bekapcsolás: Nyomja meg a bekapcsológátlót (4), és egyidőben nyomja meg a ki-be kapcsológombot (6). Ne szúrjon bele a sövénybe a kés hegyével.
- Kikapcsolás: Engedje a ki-be kapcsológombot (6).
- Kikapcsolás után várja meg, amíg a kés leáll.
- Szerelje fel a késvédőt.

Sövénynyírási útmutató



FIGYELEM! A környezet károsodásának veszélye! Ne nyírjon a sövényvágóval a pihenésre szolgáló időszakokban.

A sövény nyírása előtt győződjön meg arról, nem költ-e madár a sövényben.

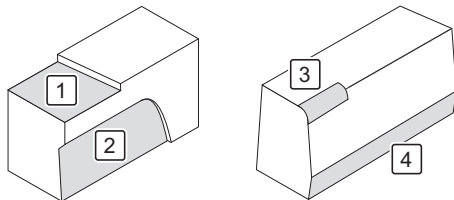

1. A sövény kívánt magasságra nyírása.
2. A sövény alulról felfelé, trapéz alakban történő vékonyítása.
3. A sövény felső élének lekerekítése.
4. A sövény talaj menti részének visszavágása.

Tisztítás és karbantartás



VESZÉLY! Sérülésveszély! Minden karbantartás és/vagy tisztítás előtt:

- Távolítsa el az akkumulátort.
- Hagyja a készüléket kihűlni.

Tisztítási áttekintés

Szükség esetén

Mit?	Hogyan?
A készülék tisztítása	► <i>A készülék tisztítása – 61. old.</i>
A vágómű olajkenése	A vágóművet ecsettel kell megtisztítani. Ezután a vágóművet minden oldalán olajjal permetezze be.

A készülék tisztítása

- Távolítsa el a durva szennyeződést.
- A készüléket törölje le nedves ruhával.

Tárolás, szállítás

Tárolás



VESZÉLY! Balesetveszély! Biztosítsa, hogy illetéktelen személyek ne férjenek hozzá a géphez!

- Tolja a pengére a védő tokot.
- A készüléket száraz, jól szellőzött helyen tárolja.

Szállítás

- Tolja a késre a védő tokot.
- Biztosítsa a gépet csúszkálás ellen.
- Szállításához lehetőleg használja az eredeti csomagolóanyagot.

Hiba/üzemzavar	Ok	Elhárítás
A készülék nem működik.	Az akkumulátor nincs bekattanva? Az akkumulátor lemerült?	Kattintsa be az akkumulátort. ▶ <i>Az akku feltöltése – 61. old.</i>
	Az akkumulátor meghibásodott?	Forduljon az eladóhoz.
	Meghibásodott a készülék?	

Ha a hibát nem tudja maga elhárítani, forduljon közvetlenül az áruházhoz. Tartsa szem előtt, hogy a szakszerűen javítások miatt a szavatossági kötelezettség elvész, és Önnek adott esetben további költségeket okozhat.

Selejtekezés

A készülék selejtezése

Az áthúzott kuka szimbólum jelentése a következő: Az elemeket és akkukat, az elektromos és elektronikus készülékeket nem szabad a háztartási hulladékok közé tenni. Ezek a környezetre és egészségre káros anyagokat tartalmazhatnak.



A felhasznált köteles a régi elektromos készülékeket, a készülék használt elemeit és akkumulátorait a háztartási hulladéktól különválasztva a hivatalos gyűjtőhelyen keresztül ártalmatlanítani a szakszerű további feldolgozás biztosításához. A leadás a jogszabályi előírásoknak megfelelően díjmentesen végezhető, pl. településihulladék-ártalmatlanító társaságon vagy kereskedőn keresztül.

Az olyan elemeket, akkumulátorokat és lámpákat, amelyek nincsenek fixen beépítve a régi elektromos készülékbe és roncsolásmentesen eltávolíthatók belőle, ártalmatlanítás előtt ki kell venni és külön kell ártalmatlanítani. Az összes rendszer lítium elemait és akkucsomagjait csak lemerült állapotban szabad leadni a visszavételi helyen. Az elemeket a pólusok leragasztásával kell védeni a rövidzárlat ellen.



Minden végfelhasználó saját maga felel az ártalmatlanítandó készüléken lévő személyes adatainak törlesztésért.

A csomagolás selejtezése

A csomagolás anyaga karton és megfelelően jelölt műanyag, ami újra hasznosítható.



- Ezeket juttassa el az újrahasznosításba.

Műszaki adatok

Cikkszám	196270, 196271
Vágási hossz	520 mm

Üzemzavarok és elhárításuk

Amikor valami nem működik...



VESZÉLY! Sérülésveszély! A szakszerűlen javítások miatt előfordulhat, hogy készüléke többé nem működik biztonságosan. Ezzel veszélyeztetni önmagát és környezetét.

Kis hibák is gyakran vezethetnek üzemzavarhoz. Legtöbbször ezeket saját maga is elháríthatja. Mielőtt az áruházhoz fordulna, nézze át az alábbi táblázatot. Ezzel sok fáradságot, illetve adott esetben költségeket is megtakarít.

Cikkszám	196270, 196271
Ág legnagyobb átmérője	14 mm
löketszám	2200 min ⁻¹
Hangnyomás szint (L _{PA})*	79 dB(A) (K = 3 dB(A))
Hangteljesítmény szint (L _{WA})*	90 dB(A) (K = 3 dB(A))
Rezgés**	< 2,5 m/s ² (K = 1,5 m/s ²)
Súly (akkumulátor nélkül)	2 kg
A teljesen töltött akkumulátorral a legtöbb üzemóra	30 min
Akkutöltő állomás	
Névleges feszültség	230 V~, 50 Hz
Töltőfeszültség	20,9 V=
Töltőáram	2,4 A
Védelmi osztály	II
Akku	
Akkutípus	Li-Ion
Névleges feszültség	
• maximum	20 V=
• névleges	18 V=
Kapacitás	2000 mAh
Töltési idő	60 min

*) A megadott zajkibocsátási értékek mérése szabványosított vizsgálati eljárással történt, a megadott értékek támogatják az elektromos kéziszerszámok összehasonlíthatóságát. A megadott zajkibocsátási értékek a rezgések okozta hatások előzetes becslésére is használhatók. Figyelmeztetés: Használat közben az elektromos szerszám zajkibocsátása elérheti a megadott értékektől, használat és a megmunkált darab típusának függvényében. A felhasznált biztonságának céljából szükséges a megfelelő óvintézkedések meghatározása a tényleges használati körülmények közötti vibrációs terhelés becslése alapján (szükséges az üzemi ciklus részletes megfigyelése, például az elektromos kéziszerszám be- és kikapcsolásakor, amennyiben az adott szerszám terhelés nélkül működik).

A zajkibocsátásra vonatkozó információk a termékbiztonsági törvény (ProdSG) és az EK gépekre vonatkozó irányelvnek megfelelően: A hangnyomás szint az EK gépekre vonatkozó irányelvnek megfelelően a 80 dB(A) értéket. Ebben az esetben javadalmi intézkedésekre van szükség a kezelő számára (pl. megfelelő és alkalmas hallásvédő viselése és rendszeres szünetek beiktatása).

** A megadott rezgés kibocsátási értéket egy szabványos vizsgálati eljárás során mérték, és alkalmazható egy szerszám összehasonlítására más szerszámmal; a megadott rezgés kibocsátási érték alkalmazható a kitétség bevezető felbecslésére is. A rezgés kibocsátási érték a szerszám tényleges használatában eltérhet a megadott értéktől, a szerszám használati típusától és módjától; próbálja a rezgési terhelést minél kisebbre csökkenteni.

A rezgési terhelés csökkentésére egy intézkedés lehet pl a munkaidő korlátozása. Az üzemelési ciklus minden részét figyelembe kell venni (például azt az időt, amikor a szerszám ki van kapcsolva, és azt is, amikor be van kapcsolva, de terhelés nélkül fut). A rezgés kibocsátási értékek meghatározása EN 60745-1 & EN 60745-2-15 szerint.

Töltőkészülék	196264	196054, 196055
2 Ah akku (196051)		
Töltőáram	3 A	2,50 A
Töltési idő	45 min	60 min
4 Ah akku (196052)		
Töltőáram	4,30 A	2,50 A
Töltési idő	60 min	120 min
6 Ah akku (196263)		
Töltőáram	4,30 A	2,49 A
Töltési idő	90 min	180 min

Tartozék



Az 1 PowerSystems rendszerhez használható akkumulátorokról és pótalkatrészekről további információt itt talál: lásd QR-kód

Kazalo

Prije nego što počnete...	64
Za Vašu sigurnost	64
Pregled Vašeg uređaja	67
Posluživanje	67
Čišćenje i održavanje	68
Odlaganje, transport	68
Smetnje i pomoć	68
Odlaganje na otpad	69
Tehnički podaci	69
Prava na žalbu	98

Prije nego što počnete...

Namjenska upotreba

Ovaj uređaj je isključivo namijenjen rezanju živica, grmova i žbunja na otvorenom.

Uređaj se smije koristiti samo na privatnim zemljištima.

Uređaj nije koncipiran za komercijalnu upotrebu. Opšte prihvaćeni propisi o sprječavanju nesreća i priložena sigurnosna uputstva moraju se poštovati.

Obavljati samo djelatnosti koje su opisane u ovom uputstvu za upotrebu. Svaka druga primjena je zloupotreba. Proizvođač nije odgovoran za štete nastale po tom osnovu.

Šta znače upotrijebljeni simboli?

U uputstvu za upotrebu su upozorenja na opasnost i ostale upute jasno označene. Koriste se sljedeći simboli:



OPASNOST! Neposredna opasnost po život i opasnost od povreda! Neposredna opasna situacija koja za posljedicu može imati smrt ili teške povrede.



UPOZORENJE! Vjerovatna opasnost po život i opasnost od povreda! Opšta opasna situacija koja za posljedicu može imati smrt ili teške povrede.



OPREZ! Eventualna opasnost od povreda! Opasna situacija koja za posljedicu može imati povrede.



PAŽNJA! Opasnost od oštećenja uređaja! Situacija koja za posljedicu može imati materijalne štete.



Uputa: Informacije koje se daju radi boljeg razumijevanja procesa.

Ovi simboli označavaju potrebnu osobnu zaštitnu opremu:



Za Vašu sigurnost

Opće sigurnosne upute

- Za sigurno rukovanje uređajem korisnik mora pročitati i razumjeti ove upute za uporabu prije prvog korištenja uređaja.
- Ako prodate ili poklonite uređaj, obavezno dajte i upute za uporabu.

Opće sigurnosne upute za električne alate



UPOZORENJE! Pročitajte sve sigurnosne napomene, smjernice, ilustracije i tehničke podatke koje su priložene uz ovaj električni alat. Greške prilikom pridržavanja sigurnosnih napomena i niže navedenih uputa mogu izazvati električni udar, požar i/ili teške ozljede.

- Sve upute za upotrebu i sigurnosne upute pohranite za ubuduće. Pojam „Električni alat“ koji se koristi u sigurnosnim napomenama, odnosno se na električne alate priključene na mrežu (sa mrežnim kablom) i električne alate na akumulatorski pogon (bez mrežnog kabla).

Sigurnost na radnom mjestu

- Svoje područje rada držite čistim i dobro osvijetljenim. Nered ili neosvijetljeno radno područje može prouzrokovati nezgode.
- Sa električnim alatom nemojte raditi u području u kojem postoji opasnost od eksplozija, goruće tekućine, plinovi ili prašine. Električni alati stvaraju iskre, koje mogu zapaliti prašinu ili pare.
- Djecu i druge osobe za vrijeme korištenja električnog uređaja držite podalje. Ako vam je odvraćena pažnja možete izgubiti kontrolu nad električnim alatom.

Električna sigurnost

- Priključni utikač električnog alata mora odgovarati u utičnicu. Utikač se ni u kom slučaju ne smije izmijeniti. Adapterski utikač nemojte koristiti zajedno sa električnim alatom koji su zaštitno uzemljeni. Nepromijenjeni utikači i odgovarajuće utičnice smanjuju rizik električnog udara.
- Izbjegavajte kontakt tijela sa uzemljenim površinama kao što su to cijevi, grijalice, štednjaci i hladnjaci. Postoje povišeni rizik kroz električni udar, ako je Vaše tijelo uzemljeno.
- Električne alate držite dalje od kiše ili vlage. Prodiranje vode u električni alat povećava rizik od električnog udara.
- Priključni vod nemojte koristiti u druge svrhe kako biste električni alat nosili, objesili ili utikač iskopčali iz utičnice. Priključni vod držite dalje od vrućine, ulja, oštih rubova ili rotirajućih dijelova. Oštećeni ili omotani priključni vodovi povećavaju rizik električnog udara.
- Kada radite sa električnim alatom na otvorenom, koristite isključivo produžne kablove koji su pogodni i za rad u vanjskom prostoru. Korištenje produžnog kabla koji je pogodan za vanjski prostor smanjuje rizik od električnog udara.
- Ukoliko se pogon električnog uređaja u vlažnoj okolini ne može izbjeći, koristite zaštitnu sklopku struje kvara. Korištenje sklopke protiv struje kvara smanjuje rizik od električnog udara.

Sigurnost osoba

- Budite oprezni, pazite na ono što radite i pažljivo postupajte prilikom rada sa električnim alatom. Nemojte raditi sa električnim alatom, ako ste umorni ili ako stojite pod drogama, alkoholom ili medikamentima. Jedan trenutak nepažnje prilikom korištenja električnog alata može dovesti do ozbiljnih ozljeda.

- **Nosite osobnu zaštitnu opremu i uvijek zaštitne naočale.** Nošenje osobne zaštitne opreme kao što je to zaštitna maska protiv prašine, neklizajuće sigurnosne cipele, zaštitna kaciga ili zaštita za sluh, ovisno o vrsti i korištenju električnog alata, smanjuje rizik od ozljeda.
- **Izbjegavajte nenamjeravano puštanje u pogon. Uvjerite se, da je električni alat isključen prije nego ga pripokčate na napajanje strujom i/ili akumulator, ili ga uzmete ili nosite.** Ukoliko dok nosite električni alat prst držite na prekidaču ili ako uključen uređaj pripokčate na struju, to može prouzrokovati nezgode.
- **Uklonite alate za podešavanje ili odvijače prije nego uključite električni alat.** Alat ili ključ, koji se nalazi u rotirajućem dijelu uređaja, može dovesti do ozljeda.
- **Izbjegavajte nenormalno držanje tijela. Pobri- nite se za stabilan položaj i uvijek držite ravno- težu.** Kroz to električni alat možete bolje kontrolirati u neočekivanoj situaciji.
- **Nosite prikladnu odjeću. Nemojte nositi široku odjeću ili nakit. Kosu i odjeću držite dalje od pokretnih dijelova.** Labava odjeća, nakit ili duga kosa mogu biti zahvaćeni od rotira- jućih dijelova.
- **Ako postoji mogućnost montaže usisivača i uređaja za prihvata, onda se isti trebaju priklju- čiti i pravilno koristiti.** Korištenje usisivača za prašinu može smanjiti ugrožavanje prouzroko- vano prašinom.
- **Nemojte biti pretjerano samouvjereni i nemojte zanemarivati sigurnosne propise za električni alat, čak i ako ste detaljno upoznati sa električnim alatom nakon višestruke upo- trebe.** Nepažljivo djelovanje može u roku od dje- ličica sekunde dovesti do teških povreda.

Korištenje i rukovanje sa električnim alatom

- **Nemojte preopterećivati električni alat. Za vaš rad koristite samo za to predviđeni električni alat.** Sa odgovarajućim električnim uređaj radite bolje i sigurno u naznačenom području učinka.
- **Nemojte koristiti električni alat čija je sklopka defektna.** Električni alat, koji se više ne može uključiti ili isključiti, je opasan i mora biti poprav- ljen.
- **Utikač iskopčajte iz utičnice i/ili uklonite aku- mulator prije nego izvršite podešavanja na uređaju, mijenjate dijelove pribora ili odložite električni alat.** Ta mjera opreza sprječava nena- mjeravano pokretanje električnog alata.
- **Nekorištene električne alate čuvajte izvan dosega djece. Nemojte dozvoliti da električni alat koriste osobe, koje sa istim nisu upoznate ili koje nisu pročitale ove smjernice.** Električni alati su opasni ako ih koriste neiskusne osobe.
- **Električne alate i dijelove pribora njegujte pažljivo.** Provjerite da li pokretni dijelovi ure- đaja ispravno funkcionisu i da nisu zaglav- ljeni, provjerite da li su dijelovi puknuti ili tako oštećeni, da to utiče na funkciju električnog alata. Oštećene dijelove dajte popraviti prije korištenja uređaja. Veliki broj nezgoda zasniva ne lošem održavanju električnih uređaja.

- **Alat za rezanje uvijek držite oštar i čist.** Pažljivo njegovani alat za rezanje sa oštrim brido- vima se manje zaglavljuje i uvijek se lakše vodi.
- **Električni alat, pribor, uložne alate itd. koristite prema ovim uputama. Pri tome obratite pozor na uvjete i vrstu rada koji se treba provesti.** Korištenje električnih alata u druge svrhe osim onih namijenjenih može dovesti do opasnih situa- cija.
- **Održavajte ručke i površine ručki suhim, čistim i bez ulja i masti.** Klizave ručke i površine ručki ne omogućavaju bezbjedno rukovanje i kon- trolu električnog alata u nepredvidljivim situaci- jama.

Korištenje i rukovanje sa alatom na akumulatorski pogon

- **Akumulatore punite isključivo pomoću punjača koje je preporučio proizvođač.** Kod punjača, koji je namijenjen za određenu vrstu akumulatora, postoji opasnost od požara, ukoliko se koristi sa drugim akumulatorom.
- **Koristite samo predviđene akumulatore u električnim alatima.** Korištenje drugog akumula- tora može dovesti do ozljeda i opasnosti od požara.
- **Akumulatore koje ne koristite držite dalje od uredskih spojnica, kovanica, ključeva, čavla, vijaka ili drugih malih metalnih predmeta pošto se može prouzrokovati premošćenje kontakata.** Kratki spoj između kontakta akumula- tora za posljedicu može imati opekotine i požar.
- **Usljed pogrešne primjene iz akumulatora može isticati tečnost. Izbjegavajte kontakt sa istom. Kod slučajnog kontakta dobro isprati sa vodom. Ako tekućina dospije u oči dodatno potražite liječničku pomoć.** Tekućina akumula- tora može dovesti do iritacija kože i opekotina.
- **Nemojte koristiti oštećeni ili modificirani aku- mulator.** Oštećeni ili modificirani akumulatori se mogu ponašati na nepredvidljiv način i dovesti do vatre, eksplozije ili opasnosti od ozljeda.
- **Akumulator nemojte izlagati vatri ili pretjerano visokim temperaturama.** Vatra ili temperature iznad 130 °C mogu izazvati eksplozije.
- **Slijedite sva uputstva za punjenje i nikada nemojte puniti akumulator ili akumulatorski alat izvan temperaturnog područja navedenog u uputstvu za rad.** Pogrešno punjenje ili punje- nje izvan dozvoljenog temperaturnog područja može uništiti akumulator i povećati opasnost od požara.
- **Koristite akumulator samo sa proizvodima ovog proizvođača.** Samo tako se akumulator štiti od opasnog preopterećenja.

Servis

- **Električni alat za popravak prepustite isklju- čivo kvalificiranom stručnom osoblju uz kori- šćenje originalnih zamjenskih dijelova.** Time će se osigurati, da sigurnost električnog alata ostaje održana.
- **Nikada ne održavajte oštećene akumulatore.** Svako održavanje akumulatora treba vršiti samo proizvođač ili ovlaštena servisne službe za kupce.
- **Nemojte otvarati bateriju.** Nestručnim zahva- tima baterija se može oštetiti.

- **Ne izlažite bateriju toplini, vatri, vodi i vlazi.** Postoji opasnost od eksplozije.
- **Kod oštećenja i nestručne upotrebe akumulatora može doći do isparavanja. Akumulator može da izgori ili da eksplodira.** Uzmite svež vazduh i potražite lekara ako dođe do tegoba. Para može nadražiti disajne puteve.
- **Baterija može da se ošteti oštrim predmetima, kao npr. eksperima ili odvijačima zavrtnjeva ili usled dejstva neke spoljne sile.** Može da dođe do internog kratkog spoja i akumulatorska baterija može da izgori, dimi, eksplodira ili da se pregreje.
- **Zaštitiite akumulator od izvora toplote, npr. i od trajnog sunčevog zračenja, vatre, prljavštine, vode i vlage.** Postoji opasnost od eksplozije i kratkog spoja.

Sigurnosne upute za punjače

- **Punjač držite podalje od kiše ili vlage.** Prodiranje vode u punjač povećava rizik električnog udara.
- **Održavajte punjač čistim.** Zbog prljavštine postoji opasnost električnog udara.
- **Prije svakog korištenja provjerite punjač, kabel i utikač.** Nemojte koristiti punjač ukoliko utvrdite štete.
- **Punjač ne otvarajte sami i neka Vam ga popravlja samo kvalificirano stručno osoblje i to samo originalnim rezervnim dijelovima.** Oštećeni punjači, kabel i utikač povećavaju rizik od električnog udara.
- **Punjač ne koristite na lako zapaljivoj podlozi (npr. papiru, tkaninama itd.), odn. u zapaljivoj okolini.** Zbog zagrijavanja punjača koje nastaje tijekom punjenja postoji opasnost od požara.
- **Nadzirite djeci i osigurajte da se djeca ne igraju punjačem.** Djeca ili osobe s mentalnim ili psihičkim ograničenjima smiju se koristiti punjačem samo pod nadzorom ili ako su prethodno upućeni u korištenje punjačem. Pažljivo upućivanje u rad umanjuje mogućnost od pogrešnog rukovanja i ozljeda.

Sigurnosne upute za škare za živicu

- **Sve dijelove tijela držite podalje od noža. Nemojte pokušavati kod noža u pokretu ukloniti materijal koji se reže ili isti držati.** Noževi se pomjeraju i dalje nakon isključivanja prekidača. Trenutak nepažnje pri korištenju makaza za živicu može dovesti do teških ozljeda.
- **Makaze za živicu nosite za ručku kada su noževi u stanju mirovanja i nemojte prste držati u blizini prekidača.** Pravilno nošenje makaza za živicu smanjuje opasnost od nenamjernog pogona i ozljede izazvane nožem na taj način.
- **Prilikom transporta ili čuvanja makaza za živicu uvijek navucite poklopac preko noževa.** Pravilno rukovanje makazama za živicu smanjuje opasnost od ozljeda nožem.
- **Uvjerite se da su svi prekidači isključeni i da je skinut ili odvojen blok akumulatora kada uklanjate zaglavljene reznog materijal ili vršite radove održavanja.** Nenamjerno uključivanje makaza za živicu tokom uklanjanja zaglavljene reznog materijala ili održavanja može dovesti do teških ozljeda.

- **Uvjerite se da su svi prekidači isključeni i da je aktivirana blokada uključivanja kada uklanjate zaglavljene reznog materijal ili vršite radove održavanja.** Nenamjerno uključivanje makaza za živicu tokom uklanjanja zaglavljene reznog materijala ili održavanja može dovesti do teških ozljeda.
- **Makaze za živicu držite isključivo na izoliranim površinama za držanje, jer nož može doći u kontakt sa skrivenim vodovima.** Kontakt noževa sa vodom pod naponom može dovesti do stvaranja napona na metalnim dijelovima i izazvati električni udar.
- **Sve vodove držite izvan područja rezanja.** Vodovi mogu biti skriveni u živicama i žbunju, te mogu biti nenamjerno zasječeni nožem.
- **Nemojte koristiti makaze za živicu po lošem vremenu, posebno kod opasnosti od grmljavine.** To smanjuje opasnost od udara groma.

Dodatne sigurnosne upute

- Uređaj nije namijenjen za to da ga koriste osobe (uključujući i djecu) s ograničenim tjelesnim, senzoričkim ili duševnim sposobnostima ili nedovoljnim iskustvom i/ili znanjem, osim ako ih nadzire osoba zadužena za njihovu sigurnost ili su od nje dobile upute kako se koristi uređaj.
- Djeca trebaju biti pod nadzorom, kako se ne bi igrala uređajem.
- Upute za rad trebale bi uvijek biti nadohvat ruke.
- **Nemojte koristiti pribor, kojeg proizvođač nije specijalno predvidio i preporučio za ovaj električni alat.** Cinjenica da pribor možete pričvrstiti na Vašem električnom alatu ne jamči Vam sigurnu upotrebu.
- **Električni alat nemojte koristiti ako je kabel oštećen. Nemojte dodirivati oštećeni kabel i odmah iskopčajte mrežni utikač.** Oštećeni kablovi povećavaju rizik od električnog udara.
- **Spriječite nekontrolirano ponovno pokretanje.** Isključite uređaj, kada se prekine napajanje strujom, npr. kroz ispad struje ili izvlačenje mrežnog utikača.
- **Električni uređaj prilikom rada držite čvrsto sa obadjevine ruke i pobrinite se za stabilan položaj.** Električni alat se sa dvije ruke sigurno vodi.
- **Rukohvate održavajte suhima i slobodnima od masnoće.** Ručke koje se klizu mogu dovesti do nezgoda.
- **Uvijek se pridržavajte važećih nacionalnih i međunarodnih propisa u vezi sigurnosti, zdravlja i zaštite na radu.** Informirajte se prije početka rada o propisima koji vrijede za mjesto korištenja uređaja.
- **U području rada uređaja ne ostavljajte alate, predmete ili kablove.** Spoticanje se možete ozlijediti na električnom alatu.
- Osigurajte da su pri korištenju uređaja montirani svi zaštitni uređaji i ručke.
- Nikada ne pokušavajte u pogon staviti nepotpuno montirani uređaj ili uređaj s nedopuštenim preinakama.
- Pažljivo ispitajte živicu koja se treba rezati i uklonite sve žice i druga strana tijela.
- Sačekajte dok se električni alat ne zaustavi prije nego što ga odložite.

- Pozor kod hodanja unazad. Opasnost od zapinjavanja!
- Uzmite u obzir, da se rotirajući dijelovi mogu nalaziti iza otvora za ventilaciju i odzračivanje.
- Simboli koji se nalaze na Vašem uređaju se ne smiju uklanjati ili prekrivati. Upute na uređaju koje se više ne mogu pročitati se odmah moraju zamijeniti.



Prije stavljanja uređaja u pogon pročitati i poštivati priručnik za uporabu.



Uređaj zaštititi od vlage. Čuvati na suhom mjestu.



Akumulator puniti samo u unutrašnjim prostorijama.



Akumulator nemojte zbrinuti preko kućnog otpada!



Akumulator nemojte zbrinjavati u vodama!



Akumulator nemojte spaliti!



Akumulator nemojte izlagati utjecaju sunčevih zraka ili povišenim temperaturama!

Opasnost kroz vibracije



OPREZ! Opasnost od ozljeda kroz vibracije!

Kroz vibracija prije svega kod osoba sa smetnjama krvotoka može doći do oštećenja krvnih stanica ili živaca.

Kod sljedećih simptoma odmah prekinite rad i potražite liječnika: Trnjenje dijelova tijela, gubitak osjećaja, svrbež, ubodi, bol, promjena boje kože.

Vrijednost vibracija navedena u tehničkim podacima predstavlja pretežan način rada uređaja. Stvarno postojeće vibracije za vrijeme korištenja zbog različitih faktora mogu odstupati od ovoga:

- Nenamjenska uporaba;
- Neprikladni priključni alati;
- Neprikladni radni materijali;
- Nedovoljno održavanje.

Opasnosti možete znatno smanjiti ako se pridržavate sljedećih uputa:

- Uređaj održavajte prema uputama u uputi za uporabu.
- Izbjegavajte radove na niskim temperaturama.
- Pri hladnom vremenu održavajte tijelo toplim, a osobito ruke.
- Redovito radite stanke i pritom mičite šakama kako biste potakli cirkulaciju.

Osobna zaštitna oprema



Nositi zaštitne naočale



Nositi zaštitu za sluh



Nositi zaštitne cipele



Nositi zaštitne rukavice



Nositi radnu odjeću koja usko pristanja

Pregled Vašeg uređaja



Uputa: Stvarni izgled vašeg uređaja može da se razlikuje od slika.

► Str. 3, tačka 1

1. Nož
 2. Zaštita za ruke
 3. Prednja ručka
 4. Blokada uključanja
 5. Stražnja ručka
 6. Sklopka za uključivanje/isključivanje
 7. Akumulator (samo 196271)
- ### ► Str. 3, tačka 2
8. Prikaz za preostali kapacitet
 9. Tipka za prikaz kapaciteta
 10. Zaporna tipka
 11. Kontrolne svjetiljke
 12. Stanica za punjenje akumulatora (samo 196271)

Obim isporuke

- Upute za uporabu
- Škare za rezanje živice na akumulatorski pogon
- Akumulator (samo 196271)
- Stanica za punjenje akumulatora (samo 196271)
- Štitnik noža

Posluživanje



Napunite akumulator



OPREZ! Opasnost od ozljede! Obratiti pozornost na sigurnosne upute pri rukovanju sa akumulatorima.



PAŽNJA! Opasnost od oštećenja na uređaju! Akumulator nemojte potpuno isprazniti.



PAŽNJA! Opasnost od oštećenja na uređaju! Nakon automatskog isključivanja uređaja nemojte ponovno pritisnuti sklopku za uključivanje-isključivanje.



Uputa: Li-lonski akumulator se može napuniti u svako vrijeme bez da se zbog toga skрати vijek trajanja. Prekid postupka punjenja neće oštetiti akumulator.



Uputa: Ako je akumulator potpuno napunjen, stanica za punjenje automatski se preklapa u funkciju održavanja stanja napunjenosti. Akumulator trajno može ostati u stanici za punjenje.

Prije prvog puštanja u pogon se akumulator mora napuniti (vrijeme punjenja: ► *Tehnički podaci – str. 69*).

- Zapornu tipku (10) pritisnite i izvadite akumulator iz uređaja.
- Akumulator umetnite u stanicu za punjenje.
- Mrežni utikač uređaja za punjenje utaknite u utičnicu.

Stanje punjenja prikazuje se kroz kontrolne svjetiljke (11).

- Akumulator utaknite u uređaj za punjenje i pustiti da se sigurno uklopi.

Provjerite preostali kapacitet akumulatora

- Pritisnite tipku (9).

Stanje preostalog kapaciteta akumulatora se prikazuje kroz kontrolne lampice e (8).

Provjerite prije uključivanja!



OPASNOST! Pažnja, opasnost od povreda! Uređaj se smije staviti u rad samo ako nije neispravan. Ako je neki dio oštećen, on se obvezno mora zamijeniti prije slijedeće uporabe.

Provjerite sigurnosne elemente i stanje uređaja:

- Provjerite jesu li svi dijelovi pričvršćeni.
- Provjerite postoje li vidna oštećenja: slomljeni dijelovi, procjepi itd.

Rezanje živice



PAŽNJA! Opasnost od oštećenja uređaja! Posebno pažljivo radite u području ograda! Ako se žrvica, žičana ograda ili sl. zakače za nož, odmah isključite uređaj.

- Skinuti zaštitu za nož.

► *Str. 3, tačka 1*

- Uključivanje: Istovremeno pritisnuti zapor za uključivanje (4) i sklopku za uključivanje – isključivanje (6). Ne ubadajte vrhom u živicu.
- Isključivanje: Pustiti sklopku za uključivanje/isključivanje (6).
- Nakon isključivanja pričekati dok se nož zaustavi.
- Postaviti zaštitu za nož.

Upute za rezanje žrvica



PAŽNJA! Opasnost za okoliš! Radovi s rezačem tijekom uobičajenih vremena kućnog reda se ne smiju provoditi. Prije rezanja žrvica mora se provjeriti je li se u njoj nalaze ptice.

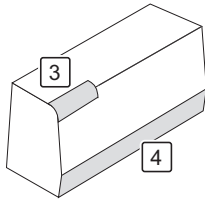
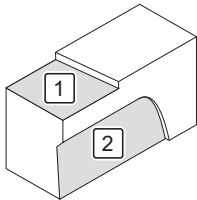

1. Živicu režite na željenu visinu.
2. Živicu s donje strane prema gore režite u obliku trapeza.
3. Zaoblite gornje rubove žrvice.
4. Malo obrežite donji dio žrvice.

Čišćenje i održavanje



OPASNOST! Opasnost od ozljeda! Prije svakog održavanja i/ili čišćenja:

- Ukloniti akumulator.
- Pustite uređaj da se ohladi.

Pregled radova čišćenja

Po potrebi

Što?	Kako?
Očistite uređaj.	► Čišćenje uređaja – str. 68
Podmazivanje reznog alata	Kistom očistiti rezni alat. Zatim rezni alat sa svih strana poprskati uljem.

Čišćenje uređaja

- Uklonite grubu prljavštinu.
- Uređaj obrišite lagano navlaženom krpom.

Odlaganje, transport

Odlaganje



OPASNOST! Opasnost od povreda! Osigurajte da neovlaštene osobe nemaju pristup uređaju!

- Postavite zaštitni omotač na vodilicu pile.
- Uređaj odložite na suhom i dobro prozračenom mjestu.

Transport

- Postavite zaštitni omotač na nož.
- Uređaj zaštitite od proklizavanja.
- Pri slanju poštom ako je moguće koristite originalno pakiranje.

Smetnje i pomoć

Kad nešto ne funkcioniра...



OPASNOST! Opasnost od ozljeda! Nestručni popravci mogu dovesti do toga da Vaš uređaj više ne funkcioniра sigurno. Time ugrožavate sebe i svoju okolinu.

Često su to samo male greške koje dovode do smetnje. Većinom ih sami lahko možete otkloniti. Molimo prvo pogledajte sljedeću tabelu prije nego što se obratite trgovcu. Tako ćete uštedjeti mnogo truda i eventualno i troškova.

Pogreška/smetnja	Uzrok	Pomoć
Uređaj ne funkcioniра.	Akumulator se nije uklopio? Isprazniti akumulator?	Uklopiti akumulator. ► Napuniti akumulator – str. 67.
	Akumulator defektan?	Kontaktirajte trgovca.
	Uređaj pokvaren?	

Ako ne možete sami popraviti grešku, molimo da se direktno obratite trgovcu. Molimo da vodite računa i o tome da neprimjerene popravke poništavaju garanciju i da Vam uzrokuju dodatne troškove.

Odlaganje na otpad

Odlaganje uređaja na otpad

Simbol precrtane kante za smeće znači: baterije i akumulatori, električni i elektronski uređaji ne smiju se odlagati s kućnim otpadom. Mogu sadržavati supstance štetne za okoliš i zdravlje.



Potrošači su dužni stare električne uređaje, baterije i stare baterije od uređaja, odlagati odvojeno od kućnog otpada na službenom mjestu skupljanja kako bi se osigurala pravilna daljnja obrada. Povrat se može izvršiti u skladu sa zakonskom regulativom npr. preko komunalnog pogona za odlaganje u otpad ili preko nekog trgovca.

Baterije, akumulatori i lampe, koje nisu čvrsto ugrađene u stare električne uređaje i mogu da se skidaju bez potrebe za uništavanjem, moraju se ukloniti prije odlaganja i odvojeno odložiti u otpad. Litijumske baterije i akumulatorska pakovanja svih sistema moraju se predati u zbirna mjesta samo u ispraznjenoj stanju. Baterije moraju uvijek biti sa odijeljenim polovima kako biste se osigurali od kratkog spoja.



Svaki je krajnji korisnik odgovoran za brisanje ličnih podataka na starim uređajima za odlaganje.

Odlaganje pakovanja na otpad

Pakovanje se sastoji od kartona i odgovarajuće označenih umjetnih materijala koji se mogu reciklirati.



- Ove materijale dajte na ponovnu preradu i upotrebu.

Tehnički podaci

Broj artikla	196270, 196271
Dužina rezanja	520 mm
Maks. promjer grana	14 mm
Broj pokreta	2200 min ⁻¹
Razina tlaka buke (L _{PA})*	79 dB(A) (K = 3 dB(A))

Broj artikla	196270, 196271
Razina snage buke (L _{WA})*	90 dB(A) (K = 3 dB(A))
Vibracija**	< 2,5 m/s ² (K = 1,5 m/s ²)
Težina (bez baterije)	2 kg
Maksimalno trajanje rada kod pune aku-baterije	30 min
Stanica za punjenje akumulatora	
Nazivni napon	230 V~, 50 Hz
Napon punjenja	20,9 V=
Struja punjenja	2,4 A
Klasa zaštite	II
Akumulator	
Tip akumulatora	Li-Ion
Nazivni napon	
• maksimalno	20 V=
• nominalno	18 V=
Kapacitet	2000 mAh
Vrijeme punjenja	60 min

* Navedene vrijednosti emisije buke su izmjerene u skladu sa normiranim postupkom ispitivanja i mogu se koristiti za upoređivanje jednog električnog alata sa drugim. Navedene vrijednosti emisije buke se takođe mogu koristiti za privremenu procjenu opterećenja. Napomena upozorenja: Emisije buke mogu u toku stvarnog korištenja električnog alata odstupati od navedenih vrijednosti, ovisno o vrsti i načinu upotrebe alata, a posebno ovisno o vrsti radnog komada koji se obrađuje. Neophodno je utvrditi sigurnosne mjere za zaštitu rukovaoaca, koje se temelje na procjeni vibracionog opterećenja tokom realnih uvjeta upotrebe (ovdje treba uzeti u obzir sve dijelove radnog ciklusa, na primjer vremena tokom kojih je električni alat isključen i vremena tokom kojih je uključen, ali radi bez opterećenja).

Podaci o emisiji buke u skladu sa Zakonom za sigurnost proizvoda (ProdSG) odn. Direktivom o mašinama EZ: Nivo zvučnog pritiska na radnom mjestu može premašiti 80 dB(A). U tom slučaju su neophodne mjere za zaštitu rukovaoaca od zvučnog pritiska (npr. nošenje odgovarajuće i za to predviđene zaštite za sluh, kao i redovno pravljenje pauza).

** Navedene vrijednosti emisije vibracije izmjerene su prema normiranom postupku ispitivanja i mogu se koristiti za uspoređivanje jednog alata sa drugim; Navedena vrijednost emisije vibracija može se koristiti i za uvodnu procjenu prekidanja. Vrijednost emisija vibracije se i za vrijeme stvarnog korištenja uređaja može razlikovati od navedene vrijednosti, ovisno o vrsti i načinu na koji se alat koristi; Opterećenje kroz vibracije pokušajte držati što je moguće manjim. Mjera za smanjenje opterećenja vibracijama je npr. ograničenje radnog vremena. Svi udjelji pogonskog ciklusa moraju se uzeti u obzir (primjerice vremena, u kojima je alat, i takvi, u kojima je alat uređaj uključen, ali ne radi pod opterećenjem). Određivanje emisione vrijednosti vibracija prema EN 60745-1 & EN 60745-2-15.

Punjač	196264	196054, 196055
2 Ah-Akku (196051)		
Struja punjenja	3 A	2,50 A
Vrijeme punjenja	45 min	60 min
4 Ah-Akku (196052)		
Struja punjenja	4,30 A	2,50 A
Vrijeme punjenja	60 min	120 min
6 Ah-Akku (196263)		
Struja punjenja	4,30 A	2,49 A
Vrijeme punjenja	90 min	180 min

Pribor



Daljnje informacije o odgovarajućim akumulatorima i rezervnim dijelovima za 1 PowerSystems dostupne su ovdje: vidi QR-kod

Πίνακας περιεχομένων

Πριν ξεκινήσετε...	70
Για την ασφάλειά σας	70
Η συσκευή σας με μια ματιά	74
Χειρισμός	74
Καθαρισμός και συντήρηση	75
Αποθήκευση, μεταφορά	75
Βλάβες και βοήθεια	75
Διάθεση στα απορρίμματα	76
Τεχνικά χαρακτηριστικά	76
Εγγύηση	97

Πριν ξεκινήσετε...

Ενδεδειγμένη χρήση

Η συσκευή αυτή προορίζεται αποκλειστικά για το κούρεμα θάμνων, χαμόδεντρων και θαμνώδη φυτών σε εξωτερικούς χώρους.

Η συσκευή επιτρέπεται να χρησιμοποιείται μόνο σε ιδιότητα οικόπεδα.

Η συσκευή δεν έχει σχεδιαστεί για επαγγελματική χρήση. Οι γενικά αναγνωρισμένες προδιαγραφές πρόληψης ατυχημάτων και οι εσώκλειστες υποδείξεις ασφαλείας πρέπει να λαμβάνονται υπόψη.

Να πραγματοποιείτε μόνο τις εργασίες που περιγράφονται σε αυτές τις οδηγίες χρήσης. Κάθε άλλη εφαρμογή είναι μία ανεπιθύμητη λανθασμένη χρήση. Ο κατασκευαστής δεν ευθύνεται για τις ζημιές που τυχόν θα προκύψουν.

Τι σημαίνουν τα χρησιμοποιημένα σύμβολα;

Οι υποδείξεις κινδύνων και οι υποδείξεις επισημαίνονται στις οδηγίες χρήσης με σαφήνεια. Χρησιμοποιούνται τα παρακάτω σύμβολα:



ΚΙΝΔΥΝΟΣ! Άμεσος κίνδυνος-θάνατος ή κίνδυνος τραυματισμού! Άμεσα επικίνδυνη κατάσταση, που θα έχει ως συνέπεια θάνατο ή σοβαρούς τραυματισμούς.



ΠΡΟΕΙΔΟΠΟΙΗΣΗ! Πιθανός κίνδυνος θανάτου ή κίνδυνος τραυματισμού! Γενικά επικίνδυνη κατάσταση, που ενδέχεται να έχει ως συνέπεια θάνατο ή σοβαρούς τραυματισμούς.



ΠΡΟΦΥΛΑΞΗ! Πιθανός κίνδυνος τραυματισμού! Επικίνδυνη κατάσταση, που ενδέχεται να έχει ως συνέπεια τραυματισμούς.



ΠΡΟΣΟΧΗ! Κίνδυνος ζημιών στη συσκευή! Κατάσταση, που ενδέχεται να έχει ως συνέπεια υλικές ζημιές.



Υπόδειξη: Πληροφορίες που συμβάλλουν στη βαθύτερη κατανόηση των διαδικασιών.

Τα σύμβολα αυτά σημαίνουν τον αναγκαίο προσωπικό προστατευτικό εξοπλισμό:



Για την ασφάλειά σας

Γενικές υποδείξεις ασφαλείας

- Για τον ασφαλή χειρισμό αυτής της συσκευής, ο χρήστης της συσκευής πρέπει να έχει διαβάσει και να έχει κατανοήσει τις παρούσες οδηγίες χρήσης πριν από την πρώτη χρήση.
- Σε περίπτωση που πουλήσετε ή δώσετε τη συσκευή αυτή σε τρίτους, πρέπει να τους δώσετε οπωσδήποτε και αυτές τις οδηγίες χρήσης.

Γενικές υποδείξεις ασφαλείας για ηλεκτρικά εργαλεία



ΠΡΟΕΙΔΟΠΟΙΗΣΗ! Μελετήστε όλες τις οδηγίες ασφαλείας, τις οδηγίες χρήσης, τα σχήματα και τα τεχνικά στοιχεία που συνοδεύουν αυτό το ηλεκτρικό εργαλείο. Παραλείψεις στην τήρηση των υποδείξεων ασφαλείας και των ακόλουθων οδηγιών μπορούν να οδηγήσουν σε ηλεκτροπληξία, πυρκαγιά ή και σε σοβαρούς τραυματισμούς.

- **Φυλάξτε όλες τις υποδείξεις ασφαλείας και τις οδηγίες για μελλοντική χρήση.** Η έννοια «ηλεκτρικά εργαλεία», που χρησιμοποιείται στις υποδείξεις ασφαλείας, αναφέρεται σε ηλεκτρικά εργαλεία που λειτουργούν με ηλεκτρικό ρεύμα (με ηλεκτρικό καλώδιο) και σε ηλεκτρικά εργαλεία μπαταρίας (δίχως ηλεκτρικό καλώδιο).

Ασφάλεια θέσης εργασίας

- **Διατηρείτε το χώρο εργασίας καθαρό και καλά φωτισμένο.** Ακαταστασία ή ένας χώρος εργασίας, ο οποίος δεν φωτίζεται καλά, μπορούν να οδηγήσουν σε ατυχήματα.
- **Μην εργάζεστε με το ηλεκτρικό εργαλείο σε επικίνδυνο για έκρηξη περιβάλλον, στο οποίο βρίσκονται εύφλεκτα υγρά, αέρια ή εύφλεκτες σκόνης.** Ηλεκτρικά εργαλεία δημιουργούν σπινθήρες, οι οποίοι μπορούν να προκαλέσουν ανάφλεξη στη σκόνη ή στους ατμούς.
- **Κατά τη διάρκεια της χρήσης του ηλεκτρικού εργαλείου φροντίζετε να βρίσκονται μακριά παιδιά και άλλα άτομα.** Σε περίπτωση απόσπασης της προσοχής μπορεί να χάσετε τον έλεγχο του εργαλείου.

Ηλεκτρική ασφάλεια

- **Το φως σύνδεσης του ηλεκτρικού εργαλείου πρέπει να ταιριάζει στην πρίζα. Το φως δεν επιτρέπεται να υποστεί κανενός είδους μετατροπή. Μην χρησιμοποιείτε φως προσαρμογής μαζί με ηλεκτρικά εργαλεία που διαθέτουν προστασία γείωσης.** Φως που δεν έχουν υποστεί καμία μετατροπή και κατάλληλες πρίζες μειώνουν τον κίνδυνο μιας ηλεκτροπληξίας.
- **Αποφύγετε τη σωματική επαφή με γειωμένες επιφάνειες, όπως σωλήνες, συσκευές θέρμανσης, κουζίνες και ψυγεία.** Υπάρχει αυξημένος ο κίνδυνος μιας ηλεκτροπληξίας, όταν το σώμα σας είναι γειωμένο.

- Κρατάτε τα ηλεκτρικά εργαλεία μακριά από τη βροχή και την υγρασία. Η εισχώρηση νερού στο ηλεκτρικό εργαλείο αυξάνει τον κίνδυνο μιας ηλεκτροπληξίας.
- Μη χρησιμοποιείτε το ηλεκτρικό καλώδιο για άλλη χρήση, για να μεταφέρετε το εργαλείο, για να το κρεμάσετε ή για να αποσυνδέσετε το φως από την πρίζα. Το ηλεκτρικό καλώδιο πρέπει να παραμένει μακριά από θερμότητα, λάδια, αιχμηρές γωνίες και από κινούμενα μέρη. Ελαστωματικά ή πλεγμένα ηλεκτρικά καλώδια αυξάνουν τον κίνδυνο ηλεκτροπληξίας.
- Όταν εργάζεστε στο ύπαιθρο με ηλεκτρικά εργαλεία, χρησιμοποιείτε αποκλειστικά καλώδια προέκτασης, κατάλληλα για εξωτερικούς χώρους. Η χρήση καλωδίων προέκτασης κατάλληλων για εξωτερικούς χώρους μειώνει τον κίνδυνο ηλεκτροπληξίας.
- Εάν δεν μπορεί να αποφευχθεί η λειτουργία του ηλεκτρικού εργαλείου σε υγρό περιβάλλον, χρησιμοποιήστε διακόπτη ΔΔΕ. Η χρήση ΔΔΕ μειώνει τον κίνδυνο ηλεκτροπληξίας (ΔΔΕ: Διακόπτης Διαφυγής Έντασης).

Ασφάλεια προσώπων

- Να είστε προσεκτικοί, προσέχετε αυτό που κάνετε και χρησιμοποιείτε λογική και σύνεση κατά την εργασία με το ηλεκτρικό εργαλείο. Μη χρησιμοποιείτε κανένα ηλεκτρικό εργαλείο, εάν είστε κουρασμένοι ή βρισκόσθε κάτω από την επιρροή ναρκωτικών, αλκοόλ ή φαρμάκων. Μία στιγμή απροσεξίας κατά τη χρήση του ηλεκτρικού εργαλείου μπορεί να οδηγήσει σε σοβαρούς τραυματισμούς.
- Φοράτε μέσα ατομικής προστασίας και πάντα προστατευτικά γυαλιά. Η χρήση μέσων ατομικής προστασίας, όπως μάσκα κατά της σκόνης, ανιολισθητικά υποδήματα ασφαλείας, προστατευτικό κράνος ή ωτασπίδες, ανάλογα με το είδος και την χρήση του ηλεκτρικού εργαλείου, μειώνει τον κίνδυνο τραυματισμών.
- Αποφεύγετε μια ακούσια έναρξη λειτουργίας. Βεβαιωθείτε ότι το ηλεκτρικό εργαλείο είναι απενεργοποιημένο πριν το συνδέσετε στην ηλεκτρική τροφοδοσία και/ή στη μπαταρία, το σηκώσετε ή το μεταφέρετε. Εάν κατά τη μεταφορά του ηλεκτρικού εργαλείου έχετε το δάκτυλο στον διακόπτη ή συνδέσετε τη συσκευή ενεργοποιημένη στην παροχή ρεύματος, μπορεί να προκληθούν ατυχήματα.
- Απομακρύνετε τα εργαλεία ρύθμισης ή το γερμανικό κλειδί, πριν ενεργοποιήσετε το ηλεκτρικό εργαλείο. Εργαλείο ή κλειδί, που βρίσκεται σε περιστατικό ελεύθερο εξάρτημα της συσκευής, μπορεί να οδηγήσει σε τραυματισμούς.
- Αποφεύγετε μια αφύσικη στάση του σώματος. Φροντίστε για μια ασφαλή στάση του σώματος και διατηρείτε ανά πάσα στιγμή την ισορροπία σας. Με τον τρόπο αυτό μπορείτε να ελέγξετε καλύτερα το εργαλείο σας σε μη αναμενόμενες καταστάσεις.
- Φοράτε κατάλληλο ρουχισμό. Μη φοράτε φορδιά ρούχα ή κοσμήματα. Κρατάτε τα μαλλιά και τα ρούχα σας μακριά από κινούμενα μέρη. Φορδιά ρούχα, κοσμήματα ή μακριά μαλλιά θα μπορούσαν να πιαστούν στα κινητά εξαρτήματα.
- Αν μπορούν να τοποθετηθούν συστήματα αναρρόφησης και συλλογής σκόνης, αυτά πρέπει να συνδέονται και να χρησιμοποιούνται σωστά. Η χρήση μιας αναρρόφησης σκόνης μπορεί να μειώσει τους κινδύνους από τη σκόνη.
- Μην παριάστε σε λανθασμένη αντίληψη ασφάλειας για μην αγνοείτε τους κανόνες ασφαλείας για ηλεκτρικά εργαλεία, ακόμη και όταν έχετε εξοικειωθεί με αυτά μετά από πολλές χρήσεις. Η απρόσεκτη χρήση μπορεί μέσα σε κλάσματα δευτερολέπτου να οδηγήσει σε σοβαρούς τραυματισμούς.

Χρήση και αντιμετώπιση του ηλεκτρικού εργαλείου

- Μην υπερφορτώνετε το ηλεκτρικό εργαλείο. Χρησιμοποιείτε το κατάλληλο ηλεκτρικό εργαλείο για την εργασία σας. Με το κατάλληλο ηλεκτρικό εργαλείο εργάζεστε καλύτερα και με περισσότερη ασφάλεια στην αναφερόμενη περιοχή ισχύος.
- Μη χρησιμοποιείτε κανένα ηλεκτρικό εργαλείο, του οποίου ο διακόπτης είναι χαλασμένος. Ένα ηλεκτρικό εργαλείο, το οποίο δεν μπορεί πλέον να ενεργοποιηθεί και να απενεργοποιηθεί είναι επικίνδυνο και πρέπει να επισκευαστεί.
- Αποσυνδέστε το φως από την πρίζα ή βγάλετε την μπαταρία, πριν προβείτε στη ρύθμιση της συσκευής, πριν αντικαταστήσετε εξαρτήματα και πριν αποθηκεύσετε το ηλεκτρικό εργαλείο. Αυτά τα προστατευτικά μέτρα αποτρέπουν μια ακούσια εκκίνηση του ηλεκτρικού εργαλείου.
- Φυλάσσετε τα ηλεκτρικά εργαλεία που δεν χρησιμοποιούνται μακριά από παιδιά. Μην επιτρέπτε τη χρήση του ηλεκτρικού εργαλείου σε κανέναν, που δεν έχει εξοικειωθεί με αυτό ή που δεν έχει διαβάσει αυτές τις οδηγίες χρήσης. Ηλεκτρικά εργαλεία είναι επικίνδυνα, όταν χρησιμοποιούνται από άπειρα άτομα.
- Φροντίστε τα ηλεκτρικά και τα συνοδευτικά εργαλεία με επιμέλεια. Ελέγχετε αν τα κινούμενα μέρη λειτουργούν σωστά και δεν σφηνώνουν, αν υπάρχουν σπασμένα ή χαλασμένα μέρη, που μειώνουν τη λειτουργία του ηλεκτρικού εργαλείου. Πριν τη χρήση της συσκευής, επισκευάστε τυχόν χαλασμένα εξαρτήματα. Πολλά ατυχήματα έχουν για αιτία τα κακώς συντηρημένα ηλεκτρικά εργαλεία.
- Διατηρείτε τα κοπτικά εργαλεία κοφτερά και καθαρά. Με επιμέλεια φροντισμένα κοπτικά εργαλεία με κοφτερές ακμές κοπής μπλοκάρουν λιγότερο και μπορούν να χειριστούν με περισσότερη ευκολία.
- Χρησιμοποιείτε το ηλεκτρικό εργαλείο, τα πρόσθετα εξαρτήματα, τα εργαλεία εφαρμογής κτλ. σύμφωνα με αυτές τις οδηγίες. Λαμβάνετε υπόψη τις συνθήκες εργασίας και την εργασία που πρέπει να εκτελεστεί. Η χρήση των ηλεκτρικών εργαλείων για διαφορετικές από τις προβλεπόμενες χρήσεις μπορεί να οδηγήσει σε επικίνδυνες καταστάσεις.
- Οι λαβές και οι επιφανείες τους πρέπει να είναι στεγνές, καθαρές και χωρίς λάδια ή γράσα. Σε απρόβλεπτες καταστάσεις οι ολισθηρές λαβές δεν επιτρέπουν τον ασφαλή χειρισμό και έλεγχο του ηλεκτρικού εργαλείου.

Χρήση και αντιμετώπιση του επαναφορτιζόμενου εργαλείου

- **Φορτίζετε τις μπαταρίες μόνο με συσκευές φόρτισης, που συνιστά ο κατασκευαστής.** Ένας φορτιστής σχεδιασμένος για συγκεκριμένο τύπο μπαταρίας μπορεί να προκαλέσει πυρκαγιά όταν χρησιμοποιηθεί με άλλες μπαταρίες.
- **Χρησιμοποιείτε μόνο τις προβλεπόμενες επαναφορτιζόμενες μπαταρίες στα ηλεκτρικά εργαλεία.** Η χρήση άλλων επαναφορτιζόμενων μπαταριών μπορεί να προκαλέσει τραυματισμούς και κίνδυνο πυρκαγιάς.
- **Όταν δεν χρησιμοποιείτε την μπαταρία κρατήστε την μακριά από συνδετήρες, κέρματα, κλειδιά, καρφιά, βίδες ή άλλα μικρά μεταλλικά αντικείμενα, που θα μπορούσαν να προκαλέσουν γεφύρωση των επαφών.** Ένα βραχυκύκλωμα ανάμεσα στις επαφές της μπαταρίας ενδέχεται να προκαλέσει εγκαύματα ή πυρκαγιά.
- **Σε περίπτωση εσφαλμένης χρήσης μπορεί να προκληθεί διαρροή υγρού από την μπαταρία. Αποφεύγετε την επαφή με αυτό. Σε περίπτωση επαφής ξεπλύνετε με νερό. Εάν το υγρό έρθει σε επαφή με τα μάτια, αναζητήστε ιατρική βοήθεια.** Τα εξερχόμενα υγρά της μπαταρίας μπορεί να προκαλέσουν ερεθισμούς στο δέρμα και εγκαύματα.
- **Μην χρησιμοποιείτε μια κατεστραμμένη ή τροποποιημένη μπαταρία.** Οι κατεστραμμένες ή τροποποιημένες μπαταρίες μπορεί να λειτουργήσουν απρόβλεπτα και να προκαλέσουν πυρκαγιά, έκρηξη ή τραυματισμό.
- **Μην αφήνετε μπαταρίες κοντά σε φωτιά ή σε υπερβολικές θερμοκρασίες.** Η φωτιά ή θερμοκρασίες άνω των 130 °C μπορεί να προκαλέσουν έκρηξη.
- **Ακολουθείτε όλες τις οδηγίες φόρτισης και μην φορτίζετε ποτέ την μπαταρία ή το εργαλείο μπαταρίας πέρα από τα όρια θερμοκρασίας που καθορίζεται στις οδηγίες λειτουργίας.** Η λανθασμένη φόρτιση ή η φόρτιση έξω από τα εγκεκριμένα όρια θερμοκρασίας μπορεί να καταστρέψει τη μπαταρία και να αυξήσει τον κίνδυνο πυρκαγιάς.
- **Χρησιμοποιείτε την μπαταρία μόνο σε προϊόντα του κατασκευαστή.** Μόνο έτσι προστατεύεται η μπαταρία από μια επικίνδυνη υπερφόρτιση.

Σέρβις

- **Αναθέστε την επισκευή του ηλεκτρικού εργαλείου μόνο σε εκπαιδευμένο εξειδικευμένο προσωπικό και μόνο με γνήσια ανταλλακτικά.** Με τον τρόπο αυτό εξασφαλίζετε ότι διατηρείτε η ασφάλεια του ηλεκτρικού εργαλείου.
- **Ποτέ μην επισκευάζετε κατεστραμμένες μπαταρίες.** Η συντήρηση των μπαταριών πρέπει να γίνεται μόνο από τον κατασκευαστή ή εξουσιοδοτημένα καταστήματα σέρβις.
- **Μην ανοίγετε την επαναφορτιζόμενη μπαταρία.** Από ακατάλληλες επεμβάσεις μπορεί να υποστεί ζημιά η επαναφορτιζόμενη μπαταρία.
- **Μην εκθέτετε την επαναφορτιζόμενη μπαταρία σε υψηλές θερμοκρασίες, φωτιά, νερό και υγρασία.** Υπάρχει κίνδυνος έκρηξης.

- **Σε περίπτωση βλάβης ή/και αντικανονικής χρήσης της μπαταρίας μπορεί να εξέλθουν αναθυμιάσεις από την μπαταρία. Η μπαταρία μπορεί να αναφλεγεί ή να εκραγεί.** Αφήστε να μπει φρέσκος αέρας και επισκεφτείτε έναν γιατρό σε περίπτωση που έχετε ενοχλήσεις. Οι αναθυμιάσεις μπορεί να ερεθίσουν τις αναπνευστικές οδούς.
- **Από αιχμηρά αντικείμενα, όπως π.χ. καρφιά ή καταβίδες ή από εξωτερική άσκηση δύναμης μπορεί να υποστεί ζημιά η μπαταρία.** Μπορεί να προκληθεί ένα εσωτερικό βραχυκύκλωμα με αποτέλεσμα την ανάφλεξη, την εμφάνιση καπνού, την έκρηξη ή την υπερθέρμανση της μπαταρίας.
- **Προστατεύετε την μπαταρία από υπερβολικές θερμοκρασίες, π.χ. ακόμη και από συνεχή ηλιακή ακτινοβολία, φωτιά, ρύπανση, νερό και υγρασία.** Υπάρχει κίνδυνος έκρηξης και βραχυκύκλωματος.

Υποδείξεις ασφαλείας για φορτιστές

- **Κρατάτε τον φορτιστή μακριά από τη βροχή και την υγρασία.** Η εισχώρηση νερού στον φορτιστή αυξάνει τον κίνδυνο ηλεκτροπληξίας.
- **Διατηρείτε τον φορτιστή καθαρό.** Από ρύπανση υπάρχει κίνδυνος ηλεκτροπληξίας.
- **Ελέγχετε πριν από κάθε χρήση τον φορτιστή, το καλώδιο και το φιλς.** Μην χρησιμοποιείτε τον φορτιστή, εάν διαπιστώσετε ζημιές.
- **Μην ανοίγετε μόνοι σας τον φορτιστή και αναθέτετε την επισκευή του μόνο σε εκπαιδευμένο εξειδικευμένο προσωπικό και μόνο με γνήσια ανταλλακτικά.** Οι φορτιστές, τα καλώδια και τα φιλς που έχουν υποστεί ζημιά αυξάνουν τον κίνδυνο ηλεκτροπληξίας.
- **Μην χρησιμοποιείτε τον φορτιστή πάνω σε εύφλεκτο υπόστρωμα (π.χ. χαρτί, υφάσματα κτλ.) ή σε εύφλεκτο περιβάλλον.** Επειδή ο φορτιστής ζεσταίνεται κατά τη φόρτιση υπάρχει κίνδυνος πυρκαγιάς.
- **Επιβλέπετε τα παιδιά και βεβαιωθείτε ότι τα παιδιά δεν παίζουν με τον φορτιστή. Παιδιά και άτομα με νοητικούς ή φυσικούς περιορισμούς επιτρέπεται να χρησιμοποιούν τον φορτιστή μόνο υπό επίβλεψη ή εάν έχουν ενημερωθεί για την χρήση.** Μια σχολαστική ενημέρωση μειώνει τον λανθασμένο χειρισμό και τους τραυματισμούς.

Υποδείξεις ασφαλείας για ψαλίδια μπροντούρας

- **Κρατάτε όλα τα μέλη του σώματός σας μακριά από το μαχαίρι. Μην προσπαθείτε ποτέ, με τα μαχαίρια σε κίνηση, να συγκρατήσετε ή να απομακρύνετε το πινος κοπή υλικό.** Τα μαχαίρια συνεχίζουν να κινούνται και μετά την απενεργοποίηση του διακόπτη. Μια στιγμή απροσεξίας κατά τη χρήση του μπροντουροψαλιδίου μπορεί να έχει ως αποτέλεσμα σοβαρούς τραυματισμούς.
- **Μεταφέρετε το μπροντουροψαλίδιο από τη λαβή με το μαχαίρι ακίνητο και τα δάχτυλά σας μακριά από τους διακόπτες λειτουργίας.** Η σωστή μεταφορά του μπροντουροψαλιδίου μειώνει τον κίνδυνο ακούσιας ενεργοποίησης και τραυματισμού από το μαχαίρι.

- **Τοποθετείτε πάντα το κάλυμμα πάνω από τα μαχαίρια όταν μεταφέρετε ή αποθηκεύετε το μπортουροψάλιδο.** Ο σωστός χειρισμός του μπортουροψάλιδου μειώνει τον κίνδυνο τραυματισμού από το μαχαίρι.
- **Όταν αφαιρείτε μαγκωμένα κομμάτια ή εκτελείτε εργασίες συντήρησης να βεβαιώνετε πως όλοι οι διακόπτες λειτουργίας είναι απενεργοποιημένοι και ότι η μπαταρία έχει αφαιρεθεί ή αποσυνδεθεί.** Η ακούσια ενεργοποίηση του μπортουροψάλιδου κατά την αφαίρεση μαγκωμένων κομματιών ή κατά τη συντήρηση μπορεί να προκαλέσει σοβαρούς τραυματισμούς.
- **Όταν αφαιρείτε μαγκωμένα κομμάτια ή εκτελείτε εργασίες συντήρησης να βεβαιώνετε πως όλοι οι διακόπτες λειτουργίας είναι απενεργοποιημένοι και έχει εφαρμοστεί η φραγή ενεργοποίησης.** Η ακούσια ενεργοποίηση του μπортουροψάλιδου κατά την αφαίρεση μαγκωμένων κομματιών ή κατά τη συντήρηση μπορεί να προκαλέσει σοβαρούς τραυματισμούς.
- **Κρατάτε το μπортουροψάλιδο μόνο από τις μονωμένες επιφάνειες της λαβής, γιατί το μαχαίρι μπορεί να έρθει σε επαφή με κρυμμένα ηλεκτρικά καλώδια.** Η επαφή των μαχαίριών σε ηλεκτροφόρο καλώδιο μπορεί να ηλεκτρίσει μεταλλικά μέρη και να προκαλέσει ηλεκτροπληξία.
- **Κρατάτε τυχόν καλώδια μακριά από την περιοχή κοπής.** Τα καλώδια μπορεί να είναι κρυμμένα μέσα σε φράχτες και θάμνους και να κοπούν κατά λάθος από το μαχαίρι.
- **Μην χρησιμοποιείτε το μπортουροψάλιδο με κακές καιρικές συνθήκες, ειδικά όταν υπάρχει κίνδυνος κεραυνού.** Έτσι μειώνεται ο κίνδυνος κεραυνοπληξίας.

Πρόσθετες υποδείξεις ασφαλείας

- Η συσκευή αυτή δεν προορίζεται να χρησιμοποιηθεί από άτομα (συμπεριλαμβανομένων παιδιών) με περιορισμένες σωματικές, αισθητικές ή πνευματικές ικανότητες ή ελλιπή εμπειρία και/ή ελλιπείς γνώσεις, εκτός εάν, αυτά επιβλέπονται από ένα υπεύθυνο για την ασφάλειά τους άτομο ή λαμβάνουν από αυτό οδηγίες, για το πώς πρέπει να χρησιμοποιούν τη συσκευή.
- Τα παιδιά οφείλουν να επιβλέπονται, για να διασφαλιστεί, ότι αυτά δεν παίζουν με τη συσκευή.
- Πρέπει να έχετε πάντα σε ετοιμότητα τις οδηγίες χρήσης.
- **Μην χρησιμοποιείτε αξεσουάρ το οποίο δεν προβλέπεται και δεν προτείνεται από τον κατασκευαστή ειδικά για αυτό το ηλεκτρικό εργαλείο.** Το γεγονός ότι μπορείτε να στερεώσετε το αξεσουάρ στο ηλεκτρικό εργαλείο, δεν εγγυάται ασφαλή χρήση.
- **Μην χρησιμοποιείτε το ηλεκτρικό εργαλείο με καλώδιο που έχει υποστεί ζημιά. Μην ακουμπάτε ένα καλώδιο που έχει υποστεί ζημιά και αποσυνδέστε αμέσως το φως τροφοδοσίας.** Τα καλώδια που έχουν υποστεί ζημιά αυξάνουν τον κίνδυνο ηλεκτροπληξίας.
- **Αποτρέψτε την ανεξέλεγκτη επανενεργοποίηση.** Απενεργοποιήστε το εργαλείο, όταν διακόπτεται η τροφοδοσία ρεύματος, π.χ. μετά από διακοπή ρεύματος ή αποσύνδεση του φως τροφοδοσίας.

- **Συγκρατείτε το ηλεκτρικό εργαλείο κατά την εργασία γερά με τα δύο χέρια και φροντίστε να έχετε καλή ευστάθεια.** Το ηλεκτρικό εργαλείο καθοδηγείται με μεγαλύτερη ασφάλεια με τα δύο χέρια.
- **Διατηρείτε τις χειρολαβές στεγνές και χωρίς λιπαρές ουσίες.** Από ολισθηρές λαβές ενδέχεται να προκληθούν ατυχήματα.
- **Ακολουθείτε πάντα τις ισχύουσες εθνικές και διεθνείς διατάξεις ασφαλείας, προστασίας της υγείας και εργασίας.** Ενημερωθείτε πριν από την έναρξη της εργασίας για τους κανονισμούς που ισχύουν στο σημείο χρήσης της συσκευής.
- **Μην αφήνετε στην περιοχή εργασίας της συσκευής εργαλεία, αντικείμενα ή καλώδια.** Εάν σκοντάψετε, μπορεί να τραυματιστείτε από το ηλεκτρικό εργαλείο.
- **Βεβαιωθείτε ότι κατά την χρήση της συσκευής είναι τοποθετημένες όλες οι διατάξεις προστασίας και οι λαβές.**
- **Μην προσπαθείτε ποτέ να θέσετε σε λειτουργία μια ημιτελώς συναρμολογημένη συσκευή ή μια συσκευή με μη εγκεκριμένες μετατροπές.**
- **Επιθεωρείτε προσεκτικά τον θάμνο που πρόκειται να κοπεί και αφαιρέστε όλα τα σύρματα και άλλα ξένα αντικείμενα.**
- **Περιμένετε μέχρι να σταματήσει το ηλεκτρικό εργαλείο, πριν το αποθέσετε.**
- **Προσοχή όταν βαδίζετε προς τα πίσω.** Υπάρχει κίνδυνος να σκοντάψετε!
- **Λάβετε υπόψη ότι μπορεί να υπάρχουν κινούμενα μέρη και πίσω από ανοίγματα αερισμού και εξεαρισμού.**
- **Δεν επιτρέπεται να απομακρύνετε ή να καλύπτετε τα σύμβολα που βρίσκονται στη συσκευή.** Πρέπει να αντικαθιστάτε αμέσως τις υποδείξεις στη συσκευή όταν πλέον δεν είναι ευανάγνωστες.



Πριν από τη θέση σε λειτουργία, διαβάστε και προσέξτε τις οδηγίες χρήσης.



Προστατέψτε τη συσκευή από υγρασία. Αποθηκεύετε σε στεγνό χώρο.



Φορτίζετε την επαναφορτιζόμενη μπαταρία μόνο σε εσωτερικούς χώρους.



Μην πετάτε την επαναφορτιζόμενη μπαταρία στα οικιακά απορρίμματα!



Μην πετάτε την επαναφορτιζόμενη μπαταρία σε ύδατα!



Μην καίτε την επαναφορτιζόμενη μπαταρία!



Μην εκθέτετε την επαναφορτιζόμενη μπαταρία σε ηλιακή ακτινοβολία ή αυξημένες θερμοκρασίες!

Κίνδυνος από δόνηση



ΠΡΟΦΥΛΑΞΗ! Κίνδυνος τραυματισμού από δόνηση! Από δόνηση ενδέχεται να προκληθούν βλάβες στα αιμοφόρα αγγεία, ιδίως σε πρόσωπα με κυκλοφορικές διαταραχές. Σε περίπτωση εμφάνισης των ακόλουθων συμπτωμάτων, σταματήστε αμέσως την εργασία και επισκεφθείτε γιατρό: Μούδιασμα μερών του σώματος, απώλεια συνείδησης, κνησμός, τσίμπημα, άλγος, αλλαγές του χρώματος της επιδερμίδας.

Η τιμή δόνησης που αναφέρεται στα τεχνικά χαρακτηριστικά αντιπροσωπεύει τις κύριες εφαρμογές της συσκευής. Η πραγματική δόνηση κατά την χρήση ενδέχεται να διαφέρει λόγω των εξής παραγόντων:

- μη ενδεδειγμένη χρήση,
- ακατάλληλα εργαλεία χρήσης,
- ακατάλληλο υλικό,
- ανεπαρκής συντήρηση.

Μπορείτε να μειώσετε σημαντικά τους κινδύνους, εάν ακολουθείτε τις ακόλουθες υποδείξεις:

- Συντηρείτε τη συσκευή σύμφωνα με τις οδηγίες στις οδηγίες χρήσης.
- Αποφύγετε την εργασία σε χαμηλές θερμοκρασίες.
- Διατηρείτε το σώμα σας και ιδίως τα χέρια ζεστά, ιδίως όταν ο καιρός είναι κρύος.
- Κάνετε συχνά διαλείμματα και κουνάτε τα χέρια, για διέγερση της αιμάτωσης.

Εξοπλισμός προσωπικής προστασίας



Φοράτε προστατευτικά γυαλιά



Φοράτε ωτασπίδες



Φοράτε υποδήματα ασφαλείας



Φοράτε προστατευτικά γάντια



Φοράτε εφαρμοστά ρούχα εργασίας

H συσκευή σας με μια ματιά



Υπόδειξη: Η πραγματική εικόνα της συσκευής σας μπορεί να αποκλίνει από αυτή των απεικονίσεων.

► Σελ. 3, χωρίο 1

1. Κοπτικός μηχανισμός
2. Προστασία χειρός
3. Μπροστινή χειρολαβή
4. Ασφάλεια ενεργοποίησης
5. Πίσω χειρολαβή
6. Διακόπτης ενεργοποίησης-απενεργοποίησης
7. Συσσωρευτής (μόνο 196271)

► Σελ. 3, χωρίο 2

8. Ένδειξη υπολειπόμενης χωρητικότητας
9. Πλήκτρο ένδειξης απόδοσης
10. Πλήκτρο ασφάλισης

11. Λυχνίες ελέγχου

12. Φορτιστής μπαταρίας (μόνο 196271)

Έκταση παράδοσης

- Οδηγίες χρήσης
- Επαναφορτιζόμενο μπουρτουρομάλιδο
- Συσσωρευτής (μόνο 196271)
- Φορτιστής μπαταρίας (μόνο 196271)
- Προφυλακτικής μαχαιριών

Χειρισμός



Φορτίστε την μπαταρία



ΠΡΟΦΥΛΑΞΗ! Κίνδυνος τραυματισμού! Προσέξτε τις υποδείξεις ασφαλείας σχετικά με τον χειρισμό επαναφορτιζόμενων συσκευών:



ΠΡΟΣΟΧΗ! Κίνδυνος ζημιών στη συσκευή! Μην κάνετε βαθιά εκφόρτιση στην επαναφορτιζόμενη μπαταρία.



ΠΡΟΣΟΧΗ! Κίνδυνος ζημιών στη συσκευή! Μετά την αυτόματη απενεργοποίηση της συσκευής μην συνεχίζετε να πατάτε τον διακόπτη on/off



Υπόδειξη: Η επαναφορτιζόμενη μπαταρία ιόντων λιθίου μπορεί να φορτιστεί ανά πάσα στιγμή, χωρίς να μειώνεται η διάρκεια ζωής της. Μια διακοπή της διαδικασίας φόρτισης δεν προκαλεί ζημιά στην επαναφορτιζόμενη μπαταρία.



Υπόδειξη: Όταν έχει φορτιστεί πλήρως η επαναφορτιζόμενη μπαταρία, ο φορτιστής μεταβαίνει αυτόματα σε φόρτιση συντήρησης. Μπορείτε να αφήνετε την επαναφορτιζόμενη μπαταρία μόνιμα στον φορτιστή.

Πριν από την πρώτη θέση σε λειτουργία πρέπει να φορτίσετε την μπαταρία (διάρκεια φόρτισης:

► *Τεχνικά χαρακτηριστικά – σελ. 76).*

- Πατήστε το πλήκτρο ασφάλισης (10) και βγάλτε την μπαταρία από τη συσκευή.
- Τοποθετήστε την μπαταρία στον φορτιστή.
- Τοποθετήστε το φιλτράκι τροφοδοσίας του φορτιστή στην πρίζα.

Η κατάσταση φόρτισης εμφανίζεται με τις ενδεικτικές λυχνίες (11).

- Τοποθετήστε το συσσωρευτή στη συσκευή και φροντίστε ώστε να ασφαλίσει καλά.

Έλεγχος υπολειπόμενης χωρητικότητας συσσωρευτή

- Πατήστε το πλήκτρο (9).

Η υπολειπόμενη χωρητικότητα του συσσωρευτή παρουσιάζεται από τις λυχνίες ελέγχου (8).

Ελέγξτε πριν από την εκκίνηση!



ΚΙΝΔΥΝΟΣ! Προσοχή, κίνδυνος τραυματισμού! Η συσκευή επιτρέπεται να τίθεται σε λειτουργία μόνο, εφόσον δεν διαπιστωθούν ελλείψεις. Εάν έχει υποστεί βλάβη/ζημιά κάποιο εξάρτημα, πρέπει να αντικαθίσταται οπωσδήποτε πριν από την επόμενη χρήση.

Ελέγξτε τις διατάξεις ασφαλείας και την ασφαλή κατάσταση της συσκευής:

- Ελέγξτε την καλή έδραση όλων των εξαρτημάτων.
- Ελέγξτε εάν υπάρχουν ορατές ζημιές: σπασμένα μέρη, ρωγμές κτλ.

Κοπή θάμνων



ΠΡΟΣΟΧΗ! Κίνδυνος ζημιών στη συσκευή! Εργάζεστε με ιδιαίτερη προσοχή στα σημεία της περιφραγξης!

Εάν πιστείτε υλικό κοπής, σύρμα του φράχτη ή κάτι παρόμοιο στον κοπτικό μηχανισμό απενεργοποιήστε αμέσως τη συσκευή.

- Αφαιρέστε το προστατευτικό μαχαίριου.
- ▶ Σελ. 3, χωρίο 1
- Ενεργοποίηση: Πατήστε ταυτόχρονα τη φραγή ενεργοποίησης (4) και τον διακόπτη on/off (6). Μην βάζετε τη μύτη στον θάμνο.
- Απενεργοποίηση: Αφήστε ελεύθερο τον διακόπτη on/off (6).
- Μετά την απενεργοποίηση περιμένετε, μέχρι να σταματήσει το μαχαίρι.
- Τοποθετήστε το προστατευτικό μαχαίριου.

Υποδείξεις για την κοπή θάμνων



ΠΡΟΣΟΧΗ! Κίνδυνος ζημιών στο περιβάλλον! Οι εργασίες με το θαμνοκόπτη δεν επιτρέπεται να εκτελούνται στις γνωστές ώρες κοινής ησυχίας.

Πριν από την κοπή ενός θάμνου πρέπει να ελεγχθεί, ώστε να μην βρίσκονται πουλιά στο θάμνο.

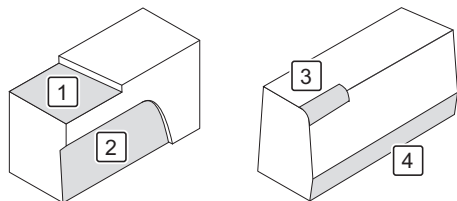

1. Κόβετε το θάμνο στο επιθυμητό ύψος.
2. Κουρεύετε το θάμνο από κάτω προς τα επάνω σε τραπεζοειδή μορφή.
3. Στρογγυλεύετε τις επάνω ακμές του θάμνου.
4. Κόβετε λίγο την περιοχή εδάφους του θάμνου.

Καθαρισμός και συντήρηση



ΚΙΝΔΥΝΟΣ! Κίνδυνος τραυματισμού!

Πριν από κάθε εργασία συντήρησης και/ή καθαρισμού:

- Αφαιρέστε την επαναφορτιζόμενη μπαταρία.
- Αφήστε το εργαλείο να κρυώσει.

Συνοπτική παρουσίαση καθαρισμού

Όταν απαιτείται

Τί;	Πώς;
Καθαρισμός συσκευής	▶ Καθαρισμός συσκευής – σελ. 75
Λάδωμα κοπτικού μηχανισμού	Καθαρίστε τον κοπτικό μηχανισμό με πινέλο. Στη συνέχεια ψεκάστε τον κοπτικό μηχανισμό από όλες τις πλευρές με λάδι.

Καθαρισμός συσκευής

- Απομακρύνετε τις πολλές ακαθαρσίες.
- Σκουπίστε τη συσκευή με ελαφρώς βρεγμένο πανί.

Αποθήκευση, μεταφορά

Αποθήκευση



ΚΙΝΔΥΝΟΣ! Κίνδυνος τραυματισμού!

Βεβαιωθείτε ότι δεν έχουν πρόσβαση στη συσκευή αναρμόδια πρόσωπα!

- Τοποθετείτε το προστατευτικό κάλυμμα επάνω στη λάμα οδήγησης αλυσίδας.
- Αποθηκεύστε το εργαλείο σε στεγνό χώρο με καλό αερισμό.

Μεταφορά

- Τοποθετείτε το προστατευτικό κάλυμμα επάνω στον κοπτικό μηχανισμό.
- Ασφαλίστε τη συσκευή από μετατόπιση.
- Σε περίπτωση αποστολής, χρησιμοποιήστε κατά το δυνατό τη γνήσια συσκευασία.

Βλάβες και βοήθεια

Εάν κάτι δεν λειτουργεί...



ΚΙΝΔΥΝΟΣ! Κίνδυνος τραυματισμού! Οι ακατάλληλες επισκευές ενδέχεται να έχουν ως αποτέλεσμα να μη λειτουργεί πλέον με ασφάλεια η συσκευή. Με αυτόν τον τρόπο θέτετε σε κίνδυνο τον εαυτό σας και το περιβάλλον.

Συχνά πρόκειται για μικρά λάθη, που οδηγούν σε κάποια βλάβη. Συνήθως μπορείτε να τα αντιμετωπίσετε μόνοι σας. Συμβουλευτείτε πρώτα τον ακόλουθο πίνακα, πριν απευθυνθείτε στον πωλητή. Έτσι θα απαλλαγείτε από πολύ κόπο και ενδεχομένως και από έξοδα.

Σφάλμα/βλάβη	Αιτία	Αντιμετώπιση
Η συσκευή δεν λειτουργεί.	Δεν έχει ασφαλίσει η επαναφορτιζόμενη μπαταρία;	Ασφαλίστε την επαναφορτιζόμενη μπαταρία.
	Μπαταρία αποφορτισμένη;	▶ Φορτίστε την μπαταρία – σελ. 74.
	Μπαταρία χαλασμένη;	Απευθυνθείτε στον πωλητή.
	Η συσκευή είναι ελαττωματική;	

Εάν δεν μπορείτε να αποκαταστήσετε μόνοι σας τη βλάβη, απευθυνθείτε απευθείας στον πωλητή. Λάβετε υπόψη ότι σε περίπτωση ακατάλληλων επι-

σκευών παύει επίσης να ισχύει η εγγύηση και ενδέχεται να προκληθούν πρόσθετα έξοδα.

Διάθεση στα απορρίμματα

Διάθεση συσκευής στα απορρίμματα

Το σύμβολο του διαγραμμένου κάδου απορριμμάτων σημαίνει ότι: Οι μπαταρίες και οι συσσωρευτές, οι ηλεκτρικές και ηλεκτρονικές συσκευές δεν επιτρέπεται να απορρίπτονται στα οικιακά απορρίμματα. Μπορεί να περιλαμβάνουν επικίνδυνες για το περιβάλλον και την υγεία ουσίες.



Οι καταναλωτές είναι υποχρεωμένοι να απορρίπτουν τις παλαιές ηλεκτρικές συσκευές, τις μπαταρίες συσκευών και τους συσσωρευτές ξεχωριστά από τα οικιακά απορρίμματα σε ένα επίσημο σημείο συλλογής, για να διασφαλιστεί η κατάλληλη περαιτέρω επεξεργασία. Η επιστροφή μπορεί να γίνει σύμφωνα με τη νομοθεσία δωρεάν π.χ. μέσω μιας δημοτικής επιχείρησης ανακύκλωσης ή μέσω του καταστήματος αγοράς.

Οι μπαταρίες, οι συσσωρευτές και οι λυχνίες που δεν είναι μόνιμα εγκατεστημένες σε παλαιές ηλεκτρικές συσκευές και μπορούν να αφαιρεθούν χωρίς καταστροφή της συσκευής, πρέπει να αφαιρούνται πριν από την απόρριψη και να απορρίπτονται ξεχωριστά. Οι μπαταρίες λιθίου και τα πακέτα συσσωρευτών όλων των συστημάτων πρέπει να παραρριάζονται πρέπει να προστατεύονται από βραχυκυκλώματα, αποσυνδέοντάς τες πάντα από τους πόλους. Κάθε τελικός χρήστης είναι ο ίδιος υπεύθυνος για τη διαγραφή προσωπικών δεδομένων στις παλαιές συσκευές που προορίζονται για απόρριψη.

Διάθεση συσκευασίας στα απορρίμματα

Η συσκευασία αποτελείται από χαρτόνι και μεμβράνες με σήμανση, δηλαδή με υλικά που μπορούν να ανακυκλωθούν.



– Διαθέστε αυτά τα υλικά για ανακύκλωση.

Τεχνικά χαρακτηριστικά

Αριθμός είδους	196270, 196271
Μήκος κοπής	520 mm
Μέγ. διάμετρος κλαδιού	14 mm
Αριθμός εμβολισμών	2200 min ⁻¹
Στάθμη ηχητικής πίεσης (L _{PA})*	79 dB(A) (K = 3 dB(A))
Στάθμη θορύβου (L _{WA})*	90 dB(A) (K = 3 dB(A))

Φορτιστής

Μπαταρία 2 Ah (196051)

Ρεύμα φόρτισης
Χρόνος φόρτισης

Μπαταρία 4 Ah (196052)

Ρεύμα φόρτισης
Χρόνος φόρτισης

Μπαταρία 6 Ah (196263)

Ρεύμα φόρτισης
Χρόνος φόρτισης

Εξαρτήματα

Αριθμός είδους	196270, 196271
Δόνηση**	< 2,5 m/s ² (K = 1,5 m/s ²)
Βάρος (χωρίς μπαταρία)	2 kg
Μέγ. διάρκεια λειτουργίας με γεμάτη εναεναφορτιζόμενη μπαταρία	30 min
Βάση φόρτισης συσσωρευτή	
Ονομαστική τάση	230 V~, 50 Hz
Τάση φόρτισης	20,9 V=
Ρεύμα φόρτισης	2,4 A
Κατηγορία προστασίας	II
Συσσωρευτής	
Τύπος συσσωρευτή	Li-Ion
Ονομαστική τάση	
• μέγιστο	20 V=
• ονομαστικό	18 V=
Απόδοση	2000 mAh
Χρόνος φόρτισης	60 min

*) Οι αναφερόμενες τιμές εκπομπής θορύβου έχουν μετρηθεί σύμφωνα με τυποποιημένη διαδικασία ελέγχου και μπορούν να χρησιμοποιούνται για τη σύγκριση συσκευών. Οι αναφερόμενες τιμές εκπομπής θορύβου μπορεί να χρησιμοποιούνται και για μια πρώτη εκτίμηση της καταπόνησης. Προειδοποίηση: Οι εκπομπές θορύβου κατά τη διάρκεια της πραγματικής χρήσης του ηλεκτρικού εργαλείου μπορεί να αποκλίνουν από τις αναφερόμενες τιμές, ανάλογα με τον τρόπο με τον οποίο χρησιμοποιείται το ηλεκτρικό εργαλείο, και ιδιαίτερα από το είδος του κομματιού κατεργασίας. Είναι απαραίτητο να θεωρηθούν μέτρα ασφαλείας για την προστασία του χειριστή (έκθεση εκτίμησης της έκθεσης σε κραδασμούς κατά τη διάρκεια πραγματικού συνθηκών χρήσης (εδώ θα πρέπει να ληφθούν υπόψη όλα οι φάσεις του κύκλου λειτουργίας, για παράδειγμα οι χρόνοι που το ηλεκτρικό εργαλείο είναι απενεργοποιημένο και εκείνοι που είναι μεν ενεργοποιημένο, αλλά λειτουργεί χωρίς φορτίο).

Στοιχεία σχετικά με την εκπομπή θορύβου σύμφωνα με τον νόμο περί ασφάλειας προϊόντων (ProdSG) και την οδηγία EK για τα μηχανήματα: Η στάθμη ηχητικής πίεσης στον χώρο εργασίας μπορεί να υπερβεί τα 80 dB(A). Στην περίπτωση αυτή, απαιτούνται μέτρα προστασίας για τον χειριστή (π.χ. χρήση κατάλληλων, προβλεπόμενων ιμπατισίων και τακτικά διαλείμματα).

***) Η αναφερόμενη τιμή ταλάντωσης έχει μετρηθεί σύμφωνα με μια τυποποιημένη μέθοδο ελέγχου και μπορεί να χρησιμοποιηθεί για σύγκριση ενός εργαλείου με κάποιο άλλο. Η αναφερόμενη τιμή ταλάντωσης μπορεί επίσης να χρησιμοποιηθεί και για μια αρχική εκτίμηση της έκθεσης. Η τιμή ταλάντωσης ενδέχεται να διαφέρει κατά την πραγματική χρήση του εργαλείου από την τιμή αναφοράς, ανάλογα με τον τρόπο που χρησιμοποιείται το εργαλείο. Προσπαθήστε να κρατάτε την καταπόνηση από δόνηση όσο το δυνατό πιο χαμηλά. Ένα μέτρο για τη μείωση της καταπόνησης από δόνησεις είναι π.χ. ο περιορισμός του χρόνου εργασίας. Πρέπει να λαμβάνονται υπόψη όλα τα ποσοστά στον κύκλο λειτουργίας (για παράδειγμα χρόνοι στους οποίους το εργαλείο είναι απενεργοποιημένο, και τέτοιοι στους οποίους αλλά μεν λειτουργεί, αλλά χωρίς καταπόνηση). Προσδιορισμός τιμών εκπομπής ταλαντώσεων σύμφωνα με το πρότυπο EN 60745-1 & EN 60745-2-15.

196264 196054, 196055

3 A	2,50 A
45 min	60 min
4,30 A	2,50 A
60 min	120 min
4,30 A	2,49 A
90 min	180 min



Περισσότερες πληροφορίες για τις κατάλληλες μπαταρίες και τα ανταλλακτικά εξαρτήματα του 1 PowerSystems μπορείτε να βρείτε εδώ: βλέπε κωδικό QR

Inhoudsopgave

Voordat u begint...	77
Voor uw veiligheid	77
Overzicht van het toestel	81
Bediening	81
Reiniging en onderhoud	82
Opslag, transport	82
Storingen en oplossingen	82
Afvalverwijdering	82
Technische gegevens	83
Reclamaties	98

Voordat u begint...

Reglementair gebruik

Dit apparaat is enkel bedoeld voor het bijsnijden van vrije heggen, struiken en heesters.

Het apparaat mag enkel worden gebruikt op privé-eigendommen.

Het apparaat is uitsluitend voor particulier gebruik bestemd. De algemeen erkende ongevallenpreventievoorschriften en bijgevoegde veiligheidsinstructies moeten in acht genomen worden.

Voer alleen werkzaamheden uit, die in deze gebruiksaanwijzing beschreven zijn. Elk ander gebruik is niet toegestaan foutief gebruik. De fabrikant is niet aansprakelijk voor schade die als gevolg hiervan ontstaat.

Wat betekenen de gebruikte symbolen?

In de gebruiksaanwijzing worden de gevaarsaanwijzingen en aanwijzingen duidelijk aangegeven.

Onderstaande symbolen worden gebruikt:



GEVAAR! Direct levensgevaar of risico op letsel! Direct gevaarlijke situatie die dodelijk of ernstig lichamelijk letsel tot gevolg zal hebben.



WAARSCHUWING! Waarschijnlijk levensgevaar of risico op letsel! Algemeen gevaarlijke situatie die dodelijk of ernstig lichamelijk letsel tot gevolg zal hebben.



VOORZICHTIG! Eventueel risico op letsel! Gevaarlijke situatie die letsel tot gevolg kan hebben.



LET OP! Risico op schade aan het apparaat! Situatie die schade aan voorwerpen tot gevolg kan hebben.



Aanwijzing: Informatie, die voor een beter begrip van de processen wordt gegeven.

Deze pictogrammen vertegenwoordigen de vereiste persoonlijke beschermingsmiddelen:



Voor uw veiligheid

Algemene veiligheidsinstructies

- Voor een veilige omgang met dit apparaat moet de gebruiker van het apparaat deze gebruiksaanwijzing vóór het eerste gebruik gelezen en begrepen hebben.
- Als u het apparaat verkoopt of doorgeeft, dient u ook deze gebruiksaanwijzing te verstrekken.

Algemene veiligheidsinstructies voor elektrisch gereedschap



WAARSCHUWING! Lees alle veiligheidsvoorschriften, instructies, afbeeldingen en technische gegevens die met dit elektrisch gereedschap zijn meegeleverd.

Als u de onderstaande veiligheids- en gebruiksinstructies niet opvolgt, kan dit leiden tot elektrische schokken, brand en/of ernstig letsel.

- **Bewaar alle veiligheidsinstructies en aanwijzingen voor toekomstig gebruik.** De term "elektrisch gereedschap" die in de veiligheidsinstructies wordt gebruikt, verwijst naar elektrisch gereedschap op netvoeding (met een netsnoer) en/of naar elektrisch gereedschap op accu's (zonder netsnoer).

Veiligheid op de werkplek

- **Houd uw werkbereik schoon en goed verlicht.** Rommel of onverlichte werkplekken kunnen tot ongelukken leiden.
- **Gebruik het elektrisch gereedschap niet in explosiegevoelige ruimtes, waarin zich brandbare vloeistoffen, gassen of stoffen bevinden.** Elektrisch gereedschap kunnen vonken genereren die stof of dampen kunnen ontsteken.
- **Houd tijdens het gebruik van elektrisch gereedschap kinderen en andere personen op een afstand.** Bij afleiding kunt u de controle over het elektrisch gereedschap verliezen.

Elektrische veiligheid

- **De aansluitstekker van het elektrische gereedschap moet in de contactdoos passen. De stekker mag op geen enkele wijze worden gewijzigd. Gebruik geen adapterstekker samen met geaard elektrisch gereedschap.** Ongewijzigde stekkers en passende contactdozen verminderen het risico op een elektrische schok.
- **Vermijd lichamelijk contact met geaarde oppervlakken zoals leidingen, verwarmingen, haarden en koelkasten.** Er bestaat een verhoogd risico op een elektrische schok als uw lichaam geaard is.
- **Houd het elektrische gereedschap uit de buurt van regen of vocht.** Het indringen van water in een elektrisch gereedschap vergroot het risico op een elektrische schok.
- **Gebruik het aansluitsnoer niet oneigenlijk om het elektrische gereedschap te dragen, op te hangen of om de stekker uit het stopcontact te**

trekken. Houd het aansluitsnoer uit de buurt van hitte, olie, scherpe randen of bewegende delen. Beschadigde of verwarde aansluitsnoeren verhogen het risico van een elektrische schok.

- **Wanneer u buiten met elektrisch gereedschap werkt, gebruik dan alleen verlengsnoeren die ook voor gebruik buiten geschikt zijn.** Het gebruik van een verlengsnoer dat geschikt is voor gebruik buitenshuis vermindert het risico op een elektrische schok.
- **Als het gebruik van elektrisch gereedschap in een vochtige omgeving niet vermijdbaar is, gebruik u een aardlekschakelaar.** Het gebruik van een aardlekschakelaar beperkt het risico op een elektrische schok.

Veiligheid van personen

- **Let op en wees zorgvuldig met wat u doet, ga verstandig te werk met een elektrisch gereedschap. Gebruik geen elektrisch gereedschap als u moe bent of onder invloed bent van drugs, alcohol of medicijnen.** Een moment van onoplettendheid tijdens het gebruik van elektrisch gereedschap kan tot ernstige letsels leiden.
- **Draag persoonlijke veiligheidsuitrusting en altijd een veiligheidsbril.** Het dragen van persoonlijke veiligheidsuitrusting, zoals stofmasker, anti-slip veiligheidsschoenen, veiligheidshelm of gehoorbescherming, afhankelijk van de soort en het gebruik van het elektrisch gereedschap, beperkt het risico op letsels.
- **Vermijd een onbedoelde bediening. Controleer of het elektrisch gereedschap is uitgeschakeld, voordat u deze op de stroomvoorziening en/of de accu aansluit, vastpakt of draagt.** Als u bij het dragen van het elektrisch gereedschap de vinger op de schakelaar houdt of het apparaat ingeschakeld aansluit op de stroomvoorziening, kan dit leiden tot ongelukken.
- **Verwijder het afstelgereedschap of de schroefslutels voordat u het elektrisch gereedschap inschakelt.** Een gereedschap of sleutel die zich in een draaiend onderdeel van het apparaat bevindt, kan leiden tot verwondingen.
- **Vermijd een abnormale lichaamshouding. Zorg voor een veilige stand en zorg dat u te allen tijde uw evenwicht behoudt.** Hierdoor kunt u het elektrisch gereedschap in onverwachte situaties beter controleren.
- **Draag geschikte kleding. Draag geen ruim zittende kleding of sieraden. Houd het haar en de kleding uit de buurt van bewegende delen.** Losse kleding, sieraden of lang haar kunnen door de bewegende onderdelen worden ingeklemd.
- **Als er stofafzuig- en opvangvoorzieningen kunnen worden gemonteerd, dienen deze te worden aangesloten en correct te worden gebruikt.** Gebruik van een stofafzuiging kan letsels door stof beperken.
- **Krijg geen vals gevoel van veiligheid en negeer de veiligheidsregels voor elektrisch gereedschap niet, ook niet als u met het elektrisch gereedschap bekend bent omdat u het al vele malen hebt gebruikt.** Onachtzaamheid kan binnen een fractie van een seconde leiden tot ernstig letsel.

Toepassing en behandeling van elektrisch gereedschap

- **Overbelast het elektrisch gereedschap niet! Gebruik voor uw werk het daarvoor bestemde elektrisch gereedschap.** Met het juiste elektrische gereedschap werkt u beter en veiliger in het desbetreffende vermogensbereik.
- **Gebruik geen elektrisch gereedschap als de schakelaar hiervan defect is.** Een elektrisch gereedschap dat niet meer kan in- of uitgeschakeld worden, is gevaarlijk en moet gerepareerd worden.
- **Trek de stekker uit het stopcontact en/of verwijder de afneembare accu voordat u het apparaat afstelt, onderdelen verwisselt of het elektrisch gereedschap weglegt.** Deze voorzorgsmaatregelen voorkomen het onvoorziën starten van het elektrisch gereedschap.
- **Bewaar ongebruikte elektrische gereedschappen buiten het bereik van kinderen. Sta niet toe dat personen die niet met het elektrisch gereedschap vertrouwd zijn of deze aanwijzingen niet hebben gelezen, het elektrisch gereedschap gebruiken.** Elektrisch gereedschap is gevaarlijk als u dit door onervaren personen laat gebruiken.
- **Onderhoud elektrisch gereedschap en instelgereedschap met zorg. Controleer of bewegende onderdelen correct functioneren en niet klemmen, of onderdelen gebroken zijn of zo beschadigd, dat dit afbreuk doet aan het functioneren van het elektrisch gereedschap. Laat beschadigde onderdelen voor gebruik van het toestel eerst repareren.** Een groot aantal ongevallen vindt zijn oorzaak in slecht onderhouden elektrisch gereedschap.
- **Houd het snijgereedschap scherp en schoon.** Zorgvuldig onderhouden snijgereedschap met scherpe snijkanten lopen minder snel vast en zijn soepeler te bedienen.
- **Gebruik het elektrische gereedschap, de accessoires, opzetstukken enz. overeenkomstig deze instructies. Houd hierbij rekening met de werkinstructies en de uit te voeren werkzaamheden.** Het gebruik van elektrisch gereedschap voor andere dan de bedoelde toepassingen kan tot gevaarlijke situaties leiden.
- **Houd de grepen en greepoppervlakken droog, schoon en vrij van olie en vet.** Gladde grepen en greepoppervlakken maken het onmogelijk om het elektrisch gereedschap in onvoorziene situaties veilig te bedienen en onder controle te houden.

Gebruik en onderhoud van accugereedschappen

- **Laad de accu's alleen op met opladers die door de fabrikant zijn aanbevolen.** Een oplader die bestemd is voor een bepaald type accu kan brand veroorzaken wanneer deze met andere soorten accu's wordt gebruikt.
- **Gebruik alleen de daarvoor bedoelde accu's in de elektrische gereedschappen.** Het gebruik van andere accu's kan tot verwondingen en brandgevaar leiden.

- **Voorkom aanraking van de niet-gebruikte accu met paperclips, munten, sleutels, spijkers, schroeven en andere kleine metalen voorwerpen die overbrugging van de contacten kunnen veroorzaken.** Kortsluiting tussen de accucontacten kan brandwonden of brand tot gevolg hebben.
- **Bij verkeerd gebruik kan vloeistof uit de accu lekken. Vermijd het contact daarmee. Bij accidenteel contact de huid met water afspoelen. Als de vloeistof in de ogen komt, vraag dan onmiddellijk extra medische hulp.** Gelekte accuvloeistof kan tot huidirritaties en verbrandingen leiden.
- **Gebruik geen beschadigde of gewijzigde accu.** Beschadigde of gewijzigde accu's kunnen zich onvoorspelbaar gedragen en brand, explosie of letsel veroorzaken.
- **Stel accu's niet bloot aan vuur of hoge temperaturen.** Vuur of temperaturen van meer dan 130 °C kunnen een explosie veroorzaken.
- **Volg alle instructies voor het laden en laad de accu of het accugereedschap nooit op buiten het temperatuurbereik dat in de gebruiksaanwijzing vermeld staat.** Onjuist opladen of opladen buiten het toegestane temperatuurbereik kan de accu beschadigen en het brandgevaar vergroten.
- **Gebruik de accu alleen in producten van de fabrikant.** Alleen zo wordt de accu tegen gevaarlijke overbelasting beschermd.

Service

- **Laat uw elektrisch gereedschap uitsluitend door gekwalificeerd vakpersoneel en uitsluitend met originele reserveonderdelen repareren.** Hierdoor kan worden gewaarborgd dat de veiligheid van het elektrisch gereedschap behouden blijft.
- **Voer nooit onderhoud uit op beschadigde accu's.** Alle onderhoud van accu's mag uitsluitend worden uitgevoerd door de fabrikant of door erkende servicecentra.
- **Open de accu niet.** Er bestaat gevaar voor kortsluiting.
- **Bescherm de accu tegen hitte, bijvoorbeeld ook tegen voortdurend zonlicht, vuur, water en vocht.** Er bestaat explosiegevaar.
- **Bij beschadiging en verkeerd gebruik van de accu kunnen er dampen vrijkomen. De accu kan branden of exploderen.** Zorg voor de aanvoer van frisse lucht en zoek bij klachten een arts op. De dampen kunnen de luchtwegen irriteren.
- **Door spitse voorwerpen, zoals bijv. spijkers of schroevendraaiers, of door krachtinwerking van buitenaf kan de accu beschadigd worden.** Er kan een interne kortsluiting ontstaan en de accu doen branden, roken, exploderen of oververhitten.
- **Bescherm de accu tegen hitte, bijvoorbeeld ook tegen voortdurend zonlicht, vuur, vuil, water en vocht.** Er bestaat gevaar voor explosie en kortsluiting.

Veiligheidsvoorschriften voor oplaadapparaten

- **Houd het oplaadapparaat uit de buurt van regen en vocht.** Het binnendringen van water in het oplaadapparaat vergroot het risico van een elektrische schok.
- **Houd het oplaadapparaat schoon.** Door vervuiling bestaat gevaar voor een elektrische schok.
- **Controleer voor elk gebruik oplaadapparaat, kabel en stekker.** Gebruik het oplaadapparaat niet als u een beschadiging hebt vastgesteld.
- **Open het oplaadapparaat niet zelf en laat het alleen door gekwalificeerd personeel en alleen met originele vervangingsonderdelen repareren.** Beschadigde oplaadapparaten, kabels en stekkers vergroten het risico van een elektrische schok.
- **Gebruik het oplaadapparaat niet op een gemakkelijk brandbare ondergrond (zoals papier of textiel) of in een brandbare omgeving.** Vanwege de bij het opladen optredende verwarming van het oplaadapparaat bestaat brandgevaar.
- **Houd toezicht op kinderen.** Daarmee wordt gewaarborgd dat kinderen niet met het oplaadapparaat spelen. Kinderen en personen die op grond van hun fysieke, zintuiglijke of geestelijke vermogens, hun onervarenheid of hun gebrek aan kennis niet in staat zijn het oplaadapparaat veilig te bedienen, mogen dit oplaadapparaat niet zonder toezicht of instructie door een verantwoordelijke persoon gebruiken. Anders bestaat het gevaar van verkeerde bediening en lichamelijk letsel.

Veiligheidsinstructies voor de heggenscharen

- **Houd alle lichaamsdelen uit de buurt van het mes. Probeer niet om bij lopende messen snoeiafval te verwijderen of te snoeien materiaal vast te houden.** De messen bewegen na het uitschakelen van de schakelaar nog even door. Een moment van onoplettendheid bij gebruik van de heggenschaar kan leiden tot ernstige verwondingen.
- **Draag de heggenschaar aan de handgreep wanneer de messen stilstaan en zonder de vingers in de buurt van de vermogensschakelaar te brengen.** Als de heggenschaar op de juiste manier wordt gedragen, wordt het risico van onopzettelijke bediening en daaruit voortvloeiend letsel door het mes verlaagd.
- **Wanneer de heggenschaar wordt vervoerd of opgeborgen moet de afdekking steeds over het mes worden geplaatst.** Door correct om te gaan met de heggenschaar wordt het risico van letsel door het mes verlaagd.
- **Zorg ervoor dat alle vermogensschakelaars zijn uitgeschakeld en dat de accu is verwijderd of losgekoppeld wanneer u vastzittend snoeiafval verwijdert of onderhoud uitvoert.** Onbedoeld inschakelen van de heggenschaar tijdens het verwijderen van vastzittend snoeiafval of onderhoud kan ernstig letsel veroorzaken.

- **Zorg ervoor dat alle vermogensschakelaars zijn uitgeschakeld en de stroomvergrendeling is geactiveerd wanneer u vastzittend snoeiafval verwijderd of onderhoud uitvoert.** Onbedoeld inschakelen van de heggenschaar tijdens het verwijderen van vastzittend snoeiafval of onderhoud kan ernstig letsel veroorzaken.
- **Houd de heggenschaar alleen vast aan de geïsoleerde handgrepen, omdat het mes in contact kan komen met verborgen kabels.** Contact van de messen met een spanningvoerende kabel kan metalen onderdelen onder spanning zetten en een elektrische schok veroorzaken.
- **Houd alle kabels uit de buurt van het snoeien gebied.** Kabels kunnen verborgen zijn in heggen en struiken en per ongeluk door het mes worden doorgesneden.
- **Gebruik de heggenschaar niet bij slecht weer, vooral wanneer er kans is op blikseminslag.** Zo wordt het risico van blikseminslag verlaagd.

Aanvullende veiligheidsinstructies

- Dit apparaat is niet bestemd om te worden bediend door personen (inclusief kinderen) met beperkt fysiek, motoriek of geestelijk vermogen of met gebrekkige ervaring en/of kennis, behalve als deze voor hun veiligheid onder toezicht staan van een bevoegd persoon of instructies ontvangen betreffende de bediening van het apparaat.
- Er moet toezicht worden gehouden over kinderen zodat ze niet met het toestel spelen.
- De gebruiksaanwijzing moet steeds binnen handbereik liggen.
- **Gebruik geen accessoires die niet door de fabrikant speciaal voor dit elektrische gereedschap zijn bestemd of worden geadviseerd.** Alleen omdat u de accessoire op uw elektrische gereedschap kunt bevestigen, garandeert dit niet dat dit veilig kan worden gebruikt.
- **Gebruik het elektrische gereedschap niet met een beschadigd snoer. Raak een beschadigde kabel niet aan en trek direct de stekker los.** Beschadigde kabels vergroten het risico op een elektrische schok.
- **Vermijd een ongecontroleerde herstart.** Schakel het toestel uit als de stroomvoorziening wordt onderbroken, bijv. door stroomuitval of het losrekken van de stekker.
- **Houd het elektrisch gereedschap tijdens de werken met beide handen vast en zorg voor een veilige positie.** Het elektrisch gereedschap wordt met twee handen veilig verplaatst.
- **Houd de handgrepen droog en vrij van vet.** Gladde handgrepen kunnen leiden tot ongevallen.
- **Altijd de geldende nationale en internationale veiligheids-, gezondheids- en arbeidsvoorschriften in acht nemen.** Stelt u zich voor het starten van de werkzaamheden op de hoogte van de geldende lokale voorschriften betreffende het toestel.
- **Laat geen werktuigen, voorwerpen of kabels liggen in het werkgebied van het apparaat.** Door te struikelen kunt u zich aan het elektrische gereedschap verwonden.

- Zorg ervoor dat alle veiligheidsinrichtingen en grepen bij gebruik van het apparaat zijn gemonteerd.
- Probeer nooit een onvolledig gemonteerd apparaat of een apparaat met niet toegestane wijziging in gebruik te nemen.
- Inspecteer de te snoeien heg zorgvuldig en verwijder alle kabels en andere vreemde voorwerpen.
- Let erop dat het elektrisch gereedschap tot stilstand is gekomen alvorens u het weghaalt.
- Let op bij het achteruit lopen. Struikelgevaar!
- Let erop dat de bewegende delen zich ook achter ventilatieopeningen kunnen bevinden.
- Symbolen die zich op uw toestel bevinden, mogen niet worden verwijderd of afgedekt. Onleesbare instructies op het toestel moeten direct worden vervangen.



Lees de gebruiksaanwijzing en neem ze in acht voor de ingebruikname.



Toestel beschermen tegen vocht. Droog opbergen.



Accu uitsluitend binnen opladen.



Accu niet weggooien bij het huisvuil!



Accu niet weggooien in water!



Accu niet verbranden!



Accu niet in het zonlicht of in verhoogde temperaturen plaatsen!

Gevaar door trilling



VOORZICHTIG! Gevaar voor verwondingen door trilling! Vooral bij personen met bloedsomloopstoornissen kan het door trilling tot aantasting van bloedvaten of aders komen.

Bij volgende symptomen onderbreekt u onmiddellijk het werk en raadpleegt u een arts: inslapen van lichaamsdelen, gevoelsverlies, jeuk, steken, pijn, veranderingen van de huidskleur.

De in de technische gegevens vermelde trillingswaarde vertegenwoordigt de hoofdzakelijke toepassingen van het apparaat. De effectief tijdens het gebruik aanwezige trilling kan op basis van volgende factoren hiervan afwijken:

- Niet-reglementair voorgeschreven gebruik;
- Ongeschikt inzetgereedschap;
- Ongeschikt materiaal;
- Onvoldoende onderhoud.

U kunt de gevaren duidelijk verminderen als u zich aan volgende aanwijzingen houdt:

- Onderhoud het apparaat in overeenstemming met de in de gebruiksaanwijzing vermelde instructies.
- Vermijd het werken bij lage temperaturen.
- Houd uw lichaam en in het bijzonder de handen bij koud weer warm.
- Las regelmatig een pauze in en beweeg daarbij de handen om de doorbloeding te stimuleren.

Persoonlijke veiligheidsvoorziening



Draag een veiligheidsbril



Draag gehoorbescherming



Draag veiligheidsschoenen



Draag veiligheidshandschoenen



Draag nauwsluitende werkkleding

Overzicht van het toestel



Aanwijzing: Hoe uw apparaat er daadwerkelijk uitziet, kan van de afbeeldingen afwijken.

► P. 3, punt 1

1. Snijwerk
2. Handbescherming
3. Voorste handgreep
4. Inschakelblokkering
5. Achterste handgreep
6. In- en uitschakelaar
7. Accu (alleen 196271)

► P. 3, punt 2

8. Weergave van restvermogen
9. Toets voor vermogensweergave
10. Vergrendelingsknop
11. Controlelampjes
12. Accu-laadstation (alleen 196271)

Leveringsomvang

- Handleiding
- Accu-heggenchaar
- Accu (alleen 196271)
- Accu-laadstation (alleen 196271)
- Mesbescherming

Bediening



Laad de accu op



VOORZICHTIG! Gevaar voor letsel!
Neem de veiligheidsinstructies in acht bij het hanteren van accuapparaten.



LET OP! Risico op schade aan het toestel! De accu niet diepontladen.



LET OP! Risico op schade aan het toestel! Druk na de automatische inschakeling van het apparaat niet nog eens op de in- en uitschakelaar.



Aanwijzing: De lithium-ion-accu kan altijd worden opgeladen zonder de levensduur te verkorten. Een onderbreking van het laadproces beschadigt de accu niet.



Aanwijzing: Indien de accu volledig is opgeladen, dan schakelt het laadstation automatisch om naar behoudingslading. De accu kan langdurig in het laadstation blijven.

Voor de eerste ingebruikname moet de accu zijn opgeladen (laadtijd: ► *Technische gegevens* – p. 83).

- Vergrendelingsknop (10) indrukken en accu uit het apparaat halen.
- Accu in het laadstation plaatsen.
- Steek de stekker van het laadstation in het stopcontact.

De laadstatus wordt weergegeven door de controlelampjes (11).

- Accu in apparaat plaatsen en goed laten inpassen.

Controleer het restvermogen van de accu

- Druk de knop (9) in.

Het restvermogen van de accu wordt door de controlelampjes (8) weergegeven.

Kijk het apparaat na voor elk gebruik!



GEVAAR! Voorzichtig, risico op letsels!
Het toestel mag uitsluitend in gebruik worden genomen als er geen defecten zijn gevonden. Als een onderdeel defect is, moet dit beslist vóór het volgende gebruik worden vervangen.

Controleer de veiligheidsvoorzieningen en de veilige status van het toestel:

- Controleer alle onderdelen op stevige bevestiging.
- Controleer of er zichtbare defecten zijn: gebroken onderdelen, scheuren enz.

Heggen snoeien



LET OP! Risico op schade aan het toestel! Ga voorzichtig te werk in de buurt van hekken!

Wanneer er gesnoeid materiaal, draad van het hek oa. in het snijwerk terecht komt, moet u het apparaat onmiddellijk uitschakelen.

- Mesbescherming verwijderen.

► P. 3, punt 1

- Inschakelen: Druk de inschakelblokkering (4) en in-/uitschakelaar (6) tegelijkertijd in. Niet met de top in de haar steken.
- Uitschakelen: laat de in- en uitschakelaar (6) los.

- Na het uitschakelen afwachten tot het mes tot stilstand is gekomen.
- Mesbescherming plaatsen.

Instructies voor het snoeien van hagen



LET OP! Gevaar voor het milieu! Werken met de heggenschaar mogen niet worden uitgevoerd tijdens de gebruikelijke rusttijden.

Voor het snoeien van een haag, moet er eerst worden gecontroleerd of er geen broedende vogels zitten.

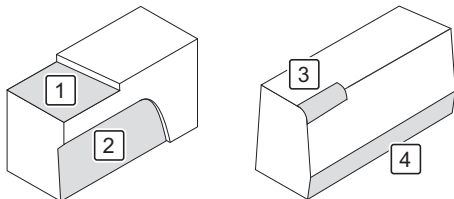

1. Haag op gewenste hoogte snoeien.
2. Haag van onder naar boven trapeziumvormig uitdunnen.
3. Bovenkant van de haag afronden.
4. De onderkant van de haag wat bij snoeien.

Reiniging en onderhoud



GEVAAR! Gevaar voor letsel! Vóór ieder onderhoud en/of reiniging:

- Accu verwijderen.
- Apparaat laten afkoelen.

**Reinigingsoverzicht
Indien nodig**

Wat?	Hoe?
Apparaat reinigen	► <i>Apparaat reinigen – p. 82</i>

Wat?	Hoe?
Snijwerk oliën	Snijwerk met penseel reinigen. Vervolgens het snijwerk langs alle kanten besproeien met olie.

Apparaat reinigen

- Grof vuil verwijderen.
- Apparaat met iets vochtige doek schoonmaken.

Opslag, transport

Opslag



GEVAAR! Risico op letsels! Verzekerd dat onbevoegde personen geen toegang hebben tot het apparaat!

- Beschermhoes op het zaagblad steken.
- Bewaar het apparaat op een droge, goed geventileerde plaats.

Transport

- Beschermhoes op het snijwerk steken.
- Bescherm het toestel tegen verschuiven.
- Gebruik bij transport indien mogelijk de originele verpakking.

Storingen en oplossingen

Als er iets niet werkt...



GEVAAR! Risico op letsels! Ondeskundige herstellingen kunnen ertoe leiden dat het toestel niet meer veilig werkt. U brengt uzelf en uw omgeving hiermee in gevaar.

Vaak zijn het slechts kleine defecten die tot een storing leiden. Meestal kunt u deze eenvoudig zelf verhelpen. Raadpleeg hiertoe eerst de onderstaande tabel voordat u zich tot de verkoper wendt. U bespaart zo veel moeite en eventueel ook kosten.

Fout/storing	Oorzaak	Oplossing
Het apparaat werkt niet.	Accu niet vergrendeld?	Accu vergrendelen.
	Accu ontladen?	► <i>Laad de accu op – p. 81.</i>
	Accu defect?	Contact opnemen met de verkoper.
	Apparaat defect?	

Kunt u de fout niet zelf oplossen, dient u direct contact op te nemen met de verkoper. Let op dat door onjuist uitgevoerde reparaties ook de aanspraak op garantie vervalt en evt. extra kosten worden berekend.

Afvalverwijdering

Afvalverwijdering van het apparaat

Het symbool van de doorgestreepte vuilnisbak betekent: batterijen en accu's, elektrische en elektronische apparatuur mogen niet als huishoudelijk afval worden afgevoerd. Ze kunnen stoffen bevatten die schadelijk zijn voor het milieu en de gezondheid.



Consumenten zijn verplicht om oude elektrische apparaten, afgedankte batterijen en accu's gescheiden van huishoudelijk afval op een officieel inzamelpunt af te geven om een goede verdere verwerking te waarborgen. Overeenkomstig de wettelijke voorschriften kan de inlevering gratis gebeuren, bijv. via een gemeentelijk afvalverwerkingsbedrijf of via een handelaar.

Batterijen, oplaadbare batterijen en lampen die niet vast in afgedankte elektrische apparatuur zijn ingebouwd en die kunnen worden verwijderd zonder beschadigingen, moeten vóór afvalverwijdering worden verwijderd en afzonderlijk worden afgevoerd. Lithiumbatterijen en accu-packs van alle systemen mogen uitsluitend in ontla-



den toestand aan de inzamelpunten worden overgedragen. De batterijen moeten altijd worden beveiligd tegen kortsluiting door de polen af te plakken.

Elke eindgebruiker is verantwoordelijk voor het verwijderen van persoonlijke gegevens op de af te voeren afgedankte apparatuur.

Afvalverwijdering van de verpakking

De verpakking bestaat uit karton en uit dienovereenkomstig gekenmerkte kunststoffen, die gerecycled kunnen worden.



– Bied deze materialen ter recycling aan.

Technische gegevens

Artikelnummer	196270, 196271
Snijlengte	520 mm
Max. takdiameter	14 mm
Slagtoerental	2200 min ⁻¹
Geluidsniveau (L _{PA})*	79 dB(A) (K = 3 dB(A))
Niveau geluidsvermogen (L _{WA})*	90 dB(A) (K = 3 dB(A))
Trilling**	< 2,5 m/s ² (K = 1,5 m/s ²)
Gewicht (zonder batterij)	2 kg
Max. bedrijfsduur bij volle accu	30 min
Accu-laadstation	
Nominale spanning	230 V~, 50 Hz
Laadspanning	20,9 V=
Laadstroom	2,4 A

Oplader	196264	196054, 196055
2 Ah-accu (196051)		
Laadstroom	3 A	2,50 A
Laadtijd	45 min	60 min
4 Ah-accu (196052)		
Laadstroom	4,30 A	2,50 A
Laadtijd	60 min	120 min
6 Ah-accu (196263)		
Laadstroom	4,30 A	2,49 A
Laadtijd	90 min	180 min

Toebehoren



Meer informatie over geschikte accu's en reserveonderdelen voor het 1 PowerSystems vindt u hier: zie QR-code

Artikelnummer	196270, 196271
Beschermingsklasse	II
Accu	
Accutype	Li-Ion
Nominale spanning	
• maximaal	20 V=
• nominaal	18 V=
Capaciteit	2000 mAh
Opladtiid	60 min

*) De opgegeven geluidsemissiewaarden zijn gemeten volgens een gestandaardiseerde testmethode en kunnen worden gebruikt om het ene stuk elektrisch gereedschap met het andere te vergelijken. De opgegeven geluidsemissiewaarden kunnen ook voor een voorlopige inschatting van de geluidsblootstelling worden gebruikt. Een waarschuwing: De geluidsemissie tijdens het daadwerkelijke gebruik van het elektrisch gereedschap kan afwijken van de opgegeven waarden, afhankelijk van de manier waarop het elektrisch gereedschap wordt gebruikt, met name het soort werkstuk dat wordt bewerkt. Het is noodzakelijk om veiligheidsmaatregelen te treffen teneinde de bediener te beschermen op basis van een inschatting van de trillingsbelasting tijdens de daadwerkelijke gebruiksomstandigheden (hierbij moet rekening worden gehouden met alle delen van de operationele cyclus, bijvoorbeeld wanneer het elektrisch gereedschap is uitgeschakeld of wanneer het aan staat, maar zonder belasting draait).

Informatie over geluidsemissie volgens de Duitse productveiligheidswet (ProdSG) of de EG-machinerichtlijn: Het geluidsdruk niveau op de werkplek kan 80 dB(A) overschrijden. In dat geval zijn geluidsisolatiemaatregelen voor de bediener noodzakelijk (bijv. het dragen van een geschikte en daarvoor voorziene gehoorbescherming en het in acht nemen van regelmatige pauzes).

**) De aangegeven trillingsemissiewaarde is conform een genommerde testprocedure gemeten en kan worden gebruikt voor vergelijking met een ander gereedschap. De aangegeven trillingsemissiewaarde kan ook voor een inleidende inschatting van de blootstelling worden gebruikt. De trillingsemissiewaarde kan zich tijdens het werkelijke gebruik van het gereedschap onderscheiden van de aangegeven waarde, afhankelijk van de manier waarop het gereedschap wordt gebruikt. Probeer de belasting door vibraties zo gering mogelijk te houden. Een maatregel om de vibratiebelasting te verkleinen, is bijvoorbeeld het beperken van de werktijd. Daarbij moet rekening worden gehouden met alle onderdelen van de bedrijfs cyclus (bijvoorbeeld tijden waarin het gereedschap is uitgeschakeld en die waarin het weliswaar is ingeschakeld, maar draait zonder belasting). Bepaling van de trillingsemissiewaarden volgens EN 60745-1 & EN 60745-2-15.

Innehållsförteckning

Innan du börjar...	84
För din egen säkerhet	84
Produkten i översikt	87
Handhavande	87
Rengöring och underhåll	88
Förvaring, transport	88
Störningar och hjälp	88
Bortskaffande	89
Tekniska data	89
Produktansvar	98

Innan du börjar...

Ändamålsenlig användning

Denna produkt är avsedd endast för klippning av häckar, buskar och växter utomhus.

Produkten får användas endast i privathushåll.

Produkten är inte avsedd för professionellt bruk. Allmänna föreskrifter om olycksförebyggande samt bifogade säkerhetsanvisningar måste följas.

Genomför endast de arbeten som beskrivs i den här bruksanvisningen. Produkten får inte användas för några andra ändamål. Tillverkaren ansvarar inte för skador som uppstår på grund av felaktig användning.

Symbolers innebörd

Säkerhetsanvisningar och andra anvisningar är tydligt märkta i bruksanvisningen. Följande symboler används:



FARA! Omedelbar livsfara och skaderisk!
En omedelbart farlig situation som leder till dödsfall eller svåra personskador.



WARNING! Sannolik livsfara och skaderisk!
En allmänt farlig situation som kan leda till dödsfall eller svåra personskador.



SE UPP! Eventuell skaderisk! En farlig situation som kan leda till personskador.



OBS! Risk för apparatskador! En situation som kan leda till materiella skador.



Märk: Information som ska ge en bättre förståelse av olika processer.

De här symbolerna visar den personliga skyddsutrustning som ska användas:



För din egen säkerhet

Allmänna säkerhetsanvisningar

- För att kunna använda produkten på ett säkert sätt är det viktigt att du läser igenom och förstår den här bruksanvisningen före den första användningen.
- Om du säljer eller ger bort produkten ska du alltid även vidarebefordra den här bruksanvisningen.

Allmänna säkerhetshänvisningar för elverktyg



WARNING! Läs igenom alla säkerhetsinstruktioner, anvisningar, illustrationer och specifikationer som medföljer detta elverktyg. Försummelse att beakta säkerhetsanvisningarna och nedanstående instruktioner kan medföra elektriska stötter, brand och/eller svåra personskador.

- Spara alla säkerhetsanvisningar och instruktioner för framtida bruk.** Begreppet "elverktyg" som används i säkerhetsanvisningarna avser eldrivna elverktyg (med nätsladd) och batteridrivna elverktyg (utan nätsladd).

Arbetsplats säkerhet

- Håll arbetsområdet rent och väl upplyst.** Oordning eller oupplysta arbetsområden kan innebära en olycksrisk.
- Arbeta inte med elverktyg i explosionsutsatt miljö där det finns antändliga vätskor, gaser eller damm.** Elverktyg genererar gnistor som kan antända dammet eller ångorna.
- Håll barn och andra personer borta från elverktyg under användningen.** Om du är distraherad kan du förlora kontrollen över elverktyg.

Elsäkerhet

- Elverktygets anslutningskontakt måste passa i uttaget. Kontakten får inte ändras på något som helst sätt. Använd inga adapterkontakter tillsammans med skyddsjordade elverktyg.** Icke modifierade kontakter och passande uttag minskar risken för elstötter.
- Undvik kroppskontakt med jordade ytor såsom rör, värmeelement, spisar och kylskåp.** Ökad risk för elstötter föreligger om din kropp är jordad.
- Håll elverktyg borta från regn eller väta.** Inträngning av vatten i elverktyg ökar risken för elstötter.
- Undvik att använda anslutningskabeln för att bära elverktyg, hänga upp verktyget med eller dra ut kontakten ur uttaget. Håll nätsladden borta från värme, olja, vassa kanter eller rörliga delar.** Skadade eller trassliga nätsladdar ökar risken för elektriska stötter.
- Om du arbetar med ett elverktyg utomhus får endast sådana förlängningskablar användas som är godkända för utomhusbruk.** Användningen av en utomhuskabel minskar risken för elektriska stötter.
- Om det inte går att undvika att använda elverktyg i en fuktig miljö, använd en jordfelsbrytare.** Att använda en jordfelsbrytare minskar risken för elektrisk stöt.

Personssäkerhet

- Var uppmärksam och fokusera på det du gör, och använd elverktyg med omdöme. Använd inga elverktyg om du är trött eller under inverkan av droger, alkohol eller läkemedel.** Ett ögonblicks oaksamhet vid användning av elverktyg kan medföra svåra personskador,

- **Använd personlig skyddsutrustning och alltid skyddsglasögon.** Användandet av personlig skyddsutrustning såsom dammask, halkskyddande skyddsskor, hjälm eller hörselskydd, beroende på slaget och användningen av elverktuget, minskar risken för personsador.
- **Undvik oavsiktlig igångsättning. Kontrollera att elverktuget är fränslaget innan du ansluter det till strömförsörjningen och/eller batteriet, tar upp det eller bär det.** Om du håller fingret på på/av-knappen när du bär elverktuget, eller ansluter verktuget till strömförsörjningen medan det är tillkopplat kan olycksfall uppstå.
- **Avlägsna inställningsverktyg eller skruvnycklar innan elverktuget sätts igång.** Ett verktyg eller nyckel som befinner sig i en roterande produkt del kan medföra personsador.
- **Undvik onormala kroppsställningar. Se till att stå stadigt och håll alltid balansen.** Du kan då kontrollera elverktuget bättre i oväntade situationer.
- **Bär lämpliga kläder. Använd inte löst sittande kläder eller smycken. Håll hår och kläder borta från rörliga delar.** Löst sittande kläder, smycken eller långt hår kan fångas upp av rörliga delar.
- **Om dammutvinnings- och uppsamlingsanordningar kan monteras måste de anslutas och användas på rätt sätt.** Användandet av dammsug kan minska farorna p.g.a. damm.
- **Invagga dig själv inte i en falsk säkerhet och åsidosätt inte de säkerhetsregler som gäller för elverktyg, även om du är en erfaren användare av elverktyg.** Oansvarig hantering kan resultera i allvarlig skada inom bräddelen av en sekund.

Användning och hantering av elverktuget

- **Överbelasta inte produkten. Använd det handverktyg som är avsett för arbetsuppgiften.** Med rätt elverktyg jobbar man bättre och säkrare i angivet effektområde.
- **Använd inte elverktyg med defekta brytare.** Ett elverktyg som inte längre går att slå på eller av är farligt och måste repareras.
- **Dra ur kontakten ur uttaget och/eller ta bort batteriet innan du gör inställningar i produkten, byter tillbehör eller lägger undan produkten.** Denna försiktighetsåtgärd förhindrar en oavsiktlig start av elverktuget.
- **När elverktuget inte används ska den förvaras utom räckhåll för barn. Personer som inte vet hur elverktuget används eller som inte har läst igenom bruksanvisningen får inte använda produkten.** Elverktyg är farliga om de används av oerfarna personer.
- **Vårda elverktyg med omsorg. Kontrollera att rörliga delar fungerar felfritt och inte fastnar samt om delar är brutna eller så skadade att elverktugets funktion påverkas. Låt reparera skadade delar innan produkten används.** Många olycksfall orsakas av dåligt underhållna elverktyg.
- **Håll skärverktygen vassa och rena.** Omsorgsfullt underhållna skärverktyg med vassa eggar fastnar mindre och är lättare att hantera.

- **Använd elverktyg, tillbehör, insatsverktyg o.s.v. enligt dessa anvisningar. Ta hänsyn till arbetsförhållandena och den syssla som skall utföras.** Användning av elverktyg i annat syfte än det avsedda kan leda till farliga situationer.
- **Håll handtagen torra, rena och fria från olja och fett.** Hala grepp och handtag tillåter inte säker drift och kontroll av elverktuget i oförutsedda situationer.

Användning och hantering av det batteridrivna elverktuget

- **Ladda batterierna endast i laddare som tillverkaren rekommenderar.** Genom en laddare som är lämplig för en viss typ batterier finns risk för brand om den används för andra batterier.
- **Använd endast härför avsedda batterier i elverktuget.** Om andra batterier används kan personsador och brand uppstå.
- **Håll ett batteri som inte används borta från gem, mynt, nycklar, spik, skruv eller andra små metallföremål som skulle kunna förorsaka en överbyggnad av kontakterna.** En kortslutning mellan batterikontakterna kan orsaka brännskador eller brand.
- **Vid felaktig användning kan vätska tränga ut ur batteriet. Undvik kontakt med det. Vid kortvarig kontakt ska du spola av med vatten. Om vätskan kommer in i ögonen, kontakta dessutom en läkare.** Utträngande vätska kan orsaka hudirritation och brännskador.
- **Använd inget skadat eller modifierat batteri.** Skadade eller modifierade batterier kan uppföra sig oförutsägbart och leda till brand, explosion eller risk för personsador.
- **Utsätt inte batteriet för eld eller för höga temperaturer.** Brand eller temperaturer över 130 °C kan leda till explosion.
- **Följ alla anvisningar om laddning och ladda aldrig batteriet eller batteriverktuget utanför det temperaturområde som anges i bruksanvisningen.** Felaktig laddning eller laddning utanför tillåtet temperaturområde kan förstöra batteriet och öka brandrisken.
- **Använd endast batteriet i produkter från tillverkaren.** Detta skyddar batteriet mot farlig överbelastning.

Service

- **Låt endast kvalificerad expertpersonal reparera elverktuget och endast med originalreservdelar.** På det sättet säkerställs det att elverktugets säkerhet upprätthålls.
- **Underhåll aldrig skadade batterier.** Allt underhåll av batterier ska endast utföras av tillverkaren eller auktoriserad kundservice.
- **Öppna inte batteriet.** Felaktiga ingrepp kan skada batteriet.
- **Utsätt inte batteriet för värme, eld, vatten och fukt.** Risk för explosion.
- **Vid skador och felaktig användning av batteriet kan ångor träda ut. Batteriet kan börja brinna eller explodera.** Tillför friskluft och kontakta läkare vid besvär. Ångorna kan leda till irritation i andningsvägarna.

- **Batteriet kan skadas av vassa föremål som t.ex. spikar eller skruvmejslar eller på grund av yttre påverkan.** En intern kortslutning kan uppstå och rök, explosion eller överhettning kan förekomma hos batteriet.
- **Skydda batteriet mot hög värme som t.ex. längre solbestrålning, eld, smuts, vatten och fukt.** Explosionsoch kortslutningsrisk.

Säkerhetshänvisningar för laddare

- **Håll laddaren borta från regn eller väta.** Inträning av vatten i laddare ökar risken för elstöt.
- **Håll laddaren ren.** Vid nedsmutsning ökar risken för elstöt.
- **Före varje användning skall laddare, kabel och kontakt kontrolleras.** Använd inte laddaren om skador har konstaterats.
- **Öppna inte laddaren själv, och låt reparera den endast genom kvalificerad specialistpersonal och endast med originalreservdelar.** Skadade laddare, kablar och kontakter ökar risken för elstöt.
- **Använd inte laddaren på lättantändligt underlag (t.ex. papper, textilier etc.) eller i antändlig miljö.** Risk för brand p.g.a. den värme som uppstår i laddaren.
- **Håll barnen under uppsikt och se till att de inte leker med laddaren.** Barn och personer med mentala eller fysiska begränsningar får använda laddaren endast under uppsikt eller om de har instruerats i användandet. Noggranna instruktioner minskar risken för felhantering och personsador.

Säkerhetshänvisningar för häcksaxar

- **Håll alla kroppsdelar borta från klingan. Försök inte ta bort klippmaterial när klingan rör sig eller hålla i det material som ska klippas.** Klingan fortsätter att röra sig efter att strömbrytaren har kopplats från. Vid arbete med häcksaxar kan ett enda ögonblicks ouppmärksamhet leda till svåra personsador.
- **Bär häcksaxen i handtaget när klingan har stannat och utan att alla fingrarna i närheten av effektbrytaren.** Genom att bära häcksaxen på rätt sätt minskar risken för oavsiktlig drift och därigenom orsakad personsador på grund av klingan.
- **Vid transport eller förvaring av häcksaxen måste kåpan alltid föras över klingan.** Försiktig hantering av häcksaxen minskar risken för personsador på grund av klingan.
- **Försäkra dig om att alla effektbrytare är fränkopplade och batteriblocket är borttaget eller fränkopplat när du tar bort fastklämt klippmaterial eller utför underhållsarbeten.** Oavsiktlig tillkoppling av häcksaxen vid borttagning av fastklämt klippmaterial eller under underhåll kan leda till svåra personsador.
- **Försäkra dig om att alla effektbrytare är fränkopplade och startspärren är aktiverad när du tar bort fastklämt klippmaterial eller utför underhållsarbeten.** Oavsiktlig tillkoppling av häcksaxen vid borttagning av fastklämt klippmaterial eller under underhåll kan leda till svåra personsador.

- **Håll endast häcksaxen i de isolerade handtagen eftersom klingan kan komma i kontakt med dolda ledningar.** Om klingan kommer i kontakt med en strömförande ledning kan metalldelar bli strömförande och medföra stöt.
- **Håll alla ledningar borta från klippområdet.** Ledningar kan vara dolda i häckar och buskar och skäras av klingan av misstag.
- **Använd inte häcksaxen vid dåligt väder, särskilt vid risk för blixn.** Detta minskar risken för blixtnedslag.

Ytterligare säkerhetshänvisningar

- Denna apparat får inte användas av personer (inkl. barn) med begränsad fysisk, sensorisk eller mental förmåga eller bristande erfarenhet och/eller bristande kunskap, såvida de inte står under uppsikt genom en person som ansvarar för deras säkerhet eller av denna person får instruktioner om hur apparaten skall användas.
- Håll uppsikt över barnen så att de inte kommer åt att leka med apparaten.
- Bruksanvisningen måste alltid finnas till hands.
- **Använd inte tillbehör som inte har levererats och rekommenderats av tillverkaren speciellt för detta elverktyg.** Bara därför att det går att fästa tillbehöret på elverktyget garanterar det inte en säker användning.
- **Använd inte elverktyget om kabeln är skadad. Vidrör inte en skadad kabel och dra omedelbart ur kontakten.** Skadade kablar ökar risken för elektriska stöt.
- **Förhindra en okontrollerad återstart.** Stäng av apparaten om strömförsörjningen bryts, t.ex. vid strömavbrott eller om kontakten dras ur.
- **Håll i elverktyget under arbetet med båda händerna och se till att stå stadigt.** Elverktyget hålls på ett säkrare sätt med båda händerna.
- **Håll handtagen torra och fria från fett.** Halkiga handtag kan leda till olycksfall.
- **Följ alltid gällande nationella och internationella säkerhets-, hälso- och arbetsföreskrifter.** Innan arbetet börjar måste du ta reda på vilka föreskrifter som gäller där apparaten används.
- **Låt inga verktyg, föremål eller kablar ligga i apparatens arbetsområde.** Vid snubbling kan du skada dig på elverktyget.
- Kontrollera att alla skyddsanordningar och handtag är monterade när apparaten används.
- Försök aldrig sätta igång en ofullständigt monterad apparat eller en apparat med otillåtna modifieringar.
- Inspektera häcken som ska klippas noga och avlägsna alla trådar och övriga främmande föremål.
- Vänta tills att elverktyget har stannat innan du lägger det ifrån dig.
- Var försiktig när du går baklänges. Risk för snubbling!
- Tänk på att det kan finnas rörliga delar även bakom ventilations- och avluftningsöppningar.

- Symboler som befinner sig på produkten får inte avlägsnas eller täckas över. Oläslig information på produkten ska omgående bytas ut.



Läs och beakta bruksanvisningen före användning.



Skydda produkten mot väta. Förvaras torrt.



Ladda batteriet endast inomhus.



Batteriet får inte kastas i hushållssoporna!



Släng inte batteriet i vattendrag!



Elda inte batteriet!



Utsätt inte batteriet för solstrålning eller alltför höga temperaturer!

Fara på grund av vibration



SE UPP! Skaderisk på grund av vibration!

Vibrationer kan orsaka skador på blodkärl eller nerver, framför allt på personer med cirkulationsproblem.

Om du upplever följande symptom ska du omedelbart avbryta arbetet och uppsöka läkare: domning av kroppsdelar, känsloförlust, klåda, stickande känsla, smärta, förändringar av hudfärg.

Det vibrationsvärde som anges i de tekniska specifikationerna gäller för enhetens huvudsakliga användningsområden. Den faktiska vibrationen under användning kan avvika från detta värde på grund av följande faktorer:

- Användning för ej avsedda ändamål;
- Olämpliga verktyg;
- Olämpligt material;
- Bristfälligt underhåll.

Du kan minska riskerna genom att beakta följande anvisningar:

- Genomför underhåll på enheten i enlighet med instruktionerna i den här bruksanvisningen.
- Undvik att utföra arbeten i låga temperaturer.
- Håll kroppen och framför allt händerna varma vid kalla temperaturer.
- Ta paus med jämna mellanrum och rör händerna för att främja blodcirkulationen.

Personlig skyddsutrustning



Använd skyddsglasögon



Använd hörselskydd



Använd skyddsskor



Använd skyddshandskar



Ha tätt sittande klädesplagg

Produkten i översikt



Märk: Det faktiska utseendet hos produkten kan avvika från illustrationerna.

► Sid. 3, punkt 1

1. Skärsystem
 2. Handskydd
 3. Främre handtag
 4. Inkopplingspär
 5. Bakre handtag
 6. Strömbrytare
 7. Batteri (endast 196271)
- Sid. 3, punkt 2
8. Indikator för återstående kapacitet
 9. Knapp för laddstatus
 10. Förreglingsknapp
 11. Kontrollampor
 12. Batteriladdningsstation (endast 196271)

Ingår i leveransen

- Bruksanvisning
- Batteridriven häcksax
- Batteri (endast 196271)
- Batteriladdningsstation (endast 196271)
- Knivskydd

Handhavande



Laddning av batteriet



SE UPP! Risk för personskador! Följ säkerhetshänvisningarna för hantering av batteridriva produkter.



OBS! Risk för produktskador! Djupurladda inte batteriet.



OBS! Risk för produktskador! Efter automatisk fränslagning av produkten får man inte trycka på strömbrytaren igen.



Märk: Li-jon-batteriet kan laddas upp när som helst utan att dess livslängd förkortas. Batteriet skadas inte om man avbryter laddningen.



Märk: När batteriet är fullständigt laddat växlar laddningsstationen om till underhållsladdning. Batteriet kan sitta kvar i laddningsstationen hela tiden.

Före den första driftsättningen måste batteriet laddas upp (laddningstid: ► *Tekniska data – sid. 89*).

- Tryck på förreglingsknappen (10) och dra ut batteriet ur produkten.
- Sätt i batteriet i laddningsstationen.

- Sätt in laddningsstationens nätkontakt i uttaget. Laddstatus visas med kontrolllamporna (11).
- Sätt i batteriet i produkten och se till att det hakar fast.

Kontrollera batteriets återstående kapacitet

- Tryck på knappen (9).

Batteriets återstående kapacitet indikeras med kontrolllamporna (8).

Kontrollera före start!



FARA! Se upp, risk för personskador! Produkten får tas i drift endast om inga fel har konstaterats. Om någon del är defekt måste den bytas ut före nästa användning.

Kontrollera säkerhetsanordningarna och att produkten är i säkert skick:

- Kontrollera att alla delar sitter fast.
- Kontrollera om det finns synliga defekter: brutna delar, sprickor osv.

Klippning av häckar



OBS! Risk för produktskador! Var särskilt försiktig i närheten av staket! Om klippmaterial, stakettråd eller liknande hamnar i skärsystemet skall produkten omedelbart slås ifrån.

- Dra av knivskyddet.

► Sid. 3, punkt 1

- Inkoppling: Tryck samtidigt på inkopplingsspärren (4) och strömbrytaren (6). Stick inte in spetsen i häcken.
- Frånkoppling: Släpp strömbrytaren (6).
- Efter avstängning måste man vänta tills att kniven stannar.
- Sätt på knivskyddet.

Information om klippning av häckar



OBS! Risk för miljöskador! Arbete med häcksaxar får inte utföras under normala vilotider. Innan man klipper en häck måste man kontrollera att inga fåglar har byggt bo däri.

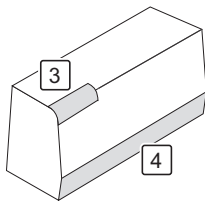
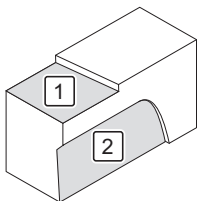

1. Klipp häcken till önskad höjd.
2. Föryngrä häcken underifrån och uppåt i trapetsform.
3. Runda av häckens överkanter.
4. Beskrä häckens markdel något.

Rengöring och underhåll



FARA! Risk för personskador! Före varje underhåll och/eller rengöring:

- Ta ut batteriet.
- Låt produkten svalna.

Rengöringsöversikt

Vid behov

Vad?	Hur?
Rengöra produkten	► <i>Rengöring av produkten – sid. 88</i>
Olja in skärsystemet	Rengör skärsystemet med pensel. Spray sedan in skärsystemet från alla sidor med olja.

Rengöring av produkten

- Avlägsna grov smuts.
- Torka av produkten med en lätt fuktad trasa.

Förvaring, transport

Förvaring



FARA! Risk för personskador! Säkerställ att obehöriga personer inte har åtkomst till produkten!

- Sätt på skyddshöljet på sågskenan.
- Förvara produkten på en torr och välventilerad plats.

Transport

- Sätt på skyddshöljet på sågskenan.
- Säkra produkten så att den inte glider.
- Använd om möjligt originalemballaget vid transport.

Störningar och hjälp

Om något inte fungerar...



FARA! Risk för personskador! Felaktiga reparationer kan leda till att produkten inte längre arbetar säkert. Du utsätter dig själv och din omgivning för fara.

Ofta är det små fel som leder till en störning. I regel kan man åtgärda dessa på egen hand. Se först efter i tabellen nedan innan du kontakter försäljaren. Det sparar jobb och ev. kostnader.

Fel/störning	Orsak	Åtgärd
Produkten fungerar inte.	Har batteriet inte hakat fast?	Haka fast batteriet.
	Batteriet urladdat?	► <i>Laddning av batteriet – sid. 87.</i>
	Batteriet defekt?	Kontakta återförsäljaren.
	Defekt produkt?	

Om du själv inte kan åtgärda felet ska du kontakta återförsäljaren direkt. Tänk på att garantin upphör att gälla vid felaktiga reparationer och att extrakostnader ev. kan uppstå för din del.

Bortskaffande

Bortskaffa produkten

Symbolen med en överstruken soptunna betyder: Batterier och ackumulatörer, el- och elektronikapparater får inte kastas i hushållssoporna. De kan innehålla miljö- och hälsofarliga ämnen.



Konsumenterna är skyldiga att bortskaffa uttjänta elapparater, uttjänta batterier och ackumulatörer till återvinningscentral för säkerställande av korrekt hantering. Återlämningen kan enligt lagstadgad reglering ske gratis t.ex. via en kommunal avfallsanläggning eller via en återförsäljare.

Batterier, ackumulatörer och lampor som inte är fast monterade i uttjänta elprodukter och som kan tas ur icke-förstörande måste tas ur och bortskaffas separat före bortskaffning. Litiumbatterier och batteripaket för alla system ska lämnas in till återvinning endast i urladdat skick. Batterier skall alltid skyddas mot kortslutning genom att man tejpar över polerna.



Alla slutanvändare är skyldiga att själva se till att radera personuppgifter från uttjänta, skrotmässiga apparater.

Bortskaffa förpackningen

Förpackningen består av kartongpapper och plastdetaljer med motsvarande märkning, vilka alla kan återvinnas.



- Lämnna de olika materialen på respektive plats i återvinningsstationen.

Tekniska data

Artikelnummer	196270, 196271
Snittlängd	520 mm
max. grendiameter	14 mm
Slagantal	2200 min ⁻¹
Ljudtrycksnivå (L _{PA})*	79 dB(A) (K = 3 dB(A))
Ljudeffektnivå (L _{WA})*	90 dB(A) (K = 3 dB(A))

Laddare	196264	196054, 196055
2 Ah-batteri (196051)		
Laddström	3 A	2,50 A
Laddningstid	45 min	60 min
4 Ah-batteri (196052)		
Laddström	4,30 A	2,50 A
Laddningstid	60 min	120 min
6 Ah-batteri (196263)		
Laddström	4,30 A	2,49 A
Laddningstid	90 min	180 min

Tillbehör



Mer information om passande batterier och reservdelar till 1 PowerSystems finns här: se QR-koden

Artikelnummer	196270, 196271
Vibration**	< 2,5 m/s ² (K = 1,5 m/s ²)
Vikt (utan batteri)	2 kg
Max. drifttid med fulladdat batteri	30 min
Batteriladdningsstation	
Märkspänning	230 V~, 50 Hz
Laddspänning	20,9 V==
Laddström	2,4 A
Skyddsklass	II
Batteri	
Batterityp	Li-Ion
Märkspänning	
• max.	20 V==
• nom.	18 V==
Kapacitet	2000 mAh
Laddningstid	60 min

*) En standardiserad provningsmetod har använts vid mätning av de angivna bulleremissionsvärdena och kan användas för att jämföra ett elverktyg med ett annat. De uppmätta bulleremissionsvärdena kan också användas för att preliminärt bedöma belastningen. En varning: Bullerutslappen kan skilja sig från ingångsvärdena under den faktiska användningen av elverktyget, beroende på hur verktyget används och beroende på vilken typ av arbetsstycke som bearbetas. Det är nödvändigt att bestämma säkerhetsåtgärder för att skydda användaren genom att uppskatta vibrationsexponeringen under faktiska användningsförhållanden (alla olika faser av arbetscykeln måste tas med i beräkningen, t.ex. när elverktyget är avstängt och i vilka delar det kan vara påslaget, men körs utan last). Uppgifter om bullerutsläpp enligt produktsäkerhetslagen resp. EG-maskindirektivet: Ljudtrycksnivå på arbetsplatsen kan överskrida 80 dB(A). I detta fall krävs bullerskyddsåtgärder för användaren (t.ex. bära ett lämpligt och därför avsett hörselskydd samt ta regelbundna pauser).

**) Det angivna vibrationsemissionsvärdet har uppmätts i enlighet med ett standardiserat provningsförfarande och kan användas för att jämföra ett verktyg med ett annat; det angivna vibrationsemissionsvärdet kan även användas för en inledande uppskattning av exponeringen. Vid den faktiska användningen av verktyget kan vibrationsemissionsvärdet avvika från det angivna värdet, beroende på hur verktyget används; försök att hålla vibrationsbelastningen så låg som möjligt. Ett sätt att minska vibrationsbelastningen är att t.ex. begränsa arbetstiden. I detta sammanhang ska hänsyn tas till alla delar av driftscykeln (t.ex. tider då verktyget är franslaget eller då det visserligen är påslaget, men arbetar utan belastning). Bestämning av vibrationsemissionsvärdet enligt EN 60745-1 & EN 60745-2-15.

Sisällys

Ennen aloittamista...	90
Turvallisuuttasi varten	90
Laitteen yleiskatsaus	93
Käyttö	93
Puhdistus ja huolto	94
Säilytys, kuljetus	94
Häiriöt ja apu	94
Hävittäminen	95
Tekniset tiedot	95
Tuotevastuu	98

Ennen aloittamista...

Määräystenmukainen käyttö

Laitte on tarkoitettu ainoastaan pensasaitojen, pensaiden ja pensaikkojen leikkaamiseen ulkona.

Laitetta saa käyttää vain yksityisillä tonteilla.

Laitetta ei ole tarkoitettu ammattikäyttöön. Yleiset hyväksytyt tapaturmanestomääräykset ja oheiset turvallisuusohjeet on huomioitava.

Suorita ainoastaan töitä, jotka on kuvattu tässä käyttöohjeessa. Kaikki muu käyttö on kiellettyä väärinkäyttöä. Valmistaja ei vastaa väärinkäytöstä aiheutuvista vaurioista.

Mitä tarkoittavat käytetyt merkit?

Vaarat ja yleiset huomautukset on merkitty näkyvästi käyttöohjeeseen. Käytössä ovat seuraavat tunnusmerkit:



VAARA! Välitön hengen- tai loukkaantumisvaara! Välitön vaaratilanne, joka johtaa kuolemaan tai vakavaan loukkaantumiseen.



VAROITUS! Todennäköinen hengen- tai loukkaantumisvaara! Yleinen vaaratilanne, joka voi johtaa kuolemaan tai vakavaan loukkaantumiseen.



VARO! Mahdollinen loukkaantumisvaara! Vaaratilanne, joka voi johtaa loukkaantumiseen.



HUOMAUTUS! Laitteaurioiden vaara! Tilanne, joka voi johtaa esinevahinkoihin.



Vihje: Tiedot, jotka annetaan toimenpiteiden parempaa ymmärtämistä varten.

Nämä merkit ilmoittavat vaadittavien henkilökohtaisten suojarusteiden tarpeen:



Turvallisuuttasi varten

Yleiset turvallisuusohjeet

- Turvallista käyttöä varten tämän laitteen käyttäjän täytyy lukea ja ymmärtää tämän käyttöohjeen sisältämät ohjeet.
- Mikäli myyt tai luovutat laitteet jollekin toiselle henkilölle, on käyttöohje luovutettava laitteen mukana.

Sähkötyökalujen yleiset turvallisuusohjeet



VAROITUS! Lue kaikki tämän sähkötyökalun mukana toimitetut turvallisuusohjeet, ohjeet, kuvat ja tekniset tiedot. Turvallisuusohjeiden ja seuraavien ohjeistusten laiminlyönti voi aiheuttaa sähköiskun, tulipalon ja/tai vakavia tapaturmia.

- Pidä turvallisuusohjeet ja ohjeistukset tallessa myöhempiä tarvetta varten.** Turvallisuusohjeissa käytetyllä termillä "sähkötyökalu" tarkoitetaan verkkovirralla toimivia sähkötyökaluja (virtajohdon kanssa) ja akkukäyttöisiä sähkötyökaluja (ilman virtajohtoa).

Turvallisuus työpaikalla

- Pidä työalue puhtaana ja hyvin valaistuna.** Epäjärjestys ja huonosti valaistut työalueet voivat aiheuttaa onnettomuuksia.
- Älä työskentele sähkötyökalulla räjähdysvaarallisella alueella, missä on syttyviä nesteitä, kaasuja ja pölyjä.** Sähkötyökalut aiheuttavat kipinöitä, jotka voivat sytyttää pölyn tai höyryt.
- Pidä lapset ja muut henkilöt pois sähkötyökalun lähetyviitä sen käytön aikana.** Poikkeama voi johtaa sähkötyökalun hallinnan menettämiseen.

Sähköturvallisuus

- Sähkötyökalun pistokkeen on sovittava pistorasjaan. Pistoketta ei saa muuttaa millään tavoin. Älä käytä adapteripistoketta yhdessä maadoitettujen sähkötyökalujen kanssa.** Muuttamattomat pistokkeet ja sopivat pistorasjat pienentävät sähköiskun riskiä.
- Vältä kosketusta maadoitettuihin pintoihin, kuten putkiin, lämmittimiin, helioihin ja jääkaappeihin.** Kehon toimiessa maana sähköiskun riski on suurempi.
- Pidä sähkötyökalut pois sateesta tai kosteudesta.** Veden päästessä sähkötyökaluun sähköiskun riski on suurempi.
- Älä käytä liitäntäjohtoa sähkötyökalun kantamiseen, ripustamiseen tai pistokkeen vetämiseen pistorasjasta. Pidä liitäntäjohto etäällä kuumuudesta, öljystä, terävistä reunoista ja liikkuvista osista.** Vaurioituneet tai sotkeutuneet liitäntäjohdot kasvattavat sähköiskun riskiä.
- Jos työskentelet sähkötyökalulla ulkona, käytä ainoastaan ulkotiloihin sopivia jatkojohtoja.** Ulkotiloihin soveltuvan jatkojohdon käyttäminen pienentää sähköiskun riskiä.
- Jos sähkölaitteen käyttöä kosteassa ympäristössä ei voida välttää, käytä vikavirtakatkaisijaa.** Vikavirtakatkaisijan käyttö pienentää sähköiskun vaaraa.

Henkilöturvallisuus

- Ole huolellinen, tarkkaile, mitä teet, ja toimi järkevasti sähkötyökalulla työskennellessäsi.** Älä käytä sähkötyökalua, kun olet väsynyt tai olet huumeiden, alkoholin tai lääkkeiden vaikutuksen alaisena. Pienikin huolimattomuus sähkötyökalun käytössä voi aiheuttaa vakavia tapaturmia.

- **Käytä henkilönsuojaimia ja aina suojalaseja.** Henkilönsuojaimien, kuten pölynaamarin, liukumattomien turvajalkineiden, kypärän tai kuulonsuojaimien käyttö, sähkötyökalun tyypistä ja käytöstä riippuen, pienentää tapaturmariskiä.
 - **Vältä tahatonta käyttöönottoa. Varmista, että sähkötyökalu on sammutettu, ennen kuin liität sen verkkovirtaan ja/tai akkuun, otat käsiisi tai kannat sitä.** Jos sormesi on sähkötyökalua kantaessasi katkaisijassa tai liität päällekytketyn laitteen sähkövirtaan, onnettomuudet ovat mahdollisia.
 - **Poista käyttötökalut tai ruuviavaimet ennen kuin käynnistät sähkötyökalun.** Laitteen pyöriessä osassa oleva käyttötarvike tai ruuvauuskärki voi aiheuttaa tapaturmia.
 - **Vältä epänormaalia asentoa. Huolehdi, että seisot tukevasti ja säilytät tasapainon.** Näin voit kontrolloida sähkötyökalua paremmin odottamattomissa tilanteissa.
 - **Käytä sopivia vaatteita. Älä käytä löysiä vaatteita tai koruja. Pidä hiukset ja vaatteet etäällä liikkuvista osista.** Löysät vaatteet, korut tai pitkät hiukset voivat jäädä kiinni liikkuviin osiin.
 - **Jos pölynpoisto- ja keruujärjestelmiä on mahdollista asentaa, ne on kytkettävä kiinni ja niitä on käytettävä oikein.** Pölynimurin käyttö voi pienentää pölyn aiheuttamia vaaroja.
 - **Älä tuudittaudu väärään turvallisuuden tunteeseen tai jätä sähkötyökaluja koskevia turvallisuussääntöjä huomioimatta, vaikka sähkötyökalun käyttö olisikin sinulle lukuisten käyttökertojen jälkeen tuttua.** Huolimaton toiminta voi johtaa sekunnin murtosissa vakaviin vammoihin.
- Sähkötyökalun käyttö ja käsittely**
- **Älä ylikuormita sähkötyökalua.** Käytä työhösi sitä varten tarkoitettua sähkötyökalua. Sopivalla työkalulla työskentele paremmin ja turvallisemmin annetulla tehoalueella.
 - **Älä käytä sähkötyökalua, jonka katkaisija on viallinen.** Työkalu, jota ei voida enää kytkeä päälle tai pois, on vaarallinen, ja se on korjattava.
 - **Vedä pistoke pistorasiasta ja/tai poista irrotettava akku, ennen kuin teet laiteasetuksia, vaihdat työkalun vaihto-osia tai asetat sähkötyökalun sivuun.** Tämä varotoimenpide estää sähkötyökalun tahattoman käynnistymisen.
 - **Säilytä käyttämättömänä olevia sähkötyökaluja lasten ulottumattomissa. Älä anna sähkötyökalua sellaisten henkilöiden käyttöön, jotka eivät ole tutustuneet sen toimintaan ja lukeneet näitä ohjeita.** Sähkötyökalut ovat vaarallisia, kun niitä käyttävät kokemattomat henkilöt.
 - **Hoida sähkötyökaluja ja vaihto-osia huolellisesti.** Tarkista, toimivatko liikkuvat osat moitteettomasti vai ovatko ne jumissa, onko osia murtunut tai vahingoittunut niin, että ne vaikuttavat sähkötyökalun toimintaan. Korjauta vaurioituneet osat ennen laitteen käyttöä. Huonosti hoidetut sähkötyökalut ovat monien onnettomuuksien syytä.
- **Pidä leikkuutyökalut terävinä ja puhtaina.** Huolellisesti hoidetut leikkuutyökalut, joissa on terävät leikkureunat, eivät jää helposti jumiin ja niitä on helpompi ohjata.
 - **Käytä sähkötyökalua, varusteita, käyttötyökaluja jne. näiden ohjeiden mukaisesti. Ota huomioon työolosuhteet ja suoritettava työ.** Sähkötyökalujen käyttö muuhun kuin määräystenmukaiseen käyttöön voi aiheuttaa vaarallisia tilanteita.
 - **Pidä kahvat ja tarttumapinnat kuivina, puhtaina, öljyttöminä ja rasvattomina.** Liukkaat kahvat ja tarttumapinnat estävät sähkötyökalun turvallisen käytön ja hallinnan odottamattomissa tilanteissa.
- Akkutyökalun käyttö ja käsittely**
- **Lataa akut vain valmistajan suosittelemilla latureilla.** Tietynyyppisille akuille sopiva laturi voi aiheuttaa tulipalon, jos sitä käytetään muihin akkuihin.
 - **Käytä sähkötyökaluissa vain niille tarkoitettuja akkuja.** Muiden akkujen käyttö voi aiheuttaa tapaturmia ja tulipaloja.
 - **Pldä akut, jotka eivät ole käytössä, pois klemmarien, kolkoiden, avaimien, naujojen, ruuvien tai muiden pienten metalliesineiden läheltä, sillä ne voivat aiheuttaa koskettimien silloittumista.** Oikosulku akun koskettimien välillä voi aiheuttaa palovammoja tai tulipalon.
 - **Väärinkäytössä akusta voi vuotaa nestettä. Vältä kosketusta siihen.** Jos kosketus tapahtuu vahingossa, huuhtele vedellä. Hakeudu lääkärihoitoon, mikäli nestettä pääsee silmiin. Ulosvaluva akkuneste voi johtaa ihon ärtymiseen ja palovammoihin.
 - **Älä käytä vaurioitunutta tai muokattua akkua.** Vahingoittuneet tai muokatut akut voivat käyttäytyä arvaamattomasti ja aiheuttaa tulipalon, räjähdyksen tai vamman.
 - **Älä altista akkua tulelle tai liialliselle kuumuudelle.** Tuli tai yli 130 °C:n lämpötilat voivat aiheuttaa räjähdyksen.
 - **Noudata kaikkia latausohjeita äläkä koskaan lataa akkua tai akkutyökalua, jos lämpötila-alue ei vastaa käyttöohjeessa määritettyä.** Akku voi tuhoutua ja tulipalovaara kasvaa, jos lataaminen suoritetaan virheellisesti tai lämpötilassa, joka ei ole sallittu.
 - **Käytä akkua ainoastaan valmistajan tuotteissa.** Vain tällä tavalla saat estettyä akun vaarallisen ylikuormituksen.
- Korjaus**
- **Anna vain pätevän ammattihenkilöstön korjata sähkötyökalu käyttäen alkuperäisiä varaosia.** Näin varmistetaan, että sähkötyökalun turvallisuus säilyy.
 - **Älä koskaan huolla vaurioituneita akkuja.** Akun saa huoltaa vain valmistaja tai valtuutettu huoltopalvelu.
 - **Älä avaa akkua.** Epäasiallinen käsittely voi vahingoittaa akkua.
 - **Älä altista akkua kuumuudelle, tulelle, vedelle eikä kosteudelle.** Se aiheuttaa räjähdysvaaran.

- **Akusta saattaa purkautua höyryä, jos akku vioittuu tai jos akkua käytetään epäasianmukaisesti. Akku saattaa syttyä palamaan tai räjähtää.** Järjestä tehokas ilmanvaihto ja käänny lääkäriin puoleen, jos havaitset ärästyistä. Höyry voi äräyttää hengitysteitä.
- **Terävät esineet (esimerkiksi naulat ja ruuvit) tai kuoreen kohdistuvat iskut saattavat vaurioittaa akkua.** Tämä voi johtaa akun oikosulkuun, tulipaloon, savuamiseen, räjähtämiseen tai ylikuumentumiseen.
- **Suojaa akkua kuumuudelta, esimerkiksi pitkäaikaiselta auringonpaisteelta, tulelta, lialta, vedeltä ja kosteudelta.** Räjähdyksia oikosulkuvaara.

Latureiden turvallisuusohjeet

- **Pidä laturi pois sateesta tai kosteudesta.** Veden päässä laturiin sähköiskun riski on suurempi.
- **Pidä laturi puhtaana.** Lika voi aiheuttaa sähköiskun.
- **Tarkista laturi, johto ja pistoke ennen jokaista käyttöä.** Älä käytä laturia, jos olet havainnut vikoja.
- **Älä avaa laturia itse, anna pätevän ammattihenkilöstön korjata se alkuperäisillä varaosilla.** Vialliset laturit, johdot ja pistokkeet suurentavat sähköiskun riskiä.
- **Älä käytä laturia helposti syttyvällä alustalla (esim. paperi, tekstiilit jne.) tai syttyvässä ympäristössä.** Laturi lämpenee latauksen aikana, mikä aiheuttaa tulipalon vaaran.
- **Pidä lapsia silmällä ja varmista, että lapset eivät pysty leikkimään laturilla.** Henkilöt, joilla on henkisiä tai fyysisiä rajoituksia, saavat käyttää laturia vain valvonnassa tai opastuksen jälkeen. Huolellinen opastus pienentää vääriä käytön ja tapaturmien riskiä.

Pensasleikkurien turvallisuusohjeet

- **Pidä kaikki ruumiinosat pois terän läheltä. Älä yritä poistaa leikattavaa materiaalia tai pitää kiinni leikattavasta materiaalista terien liikkeessä.** Terät liikkuvat edelleen sen jälkeen, kun laite on kytketty pois virtakytkimestä. Pienikin huolimattomuus pensasleikkurin käytössä voi aiheuttaa vakavia tapaturmia.
- **Kanna pensasleikkuria kahvasta terien ollessa pysähdyksissä. Älä pidä sormiasi virtakytkimen lähellä kantamisen aikana.** Kantamalla pensasleikkuria oikein vähennät tahattoman käytön ja sen myötä terän aiheuttaman loukkaantumisen riskiä.
- **Vedä suojus aina terien päälle, kun kuljetat tai säilytät pensasleikkuria.** Käsittelemällä pensasleikkuria oikein vähennät terän aiheuttaman loukkaantumisen riskiä.
- **Kun poistat juuttunutta leikkuumateriaalia tai suoritat huoltotöitä, varmista, että laite on kytketty pois päältä kaikista virtakytkimistä ja akkulohko on irrotettu tai erotettu.** Jos pensasleikkuri kytketään vahingossa päälle juuttunutta leikkuumateriaalia poistettaessa tai huollon aikana, seurauksena voi olla vakavia vammoja.

- **Kun poistat juuttunutta leikkuumateriaalia tai suoritat huoltotöitä, varmista, että laite on kytketty pois päältä kaikista virtakytkimistä ja käynnistyksen esto on kytketty päälle.** Jos pensasleikkuri kytketään vahingossa päälle juuttunutta leikkuumateriaalia poistettaessa tai huollon aikana, seurauksena voi olla vakavia vammoja.
- **Pitele pensasleikkuria vain eristetyistä tartuntakohdista, sillä terä saattaa osua näkyvässä oleviin johtoihin.** Terien koskettaminen jännitettä johtavaan johtoon voi synnyttää jännitettä laitteen metallisissa osissa ja aiheuttaa sähköiskun.
- **Pidä kaikki johdot poissa leikkuualueelta.** Johdot voivat olla näkyvässä pensasaitojen ja pensaiden kohdalla, ja terä voi vahingossa leikata niitä.
- **Älä käytä pensasleikkuria huonolla säällä, etenkin jos on ukkosvaara.** Näin vähennät salamaiskujen riskiä.

Lisäturvallisuusohjeet

- Tätä laitetta ei tarkoitettu henkilöille (lapset mukaan luettuina), joiden fyysiset, aistimukselliset tai henkiset kyvyt ovat rajoitettuja tai joiden kokemukset ja/tai tiedot laitteen käytöstä puuttuvat, paitsi jos he ovat laitteen turvallisuudesta vastuullisen henkilön alaisina tai ovat saaneet opastusta laitteen käytöstä.
- Lapsia on pidettävä silmällä, jotta he eivät leiki laitteen kanssa.
- Käyttöohjeen täytyy olla aina käsillä.
- **Älä käytä tarvikkeita, joita valmistaja ei ole hyväksynyt eikä suositellut kyseessä olevalle sähkötyökalulle.** Tarvikkeiden kiinnittämismahdollisuus sähkötyökaluun ei takaa turvallista käyttöä.
- **Älä käytä työkalua, jos sen johto on viallinen. Älä kosketa vialliseen johtoon ja irrota virtapistoke välittömästi.** Vialliset johdot suurentavat sähköiskun riskiä.
- **Estä kontrolloimaton käynnistyminen.** Sammuuta laite, kun virransaanti on keskeytynyt, esim. sähkökatkoksen aikana tai kun virtapistoke on irrotettu.
- **Pidä sähkötyökalusta tiukasti kiinni töiden aikana ja varmista, että seisot tukevasti.** Sähkötyökalua voidaan käsitellä turvallisemmin molemmin käsin.
- **Pidä kahvat kuivina ja rasvattomina.** Liukuvat kahvat voivat aiheuttaa onnettomuuksia.
- **Kansallisia ja kansainvälisiä turvallisuus-, terveys- ja työturvallisuussääädöksiä on aina noudatettava.** Hanki ennen töiden aloittamista tietoja laitteen käyttöpaikassa pätevistä määräyksistä.
- **Älä jätä työkaluja, esineitä tai johtoja esille laitteen työalueelle.** Sähkötyökalu voi aiheuttaa tapaturmia henkilön kompastuessa.
- Varmista, että kaikki suojalaitteet ja kahvat on asennettu, kun laitetta käytetään.
- Älä koskaan yritä ottaa käyttöön laitetta, jota ei ole koottu täydellisesti tai johon on tehty omavaltaisia muutoksia.
- Tarkasta leikattava pensasaita huolellisesti ja poista kaikki johdot ja muut vierasesineet.

- Odota, että sähkölaite on pysähtynyt, ennen kuin asetat sen pois.
- Varo kävellessäsi taaksepäin. Kompastumisen vaara!
- Ota huomioon, että ilman tulo- ja poistoaukkojen takana voi olla myös liikkuvia osia.
- Laitteeseen kiinnitettyjä symboleja ei saa poistaa eikä peittää. Huonosti luettavat ohjeet laitteessa on vaihdettava välittömästi.



Lue käyttöohje ennen käyttöönottoa ja noudata sen ohjeita.



Suojaa laite kosteudelta. Säilytä kuivassa.



Lataa akku vain sisätiloissa.



Akkua ei saa hävittää kotitalousjätteen mukana!



Akkua ei saa hävittää vesistöihin!



Akkua ei saa polttaa!



Älä altista akkua auringonvalolle tai korkeille lämpötiloille!

Vaara tärinästä



VARO! Tärinän aiheuttama loukkaantumisvaara! Tärinä voi aiheuttaa verisuoni- tai hermovaurioita, varsinkin henkilöille, jotka kärsivät verenkiertohäiriöistä. Keskeytä työskentely välittömästi ja käänny lääkärin puoleen seuraavien oireiden esiintyessä: raajojen puutuminen, tunnon häviäminen, kutina, pistokset, kipu, ihon värin muuttuminen.

Teknisissä tiedoissa ilmoitettu tärinäarvo edustaa laitteen pääasiallista käyttöä. Todellinen tärinä käytön aikana voi poiketa tästä seuraavien tekijöiden vuoksi:

- määrästenvastainen käyttö
- sopimattomat käyttötyökalut
- sopimaton materiaali
- riittämätön huolto.

Voit pienentää vaaroja huomattavasti, kun noudatat seuraavia ohjeita:

- Huolla laite käyttöohjeen ohjeiden mukaan.
- Vältä työskentelyä alhaisissa lämpötiloissa.
- Pidä kehosi ja varsinkin kätesi lämpiminä kylmällä ilmalla.
- Pidä säännöllisesti taukoja ja liikuta käsiäsi verenkierron parantamiseksi.

Henkilökohtainen suojavarustus



Käytä suojalaseja



Käytä kuulonsuojaimia



Käytä turvajalkineita



Käytä turvakäsineitä



Käytä tyköistuvia työvaatteita

Laitteen yleiskatsaus



Vihje: Sinun laitteesi ulkonäkö voi poiketa kuvista.

► Siv. 3, kohta 1

1. Leikkuuterä
2. Käsiensuojain
3. Etummainen kahva
4. Käynnistyksen esto
5. Takimmainen kahva
6. Virtakytkin
7. Akku (vain 196271)

► Siv. 3, kohta 2

8. Jäännöskapasiteetin näyttö
9. Painike kapasiteettinäytölle
10. Lukituspainike
11. Merkkivalot
12. Akun latausasema (vain 196271)

Toimituksen sisältö

- Käyttöohje
- Akkukäyttöinen pensasleikkuri
- Akku (vain 196271)
- Akun latausasema (vain 196271)
- Terän suojuus

Käyttö



Akun lataaminen



VARO! Loukkaantumisvaara! Noudata akkukäyttöisten laitteiden käsittelyssä annettuja turvallisuusohjeita.



HUOMAUTUS! Laitteiden vahingoittumisvaara! Akkua ei saa syväpurkaa.



HUOMAUTUS! Laitteiden vahingoittumisvaara! Älä paina enää virtakytkintä, kun laite on sammunut automaattisesti.



Vihje: Li-ioniakut voidaan ladata milloin tahansa, ilman että se vaikuttaa niiden käyttöaikaan. Latauksen keskeyttäminen ei vahingoita akkua.



Vihje: Kun akku on ladattu täyteen, latausasema kytketty automaattisesti ylläpitovaraukseen. Akku voi pysyä jatkuvasti latausasemassa.

Akku on ladattava ennen ensimmäistä käyttöönottoa (latausaika: ► *Tekniset tiedot – siv. 95*).

- Paina lukituspainiketta (10) ja vedä akku laitteesta.
- Aseta akku latausasemaan.
- Kytke latausaseman virtapistoke pistorasiaan.

Merkkivalot (11) osoittavat lataustilan.

- Aseta akku laitteeseen ja anna sen napsahtaa paikoilleen.

Akun jäännöskapasiteetin tarkastaminen

- Paina painiketta (9).

Merkkivalot (8) osoittavat akun jäännöskapasiteetin.

Tarkista ennen käynnistystä!



VAARA! Varo, loukkaantumisvaara!

Laitteen saa ottaa käyttöön vain, kun vikoja ei ole löytynyt. Jos jokin osa on viallinen, se on vaihdettava ehdottomasti ennen seuraavaa käyttöä.

Tarkista turvalaitteet ja laitteen turvallinen kunto:

- Tarkista, että kaikki osat ovat tiukassa.
- Tarkista, onko silminnähtäviä vikoja: murtuneita osia, halkeamia jne.

Pensasaitojen leikkaaminen



HUOMAUTUS! Laitteiden vahingoittumisvaara! Työskentele varovasti aitojen lähellä!

Sammuta laite heti, jos leikkuuterään tarttuu leikattua materiaalia, aidan rautalankaa tms.

- Vedä terän suojus irti.

► Siv. 3, kohta 1

- Käynnistys: paina käynnistykseen estoa (4) ja virtakytkintä (6) samanaikaisesti. Älä työnnä kärkeä pensasaitaan.
- Sammutus: päästä irti virtakytkimestä (6).
- Odota sammuttamisen jälkeen, että terä pysähtyy.
- Aseta terän suojus paikoilleen.

Huomautuksia pensasaitojen leikkaamisesta



HUOMAUTUS! Ympäristövahinkojen vaara!

Pensasleikkureilla ei saa työskennellä normaalien lepoaikojen aikana. Ennen pensasaidan leikkaamista on tarkistettava, että pensasaidassa ei ole linnunpesiä.

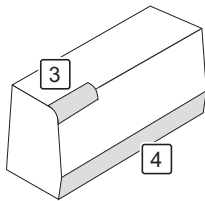
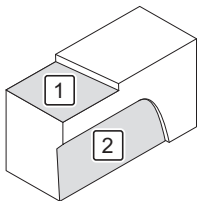

Vika/häiriö

Laite ei toimi.

Syy

- Akku ei kiinnittynyt?
- Onko akku tyhjä?
- Onko akussa vika?
- Onko laitteessa vika?

Korjaus

- Kiinnitä akku.
- *Akun lataaminen – siv. 93.*
- Ota yhteyttä jälleenmyyjään.

1. Leikkaa pensasaita haluamaasi korkeuteen.
2. Ohenna pensasaitaa alhaalta ylös puolisuunnikkaan muotoisesti.
3. Pyöristä pensasaidan yläreunat.
4. Leikkaa hieman pensasaidan maa-aluetta.

Puhdistus ja huolto



VAARA! Loukkaantumisvaara! Aina ennen huoltoa ja/tai puhdistusta:

- Poista akku.
- Anna laitteen jäähtyä.

Puhdistuksen yleiskatsaus

Tarvittaessa

Mitä?	Miten?
Laitteen puhdistus Öljyä leikkuuterä	► <i>Laitteen puhdistus – siv. 94</i> Puhdista leikkuuterä siveltimellä. Ruiskuta leikkuuterän joka sivuun öljyä.

Laitteen puhdistus

- Poista karkea lika.
- Pyyhi tuote nihkeällä liinalla.

Säilytys, kuljetus

Säilytys



VAARA! Loukkaantumisvaara! Varmista, että asiattomat henkilöt eivät pääse käsiksi laitteeseen!

- Laita suojus sahauskiskon päälle.
- Varastoi laite kuivaan, hyvin ilmastoituun tilaan.

Kuljetus

- Laita suojus terien päälle.
- Varmista, että laite ei pääse liikkumaan.
- Käytä lähetyksessä mahdollisuuksien mukaan alkuperäistä pakkausta.

Häiriöt ja apu

Jos jokin ei toimi...



VAARA! Loukkaantumisvaara!

Epäasialliset korjaukset voivat aiheuttaa sen, että laite ei toimi enää turvallisesti. Vaaranat näin ympäristösi turvallisuutta.

Häiriön aiheuttavat usein vain pienet virheet. Pystyt usein korjaamaan ne itse. Katso ensin seuraavasta taulukosta, ennen kuin käännyt jälleenmyyjän puoleen. Näin säästät turhaa vaivaa ja mahdollisesti myös kustannuksia.

Jos et pysty korjaamaan vikaa itse, ota yhteyttä jälleenmyyjään. Ota huomioon, että asiattomat korjaukset mitätöivät myös takuun ja sinulle aiheutuu lisäkustannuksia.

Hävittäminen

Laitteen hävittäminen

Yliiviivatun roskasäiliön symboli tarkoittaa: Paristoja, akkuja, sähkö- ja elektroniikkalaitteita ei saa laittaa kotitalousjätteen joukkoon. Ne voivat sisältää ympäristölle ja terveydelle haitallisia aineita.



Kuluttajat ovat velvollisia toimittamaan käytetyt sähkölaitteet, laitteiden paristot ja akut sekajätteestä erillään viralliseen keräyspaikkaan, jotta niiden asianmukainen käsittely on varmistettu. Palautus voi tapahtua lakimääräysten mukaan maksutta esim. jonkin kunnallisen jätehuoltoyrityksen tai jälleenmyyjän kautta.

Paristot, akut ja lamput, joita ei ole asennettu sähkölaitteisiin kiinteästi ja jotka on mahdollista irrottaa laitetta rikkomatta, on poistettava laitteesta ennen hävittämistä ja toimitettava erilliseen keräyspisteeseen. Kaikkien laitteistojen liitumakut ja akut saa toimittaa keräyspisteeseen vain varaamattomassa tilassa. Paristojen navat ovat peitettävä teipillä, jotta ei pääse syntymään oikosulkua. Jokainen loppukäyttäjä vastaa itse hävitettävässä laitteessa olevien henkilökohtaisten tietojen poistamisesta.



Pakkauksen hävittäminen

Pakkaus koostuu pahvilaatikosta ja vastaavasti merkityistä muoviosista, mitkä voidaan antaa kierrätettäviksi.



– Vie nämä materiaalit kierrätettäviksi.

Tekniset tiedot

Tuotenumero	196270, 196271
Leikkuupituus	520 mm
Oksan maks. halkaisija	12 mm
Iskuluku	2200 min ⁻¹
Äänenpainetaso (L _{PA})*	79 dB(A) (K = 3 dB(A))

Tuotenumero	196270, 196271
Äänitehotaso (L _{WA})*	90 dB(A) (K = 3 dB(A))
Tärinät**	< 2,5 m/s ² (K = 1,5 m/s ²)
Paino (ilman akkuja)	2 kg
Maks. käyttöaika täydellä akulla	30 min
Akun latausasema	
Nimellisjännite	230 V~, 50 Hz
Latausjännite	20,9 V=
Latausvirta	2,4 A
Suojaluokka	II
Akku	
Akkutyyppe	Li-Ion
Nimellisjännite	
• maksimi	20 V=
• nimellinen	18 V=
Kapasiteetti	2000 mAh
Latausaika	60 min

* Ilmoitetut melupäästöarvot on mitattu standardoidun testausmenetelmän mukaisesti, ja niitä voidaan käyttää sähkötyökalun vertailuun toisen sähkötyökalun kanssa. Ilmoitettuja melupäästöarvoja voidaan käyttää myös kuormituksen alustavaan arviointiin. Varoitus: Sähkötyökalun todellisen käytön aikaiset melupäästöt voivat poiketa ilmoitetuista arvoista sen mukaan, miten sähkötyökalua käytetään, ja erityisesti käsiteltävän työkalupäleen tyypistä riippuen. Käyttäjän suojaamiseksi on tarpeen määrittää turvatoimet, jotka perustuvat tärinäkuormituksen arviointiin todellisissa käyttöolosuhteissa (tässä yhteydessä on huomioitava kaikki työjakson osuudet, kuten ajat, jolloin sähkötyökalu on kytkettynä pois päältä, sekä ajat, jolloin se on kytkettynä päälle mutta käy ilman kuormitusta).

Melupäästöjä koskevat tiedot tuoteturvallisuuslain (ProdSG) tai EY:n koneidirektiivin mukaisesti: Melutaso työskentelypaikalla voi olla yli 90 dB(A). Siinä tapauksessa käyttäjän on toteutettava melunlontajuntatoimenpiteitä (esim. asianmukaisten ja soveltuvien kuulosuojaimien käyttö ja säännöllisten taukojen pito).

** Ilmoitettu tärinäpäästöarvo on mitattu standardoidun testimenetelmän mukaan ja sitä voidaan käyttää työkalujen väliseen vertailuun; ilmoitettua tärinäpäästöarvoa voidaan käyttää myös alustavaan taun arviointiin. Tärinäpäästöarvoon voi poiketa ilmoitusarvosta työkalun todellisen käytön aikana työkalun käyttötavasta riippuen; yrittä pitää tärinäkuormitus mahdollisimman alhaisena. Yksi toimenpiteistä tärinäkuormituksen pienentämiseksi on esim. työajan rajoittaminen. Tällöin on huomioitava kaikki käyttövaiheiden osat (esimerkiksi ajat, jolloin työkalu on sammutettuna, ja jolloin se on kytkettynä päälle, mutta käy ilman kuormitusta). Tärinäpäästöarvoon määritys standardin EN 60745-1 & EN 60745-2-15 mukaisesti.

Laturi	196264	196054, 196055
Akku 2 Ah (196051)		
Latausvirta	3 A	2,50 A
Latausaika	45 min	60 min
Akku 4 Ah (196052)		
Latausvirta	4,30 A	2,50 A
Latausaika	60 min	120 min
Akku 6 Ah (196263)		
Latausvirta	4,30 A	2,49 A
Latausaika	90 min	180 min

Tarvikkeet



Lisätietoa 1 PowerSystems sopivista akkuista ja varaosista saat tästä: katso QR-koodi

DE Mängelansprüche

Sehr geehrte Kundin, sehr geehrter Kunde, unsere Produkte werden in modernen Produktionsstätten gefertigt und unterliegen einem international anerkannten Qualitätsprozess.

Sollten Sie dennoch einen Grund zur Beanstandung haben, bringen Sie bitte diesen Artikel zusammen mit dem Kaufbeleg zu Ihrem Händler.

Für unsere Produkte gelten die gesetzlichen Mängelansprüche ab Kaufdatum.

IT Reclami per difetti

Gentilissima Cliente, gentilissimo Cliente, i nostri prodotti sono fabbricati in moderne officine di produzione e sono sottoposti ad un processo di qualità internazionalmente riconosciuto.

Se Lei dovesse avere tuttavia un motivo di reclamo, porti questo articolo insieme allo scontrino al Suo negoziante.

Per i nostri prodotti valgono i reclami per difetti legali a partire dalla data di acquisto.

FR Réclamations

Chère cliente, cher client, Nos produits sont fabriqués dans des ateliers de production modernes et sont soumis à un processus de qualité reconnu au niveau international.

Si vous avez toutefois le moindre motif de réclamation, veuillez rapporter cet article avec son justificatif d'achat à votre commerçant.

Nos produits sont soumis au droit légal de réclamation en cas de défaut à partir de leur date d'achat.

GB Claims for defects

Dear customer, Our products are manufactured in modern production plants, and are subject to an internationally recognised quality process.

Nevertheless, if you have cause for dissatisfaction, please bring the item together with the proof of purchase to the store from which you bought it.

For our products, legal claims for defects are valid from the date of purchase.

CZ Reklamace

Vážená zákaznice, vážený zákazník, naše výrobky jsou vyráběny v moderních závodech a podléhají mezinárodně uznávanému procesu kontroly kvality.

Pokud byste přesto měli důvod ke stížnostem, přineste prosím výrobek společně s dokladem o koupi vašemu prodejci.

Pro naše výrobky platí zákonná reklamační lhůta od datumu koupě.

SK Reklamácie

Vážená zákazníčka, vážený zákazník, naše produkty sa vyrábajú v moderných zariadeniach a podliehajú medzinárodne uznávanému procesu riadenia kvality.

Ak máte aj napriek tomu dôvod na reklamáciu, prineste tento tovar spolu s dokladom o zakúpení k vášmu predajcovi.

Pre produkty platia zákonné reklamačné nároky od dátumu zakúpenia.

PL Roszczenia gwarancyjne

Szanowna Klientko, szanowny Kliencie, Nasze wyroby produkowane są w nowoczesnych zakładach produkcyjnych i podlegają pod uznane na świecie procesy jakościowe.

W razie podstawy do reklamacji prosimy dostarczyć ten artykuł wraz z paragonem do sklepu, w którym dokonano zakupu.

Dla naszych produktów obowiązują ustawowe roszczenia gwarancyjne od daty zakupu.

SI Garancijski list

Firma dajalca garancije:

Sedež dajalca garancije:

Firma prodajalca:

Sedež prodajalca:

Podatki o blagu/prodaktu:

.....
.....
.....

Datum izročitve blaga/produkta potrošniku:

S tem garancijskim listom jamčimo za lastnosti ali brezhibno delovanje v 1-letnem garancijskem roku, ki začne teči z izročitvijo blaga potrošniku in velja s priloženim originalnim računom. Vzdrževanje, rezervne dele in priklopne aparate nudimo še tri leta po preteku garancije.

Garancija velja na območju Republike Slovenije.

Garancija ne izključuje pravic potrošnika, ki izhajajo iz odgovornosti prodajalca za napake na blagu.

V primeru okvare se obrnite na prodajalca.

GR Εγγύηση

Για αυτό το προϊόν ισχύει εγγύηση με διάρκεια δύο έτη από την ημερομηνία αγοράς, εφόσον αυτό έχει αγοραστεί από τό κατάστημα που αναφέρεται πιο κάτω.

Βλάβες που προέρχονται από ακατάλληλη μεταχείριση ή χειρισμό, λάθος τοποθέτηση ή φύλαξη, ακατάλληλη σύνδεση ή εγκατάσταση, από βία ή άλλες εξωτερικές επιδράσεις, καθώς και σε παρεμβάσεις του αγοραστή ή τρίτων οι οποίες δεν ήταν σύμφωνες με τις οδηγίες χρήσης που συνοδεύουν το προϊόν, δεν καλύπτονται από την εγγύηση. Επίσης, δεν καλύπτεται η φυσιολογική φθορά λόγω χρήσης. Προτείνουμε να διαβάσετε προσεκτικά τις οδηγίες χρήσεως, διότι περιέχουν σημαντικές υποδείξεις.

Για λόγους εξακρίβωσης της ημερομηνίας αγοράς, είναι απαραίτητο να κρατήσετε την απόδειξη αγοράς, που αποτελεί το μόνο αποδεικτικό στοιχείο της ημερομηνίας αγοράς.

Υποδείξεις:

1. Εάν το προϊόν δε λειτουργεί πλέον όπως πρέπει, ελέγξτε παρακαλούμε πρώτα εάν η αιτία είναι άλλοι λόγοι, όπως για παράδειγμα λάθος χειρισμός.
2. Σε περίπτωση που θέλετε να κάνετε χρήση της εγγύησης ή σε περίπτωση βλάβης παρακαλούμε απευθυνθείτε προσωπικά στο κατάστημα αγοράς.

Παρακαλούμε προσέξτε ότι θα επισυνάπτετε, θα έχετε διαθέσιμα, ή θα φέρετε μαζί σας σε κάθε περίπτωση τα ακόλουθα:

- Απόδειξη αγοράς
- Περιγραφή προϊόντος/Τύπος/Μάρκα
- Περιγραφή του εμφανιζόμενου προβλήματος με όσο το δυνατόν πιο ακριβή αναφορά του ελαττώματος.

Εκτός των δικαιωμάτων που παρέχονται με την παρούσα εγγύηση στον καταναλωτή, αυτός έχει σε κάθε περίπτωση και όλα τα δικαιώματα που απορρέουν από τις κείμενες διατάξεις και τους νόμους σχετικά με τη σύμβαση πώλησης.

Διανομή:

HU Jótállási jegy

Tisztelt Vevőnk!

Termékeink modern gyárban készülnek, nemzetközileg elismert minőségbiztosítási rendszer alatt.

Üzemzavar esetén a készüléket vigye vissza, a vásárlási számlával együtt, a forgalmazóhoz, ahonnan vásárolta azt.

Termékeinkre a törvényben előírt garanciális feltételek érvényesek, a vásárlás napjától számítva.

BA/HR Prava na žalbu

Štovani kupci!

Naši proizvodi se proizvode u modernim tvornicama i podliježu međunarodno priznatom procesu provjere kakvoće.

Ako ipak postoji razlog za žalbu, molimo Vas da ovaj artikl zajedno s računom odensete Vašem trgovcu.

Za naše proizvode važe zakonska prava na žalbu od datuma kupovine.

NL Reclamaties

Geachte klant, onze producten worden op moderne productieplaatsen gefabriceerd en zijn onderworpen aan een internationaal erkend kwaliteitsproces.

Wanneer u desondanks een reden tot klagen heeft, breng dit artikel dan samen met de kassabon naar uw verkoper.

Voor onze producten gelden de wettelijke reclamatietermijnen vanaf de datum van aankoop.

SE Produktansvar

Bästa kund! Våra produkter tillverkas i moderna produktionsanläggningar och genomgår en internationellt erkänd kvalitetsprocess.

Skulle det ändå finnas skäl till reklamation, ber vi dig lämna in denna artikel tillsammans med köpkvittot till återförsäljaren.

För våra produkter gäller lagstadgat produktansvar fr.o.m. köpdatumet.

FI Tuotevastuu

Hyvä asiakas, tuotteemme valmistetaan uudenaikaisissa tuotantolaitoksissa ja ne tarkastetaan kansainvälisesti tunnustetun laatuprosessin mukaisesti.

Jos sinulla on kuitenkin aihetta valittaa tuotteesta, tuo tämä laite ostokuitin kanssa myyjällesi.

Tuotteille ovat voimassa ostopäivästä alkaen lakisääteiset takuehdot.





Emil Lux GmbH & Co. KG
Emil-Lux-Straße 1
42929 Wermelskirchen
GERMANY

Art.-Nr. 196270, 196271

S-70218 V-290124